

LUND

PL MASZYŃKA DO MIELENIA MIĘSA

EN MEAT GRINDER

DE FLEISCHWOLF

RU МЯСОРУБКА

UA М'ЯСОРУБКА

LT MĖSMALĖ

LV GAĻAS MAĻAMĀ MAŠĪNA

CZ MLÝNEK NA MASO

SK MLYNČEK NA MĀSO

HU HÚSDARÁLÓ

RO MAȘINĂ DE TOCAT CARNE

ES PICADORA DE CARNE

FR HACHOIR À VIANDE

IT TRITACARNE

NL VLEESMOLEN

GR ΚΡΕΑΤΟΜΗΧΑΝΗ

BG МЕСОМЕЛАЧКА

PT MOEDOR DE CARNE

HR MLIN ZA MESO

AR مفرمة اللحم

67902



CE

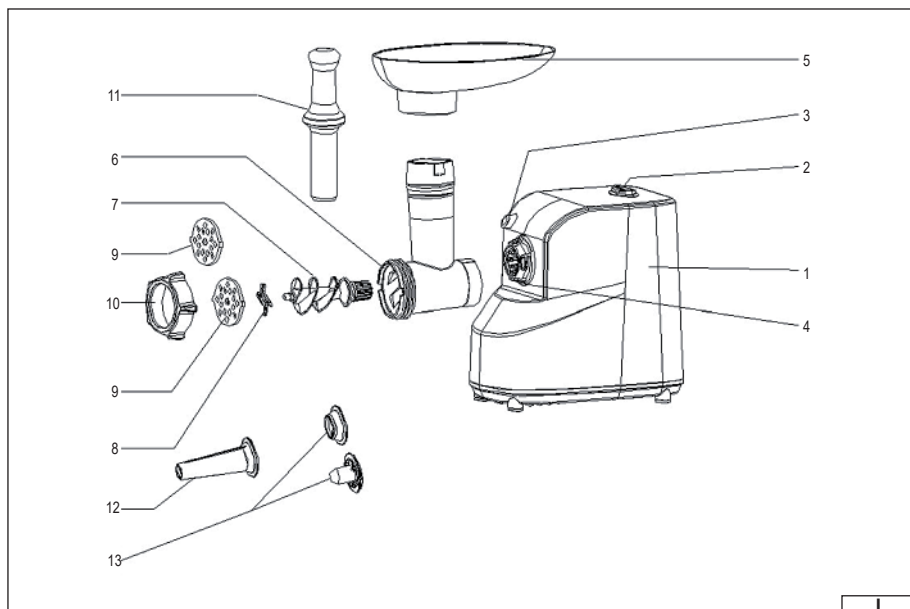

PL

1. jednostka napędowa
2. włącznik
3. przycisk blokady przystawki
4. gniazdo montażowe
5. taca podawcza
6. korpus przystawki do mielenia
7. świder do mielenia
8. ostrze
9. sitko
10. nakrętka mocująca
11. popychacz przystawki do mielenia
12. nasadka do nadziewania kielbas
13. nasadki do kibbe

RU

1. приводной блок
2. переключатель
3. кнопка блокировки насадки
4. монтажное гнездо
5. подающий лоток
6. корпус шлифовальной насадки
7. шнек для измельчения
8. лезвие
9. сито
10. гайка крепления
11. толкатель
12. насадка для набивки колбасок
13. насадки для киббе

EN

1. drive unit
2. switch
3. attachment lock button
4. mounting socket
5. feed tray
6. grinding attachment body
7. auger for grinding
8. blade
9. strainer
10. mounting nut
11. pusher
12. sausage stuffing attachment
13. kibbe attachments

UA

1. приводний блок
2. перемикач
3. кнопка блокування насадки
4. монтажний ґніздо
5. Лоток для подачі
6. корпус шліфувальної насадки
7. шнек для подрібнення
8. лезо
9. ситечко
10. монтажна гайка
11. штовхач
12. насадка для начинки ковбас
13. насадки для киббе

DE

1. Antriebseinheit
2. Schalter
3. Aufsatzverriegelungstaste
4. Montagesocket
5. Zufuhrfach
6. Schleifvorsatzkörper
7. Schnecke zum Mahlen
8. Klinge
9. Sieb
10. Befestigungsmutter
11. Drücker
12. Wurstfüllaufsatz
13. Kibbe-Anhänge

LT

1. pavaros blokas
2. jungiklis
3. priedo fiksavimo mygtukas
4. tvirtinimo lizdas
5. padavimo dėklas
6. šlifavimo antgalio korpusas
7. šlifavimo sraigtas
8. peilis
9. sitelis
10. tvirtinimo veržlė
11. stūmikas
12. dešrelių įdarymo antgalis
13. kibės priedai

LV

1. piedziņas bloks
2. slēdzis
3. stiprinājuma bloķēšanas poga
4. montāžas līgзда
5. padeves paplāte
6. slīpēšanas stiprinājuma korpus
7. slīpēšanas urbis
8. asmens
9. sietiņš
10. montāžas uzgrieznis
11. slūmejs
12. desu pildīšanas uzgalis
13. kibbe pielikumi

HU

1. meghajtógység
2. kapcsoló
3. tartozékrögztű gomb
4. rögzítőaljat
5. adagolótalca
6. csiszolófej test
7. fűrő őrléshez
8. penge
9. szűrő
10. rögzítőanya
11. toló
12. kolbásztolító tartozék
13. kibbe-toldalékok

FR

1. unité d'entraînement
2. interrupteur
3. bouton de verrouillage de l'accessoire
4. douille de montage
5. bac d'alimentation
6. corps de l'accessoire de meulage
7. vis sans fin pour le broyage
8. lame
9. passoire
10. écrou de montage
11. poussoir
12. accessoire de farce à saucisses
13. pièces jointes kibbe

GR

1. μονάδα κίνησης
2. διακόπτης
3. κοιπήτι κλειδώματος εξαρτήματος
4. υποδοχή τοποθέτησης
5. Δίσκος τροφοδοσίας
6. σώμα εξαρτήματος λείανσης
7. τριπύνη για λείανση
8. λεπίδα
9. σουρωτήρι
10. παξιμάδι στερέωσης
11. ώθητης
12. εξάρτημα γέμισης λουκάνικου
13. συνημμένα kibbe

HR

1. pogonska jedinica
2. prekidač
3. gumb za zaključavanje nastavka
4. montažna utičnica
5. pladanj za hranjenje
6. tijelo brusnog nastavka
7. svrdlo za mljevenje
8. oštrica
9. cjedilo
10. matica za montažu
11. potiskivač
12. nastavak za punjenje kobasica
13. nastavci za kibbe

CZ

1. pohonná jednotka
2. přepínač
3. tlačítko pro zajištění nástavce
4. montážní objímka
5. podávací zásobník
6. těleso brusného nástavce
7. šnek pro mletí
8. čepel
9. sítko
10. montážní matice
11. tlačná jednotka
12. nástavec na plnění klobás
13. kibbe nástavce

RO

1. unitate de acționare
2. comutator
3. buton de blocare a atașamentului
4. soclu de montare
5. tavă de alimentare
6. corp atașament șlefuire
7. spirală pentru măcinare
8. lamă
9. strecurătoare
10. piuliță de montare
11. împingător
12. accesoriu pentru umplut cârnați
13. atașamente kibbe

IT

1. unità di azionamento
2. interruttore
3. pulsante di blocco dell'accessorio
4. presa di montaggio
5. vassoio di alimentazione
6. corpo dell'accessorio di macinazione
7. coclea per macinazione
8. lama
9. colino
10. dado di montaggio
11. spintore
12. accessorio per insaccare salsicce
13. attacchi kibbe

BG

1. задвижвач агрегат
2. превключател
3. бутон за заключване на приставката
4. монтажен цокъл
5. Тава за подаване
6. тяло за смилане
7. шнек за смилане
8. острие
9. цедка
10. монтажна гайка
11. тласкач
12. приставка за пълнене на наденица
13. приставки за киббе

AR

١. وحدة القيادة
٢. التبديل
٣. زر قفل المرفق
٤. مقبس التركيب
٥. صينية التغذية
٦. جسم بلحق الطحن
٧. مقاب للطحن
٨. شفرة
٩. مصفاة
١٠. صامولة التثبيت
١١. دافع
١٢. ملحق حشو السجق
١٣. ملحقات الكيبة

SK

1. pohonná jednotka
2. prepínač
3. tlačidlo na uzamknutie nastavca
4. montážna objímka
5. podávací zásobník
6. těleso brusného nastavca
7. závitovka na mletie
8. čepeľ
9. sítko
10. montážna matica
11. posúvač
12. nástavec na plnění klobás
13. kibbe nástavce

ES

1. unidad de accionamiento
2. interruptor
3. botón de bloqueo del accesorio
4. zócalo de montaje
5. bandeja de alimentación
6. cuerpo del accesorio de molienda
7. barrena para moler
8. cuchilla
9. colador
10. tuerca de montaje
11. empujador
12. accesorio para rellenar salchichas
13. accesorios para kibbe

NL

1. aandrijfeenheid
2. schakelaar
3. bevestigingsvergrendelingsknop
4. montagebus
5. voerbak
6. slijphulpstuklichaam
7. boor voor het slijpen
8. mes
9. zeef
10. montagevoer
11. duwer
12. worstvullinghulpstuk
13. kibbe -bijlagen

PT

1. unidade de potência
2. interruptor de alimentação
3. botão de bloqueio de anexo
4. ranhura de montagem
5. tabuleiro de alimentação
6. corpo do acessório de moagem
7. trituradora da broca
8. lâmina
9. coador
10. porca de fixação
11. empurrador
12. acessório de enchimento de salsicha
13. acessórios kibbe

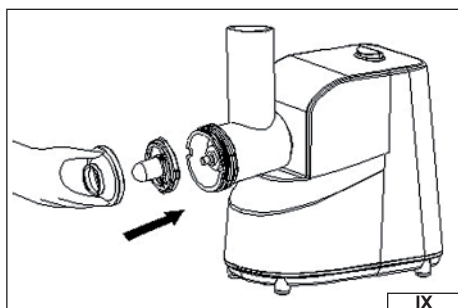
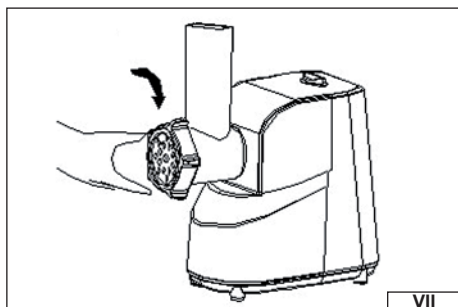
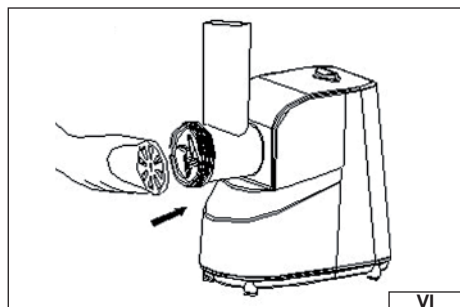
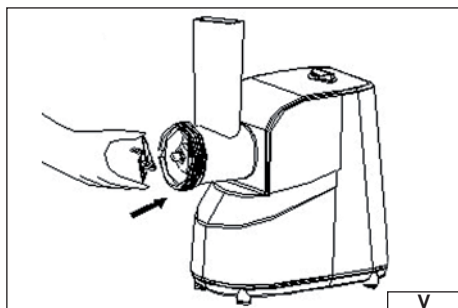
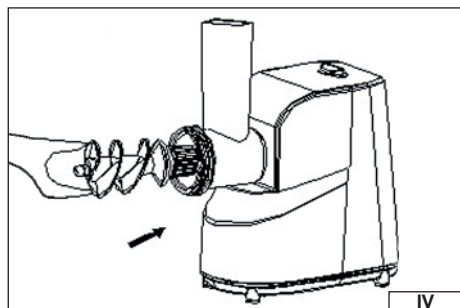
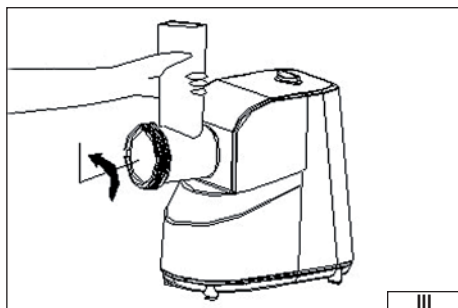
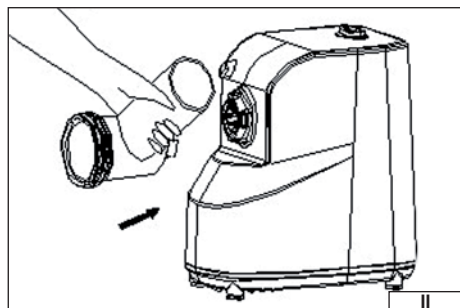

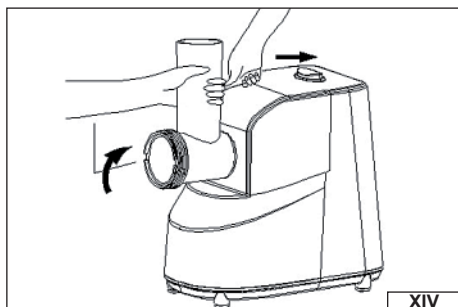
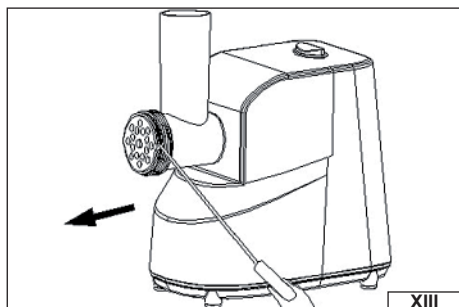
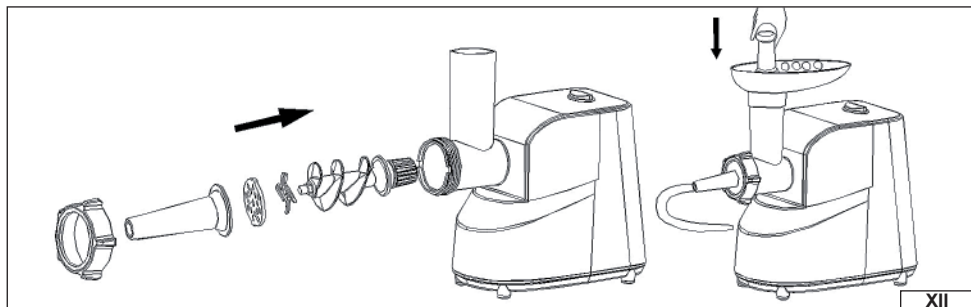
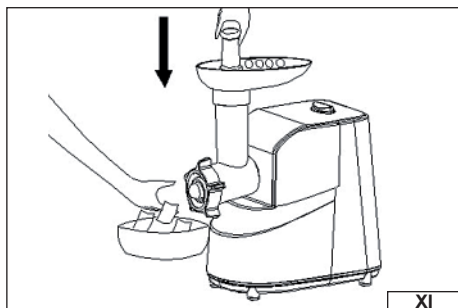
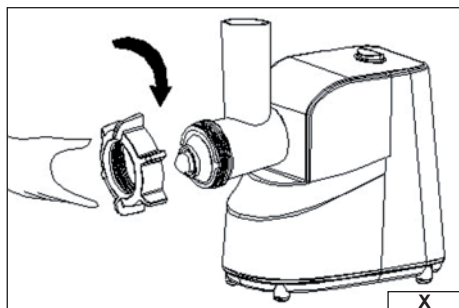



Ten symbol informuje o zakazie umieszczania zużytego sprzętu elektrycznego i elektronicznego (w tym baterii i akumulatorów) łącznie z innymi odpadami. Zużyty sprzęt powinien być zbierany selektywnie i przekazany do punktu zbierania w celu zapewnienia jego recyklingu i odzysku, aby ograniczyć ilość odpadów oraz zmniejszyć stopień wykorzystania zasobów naturalnych. Niekontrolowane uwolnienie składników niebezpiecznych zawartych w sprzęcie elektrycznym i elektronicznym może stanowić zagrożenie dla zdrowia ludzkiego oraz powodować negatywne zmiany w środowisku naturalnym. Gospodarstwo domowe pełni ważną rolę w przyczynieniu się do ponownego użycia i odzysku, w tym recyklingu zużytego sprzętu. Więcej informacji o właściwych metodach recyklingu można uzyskać u władz lokalnych lub sprzedawcy.

This symbol indicates that waste electrical and electronic equipment (including batteries and storage cells) cannot be disposed of with other types of waste. Waste equipment should be collected and handed over separately to a collection point for recycling and recovery, in order to reduce the amount of waste and the use of natural resources. Uncontrolled release of hazardous components contained in electrical and electronic equipment may pose a risk to human health and have adverse effects for the environment. The household plays an important role in contributing to reuse and recovery, including recycling of waste equipment. For more information about the appropriate recycling methods, contact your local authority or retailer.

Dieses Symbol weist darauf hin, dass Elektro- und Elektronik-Altgeräte (einschließlich Batterien und Akkumulatoren) nicht zusammen mit anderen Abfällen entsorgt werden dürfen. Altgeräte sollen getrennt gesammelt und bei einer Sammelstelle abgegeben werden, um deren Recycling und Verwertung zu gewährleisten und so die Abfallmenge und die Nutzung natürlicher Ressourcen zu reduzieren. Die unkontrollierte Freisetzung gefährlicher Stoffe, die in Elektro- und Elektronikgeräten enthalten sind, kann eine Gefahr für die menschliche Gesundheit darstellen und negative Auswirkungen auf die Umwelt haben. Der Haushalt spielt eine wichtige Rolle bei der Wiederverwendung und Verwertung, einschließlich des Recyclings von Altgeräten. Weitere Informationen zu den geeigneten Recyclingverfahren erhalten Sie bei den örtlichen Behörden oder Ihrem Händler.

Этот символ информирует о запрете помещать изношенное электрическое и электронное оборудование (в том числе батареи и аккумуляторы) вместе с другими отходами. Изношенное оборудование должно собираться селективно и передаваться в точку сбора, чтобы обеспечить его переработку и утилизацию, для того, чтобы ограничить количество отходов, и уменьшить использование природных ресурсов. Неконтролируемый выброс опасных веществ, содержащихся в электрическом и электронном оборудовании, может представлять угрозу для здоровья человека, и приводить к негативным изменениям в окружающей среде. Домашнее хозяйство играет важную роль при повторном использовании и утилизации, в том числе, утилизации изношенного оборудования. Подробную информацию о правильных методах утилизации можно получить у местных властей или у продавца.

Цей символ повідомляє про заборону розміщення відходів електричного та електронного обладнання (в тому числі акумуляторів), у тому числі з іншими відходами. Відрацьоване обладнання повинно бути вибірково зібрано і передано в пункт збору для забезпечення його переробки і відновлення, щоб зменшити кількість відходів і зменшити ступінь використання природних ресурсів. Неконтрольоване вивільнення небезпечних компонентів, що містяться в електричному та електронному обладнанні, може представляти небезпеку для здоров'я людини і викликати негативні зміни в навколишньому середовищі. Господарство відіграє важливу роль у розвитку повторного використання та відновлення, включаючи утилізацію використаного обладнання. Більш детальну інформацію про правильні методи утилізації можна отримати у місцевої влади або продавця.

Šis simbolis rodo, kad draudžiama išmesti panaudotą elektrinę ir elektronišnę įrangą (įskaitant baterijas ir akumuliatorius) kartu su kitomis atliekomis. Naudoata įranga turėtų būti renkama atskirai ir siunčiama į surinkimo punktą, kad būtų užtikrintas jos perdėrimas ir užitizavimas, siekiant sumažinti atliekas ir sumažinti gamtos išteklių naudojimą. Nekontroliuojamas pavojingų komponentų, esančių elektros ir elektronišnę įrangoje, išsiskyrimas gali kelti pavojų žmonių sveikatai ir sukelti neigiamus natūralios aplinkos pokyčius. Namų ūkis vaidina svarbų vaidmenį prisidedant prie pakartotinio įrenginių naudojimo ir užitizavimo, įskaitant informacijos apie tinkamus perdėrimo būdus, susisiekiame su savo vietos valdžios institucijomis ar pardavėju.

Šis simbols informē par aizliegumu izmest elektrisko un elektronisko iekārtu atkritumus (tostarp baterijas un akumulatorus) kopā ar citiem atkritumiem. Nolieotās iekārtas ir jāsavāc atsevišķi un jānodod savākšanas punktā ar mērķi nodrošināt atkritumu atveidojo pārstādri ar regenerāciju, lai ierobežotu to apjomu un samazinātu dabas resursu izmantošanas līmeni. Elektriskajās un elektroniskajās iekārtās ietvertu bīstamu sastāvdalu nekontrolēta izdalīšanās var radīt cilvēku veselības apdraudējumu un izraisīt negatīvas izmaiņas apkārtnē vidē. Mājsaimniecība pilda svarīgu lomu atveidojās izmantošanas un regenerācijas, tostarp nolietoto iekārtu pārstrādes veicināšanā. Vairāk informācijas par atbilstošām atveidojās pārstrādes metodēm var saņemt pie vietējo varas iestādžu pārstāvjiem vai pārdevēja.

Tento symbol informuje, že je zakázáno likvidovat použité elektrické a elektronické zařízení (včetně baterií a akumulátorů) společně s jiným odpadem. Použitá zařízení by mělo být shromažďováno selektivně a odesláno na sběrné místo, aby byla zajištěna jeho recyklace a využití, aby se snížilo množství odpadu a snížil stupeň využívání přírodních zdrojů. Nekontrolované uvolňování nebezpečných složek obsažených v elektrických a elektronických zařízeních může představovat hrozbu pro lidské zdraví a způsobit negativní změny v přírodním prostředí. Domácnost hraje důležitou roli při přispívání k opětovnému použití a využití, včetně recyklace použitého zařízení. Další informace o vhodných způsobech recyklace Vám poskytne místní úřad nebo prodejce.

Tento symbol informuje o zákaze vyhazovania opotrebovaných elektrických a elektronických zariadení (vrátane batérií a akumulátorov) do komunálneho (netriedeného) odpadu. Opotrebované zariadenia musia byť separovane a odovzdané do príslušných zberných miest, aby mohli byť náležite recyklované, čím sa znižuje množstvo odpadov a zmešuje využívanie prírodných zdrojov. Nekontrolované uvoľňovanie nebezpečných látok, ktoré sú v elektrických a elektronických zariadeniach, môže ohrozovať ľudské zdravie a mať negatívny dopad na životné prostredie. Každá domácnosť má dôležitú úlohu v procese opätovného použitia a opätovného získavania surovín, vrátane recyklácie, z opotrebovaných zariadení. Blížšie informácie o správnych metódach recyklácie vám poskytne miestna samospráva alebo predajca.

Ez a szimbólum arra hívja fel a figyelmet, hogy tilos az elhasznált elektromos és elektronikus készüléket (többek között elemeket és akkumulátorokat) egyéb hulladékkal együtt kidobni. Az elhasznált készüléket szelektíven gyűjtsék és a hulladék mennyiségének, valamint a természetes erőforrások felhasználásának csökkentése érdekében adja le a megfelelő gyűjtőponton újrafeldolgozás és újrahasznosítás céljából. Az elektromos és elektronikus készülékekben található veszélyes összetevők ellenőrizetlen kibocsátása veszélyt jelenthet az emberi egészségre és negatív változásokat okozhat a természetes környezetben. A háztartások fontos szerepet töltenek be az elhasznált készülék újrafeldolgozásában és újrahasznosításában. Az újrahasznosítás megfelelő módjával kapcsolatos további információkat a helyi hatóságoktól vagy a termék értékesítőjétől szerezhet.

Acest simbol indică faptul că deșeurile de echipamente electrice și electronice (inclusiv baterii și acumulatori) nu pot fi eliminate împreună cu alte tipuri de deșeuri. Deșeurile de echipamente trebuie colectate și predate separat la un punct de colectare în vederea reciclării și recuperării, pentru a reduce cantitatea de deșeuri și consumul de resurse naturale. Eliberarea necontrolată a componentelor periculoase conținute în echipamentele electrice și electronice poate prezenta un risc pentru sănătatea oamenilor și are efect advers asupra mediului. Gospodăria joacă un rol important prin contribuția lor la realizarea și recuperare, inclusiv reciclarea deșeurilor de echipamente. Pentru mai multe informații în legătură cu metodele de reciclare adecvate, contactați autoritățile locale sau distribuitorul dumneavoastră.

Este simbolo indica que los residuos de aparatos eléctricos y electrónicos (incluidas las pilas y acumuladores) no pueden eliminarse junto con otros residuos. Los aparatos usados deben recogerse por separado y entregarse a un punto de recogida para garantizar su reciclado y recuperación a fin de reducir la cantidad de residuos y el uso de los recursos naturales. La liberación incontrolada de componentes peligrosos contenidos en los aparatos eléctricos y electrónicos puede suponer un riesgo para la salud humana y causar efectos adversos en el medio ambiente. El hogar desempeña un papel importante en la contribución a la reutilización y recuperación, incluido el reciclado de los residuos de aparatos. Para obtener más información sobre los métodos de reciclaje adecuados, póngase en contacto con su autoridad local o distribuidor.



Ce symbole indique que les déchets d'équipements électriques et électroniques (y compris les piles et accumulateurs) ne peuvent être éliminés avec d'autres déchets. Les équipements usagés devraient être collectés séparément et remis à un point de collecte afin d'assurer leur recyclage et leur valorisation et de réduire ainsi la quantité de déchets et l'utilisation des ressources naturelles. La dissémination incontrôlée de composants dangereux contenus dans des équipements électriques et électroniques peut présenter un risque pour la santé humaine et avoir des effets néfastes sur l'environnement. Le ménage joue un rôle important en contribuant à la réutilisation et à la valorisation, y compris le recyclage des équipements usagés. Pour plus d'informations sur les méthodes de recyclage appropriées, contactez votre autorité locale ou votre revendeur.

Questo simbolo indica che l'apparecchiatura elettrica e elettronica usata (compresa le batterie e gli accumulatori) non può essere smaltita insieme con altri rifiuti. Le apparecchiature usurate devono essere raccolte separatamente e consegnate al punto di raccolta specializzato per garantire il riciclaggio e il recupero, al fine di ridurre la quantità di rifiuti e diminuire l'uso delle risorse naturali. Il rilascio incontrollato dei componenti pericolosi contenuti nelle apparecchiature elettriche e elettroniche può costituire il rischio per la salute umana e causare gli effetti negativi sull'ambiente naturale. Il nucleo familiare svolge il ruolo importante nel contribuire al riutilizzo e al recupero, compreso il riciclaggio dell'apparecchiatura usata. Per ottenere le ulteriori informazioni sui metodi di riciclaggio appropriate, contattare l'autorità locale o il rivenditore.

Dit symbool geeft aan dat afgedankte elektrische en elektronische apparatuur (inclusief batterijen en accu's) niet samen met ander afval mag worden weggegooid. Afgedankte apparatuur moet gescheiden worden ingezameld en bij een inzamelpunt worden ingeleverd om te zorgen voor recycling en teruggewinning, zodat de hoeveelheid afval en het gebruik van natuurlijke hulpbronnen kan worden beperkt. Het ongecontroleerd vrijkomen van gevaarlijke componenten in elektrische en elektronische apparatuur kan een risico vormen voor de menselijke gezondheid en schadelijke gevolgen hebben voor het milieu. Het huishouden speelt een belangrijke rol bij het bijdragen aan hergebruik en teruggewinning, inclusief recycling van afgedankte apparatuur. Voor meer informatie over de juiste recyclingmethoden kunt u contact opnemen met uw gemeente of detailhandelaar.

Αυτό το σύμβολο δείχνει ότι απαγορεύεται η απόρριψη χρησιμοποιημένου ηλεκτρικού και ηλεκτρονικού εξοπλισμού (συμπεριλαμβανομένων των μπαταριών και συσσωρευτών) με άλλα απόβλητα. Ο χρησιμοποιούμενος εξοπλισμός θα πρέπει να συλλέγεται επιλεκτικά και να αποστέλλεται σε σημείο συλλογής για να εξασφαλιστεί η ανακύκλωση του και η ανάκτησή του για τη μείωση των αποβλήτων και τη μείωση του βαθμού χρήσης των φυσικών πόρων. Η ανεξέλεγκτη απελευθέρωση επικίνδυνων ανακυκλώσιμων που περιέχονται στον ηλεκτρικό και ηλεκτρονικό εξοπλισμό μπορεί να αποτελέσει απειλή για την ανθρώπινη υγεία και να προκαλέσει αρνητικές αλλαγές στο φυσικό περιβάλλον. Το νοικοκυριό διαδραματίζει σημαντικό ρόλο στην συμβολή στην επαναχρησιμοποίηση και ανάκτηση, συμπεριλαμβανομένης της ανακύκλωσης, χρησιμοποιημένου εξοπλισμού. Για περισσότερες πληροφορίες σχετικά με τις κατάλληλες μεθόδους ανακύκλωσης, επικοινωνήστε με τις τοπικές αρχές ή τον πωλητή.

Този символ информира, че изхвърлянето на изхабеното електрическо и електронно оборудване (включително батерии и акумулатори) заедно с битовите отпадъци е забранено. Изхабеното оборудване трябва да се събира отделно и да се предаде в пункта за събиране на таква отпадъци, за да се осигури неговото рециклиране и оползотворяване, да се намали количеството на отпадъците и да се намали разхода на природни ресурси. Неконтролираното изпускане на опасни съставки, съдържащи се в електрическото и електронното оборудване, може да представлява заплаха за човешкото здраве и да причини отрицателни промени в околната среда. Домакниството играе важна роля в приноса за повторната употреба и оползотворяването, включително рециклирането на изхабеното оборудване. За повече информация относно правилните методи за рециклиране, моля, свържете се с местните власти или с продавача.

Este símbolo indica que os resíduos de equipamentos elétricos e eletrônicos (incluindo pilhas e baterias) não podem ser colocados juntamente com outros resíduos. Os resíduos de equipamentos devem ser recolhidos separadamente e entregues a um ponto de recolha para garantir a sua reciclagem e recuperação, a fim de reduzir a quantidade de resíduos e a utilização de recursos naturais. A libertação não controlada de componentes perigosos contidos em equipamentos elétricos e eletrônicos pode representar um risco para a saúde humana e causar efeitos ambientais adversos. O lar desempenha um papel importante ao contribuir para a reutilização e recuperação, incluindo a reciclagem de resíduos de equipamentos. Para mais informações sobre os métodos de reciclagem apropriados, contacte a sua autoridade local ou revendedor.

Ovaj simbol označava da se otpadna električna i elektronička oprema (uključujući baterije i akumulatore) ne smije odlagati s ostalim otpadom. Rabljenu opremu treba skupljati selektivno i predati na sabirno mjesto kako bi se osiguralo njezino recikliranje i oporaba, kako bi se smanjila količina otpada i smanjio stupanj korištenja prirodnih resursa. Nekontrolirano ispuštanje opasnih komponenti sadržanih u električnoj i elektroničkoj opremi može predstavljati prijetnju ljudskom zdravlju i uzrokovati negativne promjene u prirodnom okolišu. Kućanstvo ima važnu ulogu u doprinosu ponovnoj uporabi i oporabi, uključujući recikliranje otpadne opreme. Za više informacija o ispravnim metodama recikliranja obratite se lokalnim vlastima ili prodavaču.

يشير هذا الرمز إلى أنه يجب عدم التخلص من نفايات المعدات الكهربائية والإلكترونية (بما في ذلك البطاريات والمراكم) مع النفايات الأخرى. يجب جمع المعدات المستخدمة بشكل انتقائي وتقليتها إلى نقطة التجميع لضمان إعادة تدويرها واستعادتها ، لتقليل كمية النفايات وتقليل استخدام الموارد الطبيعية. يمكن أن يشكل الإطلاق غير المنضبط للمكونات الخطرة الموجودة في المعدات الكهربائية والإلكترونية تهديداً للصحة الإجمالية وسبب تغيرات سلبية في البيئة الطبيعية. تلعب الأسر دوراً مهماً في المساهمة في إعادة الاستخدام والإسترداد. بما في ذلك إعادة تدوير معدات النفايات. لمزيد من المعلومات حول طرق إعادة التدوير الصحيحة ، يرجى الاتصال بالسلطة المحلية أو بائع التجزئة.



Przeczytać instrukcję
Read the operating instruction
Bedienungsanleitung durchgelesen
Прочитать инструкцию
Прочитать інструкцію
Jálasa instrukciój
Přečteť návod k použití
Přečítat návod k obsluhu
Olvastni utasítást
Citești instrucțiunile
Lea la instrucción
Lisez la notice d'utilisation
Leggere il manuale d'uso
Lees de instructies
Διαβάστε τις οδηγίες χρήσης
Прочетете ръководството
Ler as presentes instruções
Pročitajte priručnik
قرأ الدليل



Druga klasa bezpieczeństwa elektrycznego
Second class of insulation
Zweite Klasse der elektrischen Sicherheit
Второй класс электрической безопасности
Другий клас електричної ізоляції
Antros klasės elektarinė apsauga
Elektrības drošības II. klase
Druhá třída elektrické bezpečnosti
Druhá trieda elektrickej bezpečnosti
Második osztályú elektromos védelem
Securitatea electrică de clasa a doua
Segunda clase de la seguridad eléctrica
Seconde classe de sécurité électrique
Seconda classe di sicurezza elettrica
Tweede klasse elektrische veiligheid
Δεύτερη τάξη ηλεκτρικής ασφάλειας
Клас II електрическа безопасност
Classe II de siguranța electrică
II. klasa električne sigurnosti
الفئة ٢ من السلامة الكهربائية



Bezpieczny kontakt z żywnością
Safe contact with food
Sicherer Kontakt mit dem Essen
Безопасный контакт с пищевыми продуктами
Безпечний контакт з їжею
Saugus sahytis su maistu
Drošs kontakts ar pārtiku
Bezpečný kontakt s potravinami
Bezpečný kontakt s jedlom
Biztonságos kapcsolat az élelmiszerekkel
Contactul sigur cu alimentele
Contacto seguro con los alimentos
Contact sécurisé avec les aliments
Contacto sicuro con il cibo
Veilig contact met voedsel
Ασφαλής επαφή με τα τρόφιμα
Безопасен контакт с храна
Contacto seguro con alimentos
Siguran kontakt s hranom
الاتصال الآمن بالطعام

CHARAKTERYSTYKA PRODUKTU

Maszynka do mielenia mięsa służy do obróbki mechanicznej mięsa oraz innej żywności. Dzięki bogatemu wyposażeniu maszynka znacznie przyspiesza oraz ułatwia wiele prac kuchennych. Produkt został zaprojektowany wyłącznie do użytku domowego i zabronione jest korzystanie z niego w zastosowaniach komercyjnych. Prawidłowa, niezawodna i bezpieczna praca urządzenia zależna jest od właściwej eksploatacji, dlatego:

Przed przystąpieniem do użytkowania produktu należy przeczytać całą instrukcję i zachować ją.

Za szkody, powstałe w wyniku nieprzestrzegania przepisów bezpieczeństwa i zaleceń niniejszej instrukcji producent nie ponosi odpowiedzialności.

WYPOSAŻENIE PRODUKTU

Produkt jest dostarczany w stanie kompletnym, ale wymaga czynności przygotowawczych przed rozpoczęciem pracy. Maszynka została wyposażona w przystawkę do mielenia mięsa oraz nasadkę do nadziewania kielbas i nasadki do kibbe (kebbe).

INSTRUKCJE BEZPIECZEŃSTWA

UWAGA! Przeczytać wszystkie poniższe instrukcje. Nieprzestrzeganie ich może prowadzić do porażenia elektrycznego, pożaru albo do urazów.

PRZESTRZEGAĆ PONIŻSZYCH INSTRUKCJI

Nie należy korzystać z urządzenia w środowisku o zwiększonym ryzyku wybuchu, zawierającym palne ciecze, gazy lub opary. Urządzenie należy ustawiać na płaskich, równych i twardych powierzchniach. Jeżeli urządzenie jest wyposażone w gumowe stopki lub przysawki należy wybrać taki rodzaj powierzchni, aby stopki lub podstawki zapobiegały przemieszczaniu się urządzenia podczas użytkowania. Nie stawiać urządzenia w pobliżu źródeł ciepła lub ognia. Urządzenie należy podłączać tylko do sieci elektrycznej o napięciu i częstotliwości widocznych na tabliczce znamionowej urządzenia. Urządzenie musi być podłączone do gniazdka posiadającego styk ochronny. Wtyczka kabla zasilającego musi pasować do gniazdka sieciowego. Nie wolno modyfikować wtyczki. Nie wolno stosować żadnych adapterów w celu przystosowania wtyczki do gniazdka. Niemodyfikowana wtyczka pasująca do gniazdka zmniejsza ryzyko porażenia prądem elektrycznym. Po każdym wykorzystaniu należy odłączyć wtyczkę kabla zasilającego od gniazda sieciowego. Nie odłączać wtyczki ciągnąc za kabel. Wtyczkę wyciągać z gniazdka zawsze chwytając za jej obudowę. Unikać kontaktu z uziemionymi powierzchniami takimi jak rury, grzejniki i chłodziarki. Uziemienie ciała zwiększa ryzyko porażenia prądem elektrycznym. Urządzenie jest przeznaczone tylko do pracy wewnątrz pomieszczeń. Nie należy narażać urządzenia na kontakt z opadami atmosferycznymi lub wilgocią. Woda i wilgoć, która dostanie się do wnętrza urządzenia zwiększa ryzyko porażenia prądem elektrycznym. Nie zanurzać urządzenia w wodzie lub innej cieczy. Nie wlewać wody do miski produktu w trakcie pracy. Nie przeciążać kabla zasilającego. Nie używać kabla zasilającego do noszenia, podłączania i odłączania wtyczki od gniazdka sieciowego. Unikać kontaktu kabla zasilającego z ciepłem, olejami, ostrymi krawędziami i ruchomymi elementami. Uszkodzenie kabla zasilającego zwiększa ryzyko porażenia prądem elektrycznym. W przypadku uszkodzenia kabla zasilającego (np. przecięcie, stopienie izolacji) należy natychmiast odłączyć wtyczkę kabla od gniazdka, a następnie przekazać

produkt do autoryzowanego zakładu naprawczego. Zabronione jest użytkowanie urządzenia z uszkodzonym kablem zasilającym. Zabroniona jest naprawa kabla zasilającego, kabel musi zostać wymieniony na nowy w autoryzowanym punkcie serwisowym. W przypadku stosowania przedłużaczy, należy stosować przedłużacze o parametrach zasilania takich jak widoczne na tabliczce znamionowej urządzenia. Przekrój żył przedłużacza powinien być nie mniejszy niż przekrój żył kabla zasilającego urządzenie. Należy to sprawdzić na izolacji kabla zasilającego i przedłużacza lub zwrócić się do producenta urządzenia i/lub przedłużacza. Nie należy używać produktu z uszkodzonymi jakimikolwiek elementami lub z uszkodzonym wyposażeniem. W przypadku zauważenia uszkodzenia jakiegokolwiek części urządzenia zabronione jest jego dalsze użytkowanie. W takim przypadku należy urządzenie przekazać do autoryzowanego punktu serwisowego lub wymienić tę część samodzielnie o ile instrukcja użytkownika pozwala na takie działania naprawcze. Przed rozpoczęciem jakichkolwiek czynności związanych z wymianą, czyszczeniem lub regulacją części ruchomych należy urządzenie wyłączyć, a wtyczkę kabla zasilającego odłączyć od gniazdka sieciowego. Urządzenie może być użytkowane przez dzieci starsze niż 8 lat oraz osoby o obniżonych możliwościach fizycznych, umysłowych i osoby o braku doświadczenia i znajomości urządzenia, jeżeli zapewniony zostanie nadzór lub instruktaż odnośnie użytkowania urządzenia w bezpieczny sposób tak, aby związane z tym zagrożenia były zrozumiałe. Dzieci nie powinny bawić się urządzeniem. Dzieci bez nadzoru nie powinny wykonywać czyszczenia i konserwacji urządzenia. Urządzenie jest przeznaczone tylko do użytku domowego. Zaleca się nie przekraczać 2 minut czasu pracy ciągłej, po których powinno się pozostawić urządzenie na ok. 20 minut celem schłodzenia. W tym czasie należy odłączyć wtyczkę kabla zasilającego od gniazdka sieciowego. Maksymalny czas pracy ciągłej nie powinien przekraczać 10 minut, po czym należy wyłączyć produkt i pozostawić do samoczynnego schłodzenia przez kolejne 10 minut. Przeciążanie produktu prowadzi do jego szybszego zużycia, a także może być przyczyną uszkodzenia produktu. Nie stosować maszyny do mielenia twardych części żywności. Mięso należy przygotować do mielenia przez usunięcie, skóry, kości oraz chrząstek. Inne produkty spożywcze należy przygotować do mielenia przez usunięcie pestek, łodyg, skorup oraz wszystkich innych twardych części. Nie mielić zmrożonych produktów spożywczych.

OBSŁUGA PRODUKTU

Przygotowanie do pracy

Produkt wyjąć z opakowania, usunąć wszystkie elementy opakowania, a następnie wszystkie części montowane do jednostki napędowej umyć zgodnie ze wskazówkami z punktu: „Konserwacja produktu”.

Produkt ustawić zgodnie z zaleceniami instrukcji.

Zamontować korpus przystawki do mielenia mięsa. Korpus należy zamontować przystawiając go do gniazda montażowego obrócony pod kątem (II). Przystawkę docisnąć w kierunku gniazda, a następnie obrócić ją tak, aby otwór wlotowy był skierowany do góry (III). Podczas montażu będzie słyszalny charakterystyczny dźwięk zapadki mocującej korpus przystawki w gnieździe.

W przypadku problemów z montażem, można zawsze nacisnąć i przytrzymać przycisk blokady przystawki, zamocować nasadkę i zwolnić przycisk blokady.

Sprawdzić poprawność montażu.

Poprawnie zamontowanego korpusu przystawki nie można zdemontować inaczej niż naciskając wcześniej przycisk blokady. Następnie należy obrócić korpus przystawki o niewielki kąt i zdemontować z gniazda montażowego (XIV).

Przystawka do mielenia mięsa

Podłączyć korpus przystawki do gniazda montażowego. Do wnętrza korpusu wstawić świder do mielenia tak, aby osłona napędu trafiła do otworu świdra (IV).

Na kwadratowe gniazdo nałożyć ostrze, krawędzie tnące powinny być skierowane na zewnątrz przystawki (V).

Nalożyć sitko. Sitko posiada na krawędzi wypusty pozycjonujące, które powinny trafić w wycięcia z przodu przystawki (VI). Sitka znajdujące się na wyposażeniu produktu posiadają otwory różnej średnicy. Im mniejsze otwory, tym produkty spożywcze będą bardziej rozdrobnione podczas mielenia.

Uwaga! Jednocześnie można zamontować tylko jedno sitko.

Na gwint wylotowy przystawki nakręcić nakrętkę mocującą (VII).

Na otwór wlotowy nalożyć tacę podawczą (VIII).

Sprawdzić czy popychacz można bez przeszkód włożyć i wyjąć z otworu wlotowego (VIII).

Nasadka do kibbe (IX)

Podłączyć korpus przystawki do gniazda montażowego, a do wnętrza korpusu wstawić świder do mielenia.

Tylna część nasadki do kibbe jest wyposażona w wypusty pozycjonujące, które powinny trafić w wycięcia z przodu przystawki.

Nalożyć przednią część nasadki do kibbe i całość zabezpieczyć przez dokręcenie nakrętki mocującej (X).

Po zamontowaniu nasadki należy pod jej wylot postawić naczynie. Produkt jest gotowy do pracy (XI).

Nasadka do nadziewania kielbas (XII)

Zmontować przystawkę do mielenia mięsa, ale przed nakręceniem nakrętki mocującej zamontować jeszcze nakładkę do nadziewania kielbas.

Po zamontowaniu nasadki należy pod jej wylot postawić naczynie. Produkt jest gotowy do pracy.

Uruchamianie produktu

Upewnić się, że włącznik znajduje się w pozycji OFF, a następnie podłączyć wtyczkę kabla zasilającego do gniazdka.

Produkt posiada włącznik, który można ustawić w trzech pozycjach:

OFF - produkt wyłączony;

ON - produkt włączony;

R - bieg wsteczny.

Uruchomienie urządzenia nastąpi po przestawieniu włącznika w pozycję ON. Włącznika nie trzeba przytrzymywać w tej pozycji. Wyłączenie urządzenia następuje po przestawieniu włącznika w pozycję OFF. W tym celu należy lekko nacisnąć przycisk w miejscu oznaczonym R i zwolnić nacisk. Poczekać do zatrzymania obrotów silnika.

Pozycja włącznika oznaczona R jest przeznaczona do krótkotrwałego uruchomienia biegu wstecznego. Należy nacisnąć i przytrzymać włącznik w tej pozycji. Świder zaczyna obracać się w przeciwnym kierunku co pozwala na oczyszczenie wnętrza przystawki z żywności. Zwolnienie nacisku na włącznik spowoduje samoczynny powrót włącznika do pozycji OFF i tym samym zatrzymanie pracy urządzenia.

Biegu wstecznego należy użyć wtedy, gdy spada wydajność pracy maszyny. Obrót świda w przeciwnym kierunku pozwala na wycofanie żywności z wnętrza przystawki. Następnie należy ponownie uruchomić urządzenie, przestawiając włącznik w pozycję ON i ponownie zmielić żywność. Jeżeli nadal będzie można zaobserwować spadek wydajności należy zatrzymać pracę urządzenia, odłączyć przystawkę, rozmontować ją i oczyścić ręcznie (XIII) i postępować zgodnie ze wskazówkami z punktu „Konservacja i przechowywanie”.

Po zakończeniu pracy należy wyłączyć urządzenie przestawiając włącznik w pozycję OFF, następnie odłączyć wtyczkę kabla zasilającego produkt od gniazdka sieciowego i przystąpić do konserwacji produktu.

KONSERWACJA I PRZECHOWYWANIE

UWAGA! Nigdy nie zanurzać obudowy napędu w wodzie ani innym płynie. Może to grozić porażeniem elektrycznym oraz doprowadzi do uszkodzenia produktu. Zanurzyć w wodzie lub myć pod jej strumieniem można wszystkie elementy przystawki i nasadki, po odłączeniu od jednostki napędowej.

Części urządzenia które miały kontakt z żywnością, należy oczyścić zaraz po użyciu. Zaschnięte resztki żywności mogą zakleić elementy produktu, co może doprowadzić do spadku wydajności urządzenia lub nawet jego uszkodzenia. Jeżeli jednak dojdzie do takiego przypadku należy zanurzyć te części, które zostały opisane jako możliwe do zanurzenia w ciepłej wodzie z dodatkiem płynu do mycia naczyń i pozostawić do odmożenia, a następnie oczyścić za pomocą miękkiej gąbki lub szczotki oraz wody z płynem do mycia naczyń. Żadna z części urządzenia nie nadaje się do mycia w zmywarkach mechanicznych. Może to doprowadzić do utraty kształtu, koloru, faktury materiałów z których zostały wykonane.

Otwory w sitkach przystawki do mielenia oczyścić za pomocą miękkiej szczotki z tworzywa sztucznego. Nie stosować ostrych przedmiotów (w tym zmywaków) do czyszczenia dowolnej z części produktu.

Obudowę napędu wyczyścić za pomocą miękkiej tkaniny zwilżonej roztworem wody i łagodnego środka czyszczącego. Powycierać do sucha. Nie stosować ściernych środków czyszczących.

Przed podłączeniem urządzenia do zasilania należy się upewnić, że wszystkie części zostały wyczyszczone i osuszone. Produkt przechowywać w suchych miejscach i zacienionych. Chronić miejsce przechowywania przed dostępem osób niepożądanych, zwłaszcza dzieci. Produkt przechowywać w opakowaniach jednostkowych dostarczonych wraz z produktem.

PARAMETRY TECHNICZNE

Parametr	Jednostka miary	Wartość
Numer katalogowy		67902
Napięcie znamionowe	[V~]	220 - 240
Częstotliwość znamionowa	[Hz]	50
Moc znamionowa	[W]	350
Klasa ochronności elektrycznej		II
Masa	[kg]	1,4

PRODUCT CHARACTERISTICS

The meat grinder is used for mechanical processing of meat and other food. Thanks to its rich equipment, the grinder significantly speeds up and facilitates many kitchen tasks. The product was designed for home use only and it is forbidden to use it in commercial applications. The correct, reliable and safe operation of the device depends on proper use, therefore:

Before using this product, please read the entire manual and keep it for future reference.

The manufacturer is not liable for any damage resulting from failure to comply with the safety regulations and recommendations of this manual.

PRODUCT EQUIPMENT

The product is delivered complete, but requires preparatory activities before starting work. The machine is equipped with a meat grinder, a sausage stuffing attachment and a kibbe (kebbe) attachment.

SAFETY INSTRUCTIONS

WARNING! Read all instructions below. Failure to follow them may result in electric shock, fire or injury.

FOLLOW THE INSTRUCTIONS BELOW

Do not use the device in an environment with an increased risk of explosion, containing flammable liquids, gases or vapors. The device must be placed on flat, even and hard surfaces. If the device is equipped with rubber feet or suction cups, choose a surface such that the feet or stands prevent the device from moving during use. Do not place the device near sources of heat or fire. The device must only be connected to a power supply with the voltage and frequency indicated on the device's rating plate. The device must be connected to a socket with a protective contact. The power cord plug must fit the socket. Do not modify the plug. Do not use any adapters to adapt the plug to the socket. An unmodified plug that fits the socket reduces the risk of electric shock. After each use, disconnect the power cord plug from the socket. Do not pull on the cable. Always remove the plug from the socket by grasping its housing. Avoid contact with grounded surfaces such as pipes, radiators and refrigerators. Grounding your body increases the risk of electric shock. The device is intended for indoor use only. Do not expose the device to precipitation or moisture. Water or moisture entering the device increases the risk of electric shock. Do not immerse the device in water or other liquids. Do not pour water into the product bowl while it is in use. Do not overload the power cord. Do not use the power cord to carry, connect or disconnect the plug from the power outlet. Avoid contact between the power cord and heat, oil, sharp edges and moving parts. Damage to the power cord increases the risk of electric shock. If the power cord is damaged (e.g. cut, melted insulation), immediately disconnect the plug from the socket and take the product to an authorized repair center. It is forbidden to use the device with a damaged power cord. The power cord must not be repaired, it must be replaced by a new one at an authorized service center. When using extension cords, use extension cords with the power supply parameters shown on the device's rating plate. The cross-section of the extension cord's cores should not be smaller than the cross-section of the cores of the device's power cable.

This should be checked on the insulation of the power cable and extension cord or contact the manufacturer of the device and/or extension cord. Do not use the product with any damaged elements or with damaged equipment. If you notice damage to any part of the device, its further use is prohibited. In such a case, the device should be sent to an authorized service center or the part should be replaced by yourself, if the user manual allows such repair actions. Before starting any activities related to replacing, cleaning or adjusting moving parts, the device should be switched off and the power cord plug should be disconnected from the mains socket. The device may be used by children older than 8 years and by persons with reduced physical, mental capabilities and persons lacking experience and knowledge of the device, if supervision or instruction is provided regarding the use of the device in a safe manner so that the associated risks are understood. Children should not play with the device. Children should not clean or maintain the device without supervision. The appliance is intended for home use only. It is recommended not to exceed 2 minutes of continuous operation, after which the appliance should be left for approx. 20 minutes to cool down. During this time, the power cord plug should be disconnected from the mains socket. The maximum continuous operation time should not exceed 10 minutes, after which the product should be turned off and left to cool down by itself for another 10 minutes. Overloading the product leads to its faster wear and may also cause damage to the product. Do not use the grinder to grind hard parts of food. Meat should be prepared for grinding by removing skin, bones and cartilage. Other food products should be prepared for grinding by removing seeds, stalks, shells and all other hard parts. Do not grind frozen food products.

PRODUCT SERVICE

Preparing for work

Remove the product from the packaging, remove all packaging elements, and then wash all parts mounted to the drive unit according to the instructions in the section: „Product maintenance”.

Set up the product according to the instructions in the manual.

Install the meat grinder attachment body. The body should be installed by placing it on the mounting socket turned at an angle (II).

Press the attachment towards the socket and then turn it so that the inlet opening is facing upwards (III).

During assembly, you will hear the characteristic sound of the latch securing the attachment body in the socket.

If you experience problems with assembly, you can always press and hold the attachment lock button, attach the attachment and release the lock button.

Check correct assembly.

A correctly mounted attachment body cannot be dismantled except by pressing the lock button first. Then, turn the attachment body a small angle and dismantle it from the mounting socket (XIV).

Meat grinder attachment

Connect the attachment body to the mounting socket. Insert the grinding auger into the body so that the drive axis fits into the auger hole (IV).

Place the blade on the square socket, with the cutting edges facing outwards from the attachment (V).

Put on the sieve. The sieve has positioning protrusions on the edge, which should fit into the cutouts on the front of the attachment (VI). The sieves included with the product have holes of different diameters. The smaller the holes, the more food products will be crushed during grinding.

Note: Only one strainer can be installed at a time.

Screw the mounting nut (VII) onto the outlet thread of the attachment.

Place the feed tray (VIII) on the inlet opening.

Check whether the push rod can be inserted and removed from the inlet hole (VIII) without any difficulties.

Kibbe attachment (IX)

Connect the attachment body to the mounting socket and insert the grinding auger inside the body.

The rear of the kibbe attachment is equipped with positioning tabs that should fit into the cutouts at the front of the attachment.

Place the front part of the kibbe attachment on and secure everything by tightening the mounting nut (X). After installing the attachment, place a container under its outlet. The product is ready to use (XI).

Sausage stuffing attachment (XII)

Assemble the meat grinder attachment, but before screwing on the mounting nut, install the sausage stuffing attachment. After installing the attachment, place a container under its outlet. The product is ready to use.

Product launch

Make sure the power switch is in the OFF position, then plug the power cord into the outlet.

The product has a switch that can be set to three positions:

OFF - product turned off;

ON - product turned on;

R - reverse gear.

The device will start after setting the switch to the ON position. The switch does not need to be held in this position.

The device is switched off by moving the switch to the OFF position. To do this, lightly press the button in the place marked R and release the pressure. Wait until the engine stops rotating.

The switch position marked R is intended for short-term reverse gear. Press and hold the switch in this position. The auger starts rotating in the opposite direction, which allows you to clean the inside of the attachment from food. Releasing the pressure on the switch will cause the switch to automatically return to the OFF position, thus stopping the device.

Reverse gear should be used when the grinder's efficiency drops. Rotating the auger in the opposite direction allows the food to be withdrawn from the attachment. Then restart the machine by turning the switch to the ON position and grind the food again. If the efficiency continues to drop, stop the machine, disconnect the attachment, disassemble it and clean it manually (XIII) and follow the instructions in the "Maintenance and storage" section.

After finishing work, turn off the device by moving the switch to the OFF position, then disconnect the product's power cable plug from the power outlet and proceed to maintain the product.

MAINTENANCE AND STORAGE

WARNING! Never immerse the drive housing in water or any other liquid. This may cause electric shock and damage to the product. All attachment and attachment elements can be immersed in water or washed under a stream of water after disconnecting them from the drive unit.

The parts of the appliance that have been in contact with food should be cleaned immediately after use. Dried food residues can stick to the product elements, which can lead to a decrease in the efficiency of the appliance or even its damage. However, if this happens, immerse the parts that are described as immersible in warm water with added dishwashing liquid and leave to soak, then clean with a soft sponge or brush and water with dishwashing liquid. None of the parts of the appliance are suitable for washing in mechanical dishwashers. This can lead to loss of shape, color, texture of the materials from which they were made.

Clean the holes in the grinder attachment sieves with a soft plastic brush. Do not use sharp objects (including scouring pads) to clean any part of the product.

Clean the drive housing with a soft cloth dampened with a solution of water and a mild detergent. Wipe dry. Do not use abrasive cleaners.

Before connecting the device to the power supply, make sure that all parts have been cleaned and dried. Store the product in dry and shaded places. Protect the storage area from access by unauthorized persons, especially children. Store the product in the individual packaging supplied with the product.

TECHNICAL PARAMETERS

Parameter	Unit of measurement	Value
Catalogue number		67902
Nominal voltage	[V~]	220 - 240
Nominal frequency	[Hz]	50
Rated power	[W]	350
Electrical protection class		II
Mass	[kg]	1,4

PRODUKTMERKMALE

Ein Fleischwolf dient der mechanischen Verarbeitung von Fleisch und anderen Lebensmitteln. Dank ihrer reichhaltigen Ausstattung beschleunigt und erleichtert die Maschine viele Küchenarbeiten deutlich. Das Produkt ist ausschließlich für den Heimgebrauch bestimmt und darf nicht für gewerbliche Zwecke verwendet werden. Der korrekte, zuverlässige und sichere Betrieb des Geräts hängt von der ordnungsgemäßen Verwendung ab. Daher:

Lesen Sie vor der Verwendung dieses Produkts das gesamte Handbuch durch und bewahren Sie es zum späteren Nachschlagen auf.

Für Schäden, die durch Nichtbeachtung der Sicherheitsvorschriften und Empfehlungen dieser Anleitung entstehen, haftet der Hersteller nicht.

PRODUKTAUSSTATTUNG

Das Produkt wird komplett geliefert, erfordert jedoch vor der Inbetriebnahme Vorarbeiten. Die Maschine ist mit einem Fleischwolf, einem Wurstfüllaufsatz und einem Kibbe- Aufsatz (Kebbe) ausgestattet.

SICHERHEITSHINWEISE

AUFMERKSAMKEIT! Lesen Sie alle Anweisungen unten. Bei Nichtbeachtung besteht die Gefahr eines Stromschlags, Brandes oder einer Verletzung.

FOLGEN SIE DEN UNTENSTEHENDEN ANWEISUNGEN

Verwenden Sie das Gerät nicht in Umgebungen mit erhöhter Explosionsgefahr, die brennbare Flüssigkeiten, Gase oder Dämpfe enthalten. Das Gerät muss auf ebenen, gleichmäßigen und harten Oberflächen aufgestellt werden. Wenn das Gerät mit Gummifüßen oder Saugnapfen ausgestattet ist, wählen Sie einen Oberflächentyp aus, sodass die Füße oder Ständer verhindern, dass sich das Gerät während des Gebrauchs bewegt. Stellen Sie das Gerät nicht in der Nähe von Wärmequellen oder Feuer auf. Das Gerät darf nur an ein Stromnetz mit der auf dem Typenschild des Geräts angegebenen Spannung und Frequenz angeschlossen werden. Das Gerät muss an eine Steckdose mit Schutzkontakt angeschlossen werden. Der Stecker des Netzkabels muss in die Steckdose passen. Der Stecker darf nicht verändert werden. Verwenden Sie keine Adapter, um den Stecker an die Steckdose anzupassen. Ein unveränderter Stecker, der in die Steckdose passt, verringert das Risiko eines Stromschlags. Ziehen Sie nach jedem Gebrauch den Netzstecker aus der Steckdose. Ziehen Sie beim Trennen des Steckers nicht am Kabel. Ziehen Sie den Stecker immer am Gehäuse aus der Steckdose. Vermeiden Sie den Kontakt mit geerdeten Oberflächen wie Rohren, Heizkörpern und Kühlschränken. Durch die Erdung Ihres Körpers erhöht sich das Risiko eines Stromschlags. Das Gerät ist nur für den Gebrauch in Innenräumen vorgesehen. Setzen Sie das Gerät weder Niederschlag noch Feuchtigkeit aus. Das Eindringen von Wasser oder Feuchtigkeit in das Gerät erhöht das Risiko eines Stromschlags. Tauchen Sie das Gerät nicht in Wasser oder andere Flüssigkeiten. Gießen Sie während des Betriebs kein Wasser in die Produktschale. Überlasten Sie das Netzkabel nicht. Verwenden Sie das Netzkabel nicht zum Tragen oder zum Anschließen oder Abziehen des Steckers an die Steckdose. Vermeiden Sie den Kontakt des Netzkabels mit Hitze, Öl, scharfen Kanten und beweglichen Teilen. Ein beschädigtes Netzkabel erhöht das Risiko eines Stromschlags. Wenn das Netzkabel

beschädigt ist (z. B. Schnitt, geschmolzene Isolierung), ziehen Sie sofort den Kabelstecker aus der Steckdose und bringen Sie das Produkt zu einer autorisierten Reparaturwerkstatt. Der Betrieb des Gerätes mit beschädigtem Netzkabel ist verboten. Eine Reparatur des Netzkabels ist verboten. Das Kabel muss in einem autorisierten Servicecenter durch ein neues ersetzt werden. Verwenden Sie bei der Verwendung von Verlängerungskabeln Verlängerungskabel mit den auf dem Typenschild des Geräts angegebenen Leistungsparametern. Der Querschnitt der Adern im Verlängerungskabel sollte nicht kleiner sein als der Querschnitt der Adern im Stromkabel des Gerätes. Hierzu ist die Isolierung des Netzkabels und des Verlängerungskabels zu prüfen oder der Hersteller des Geräts und/oder des Verlängerungskabels zu kontaktieren. Verwenden Sie das Produkt nicht mit beschädigten Komponenten oder mit beschädigter Ausrüstung. Sollten Sie an irgendeinem Teil des Geräts eine Beschädigung feststellen, verwenden Sie es nicht weiter. In einem solchen Fall sollten Sie das Gerät zu einem autorisierten Servicecenter bringen oder das Teil selbst austauschen, wenn die Bedienungsanleitung solche Reparaturmaßnahmen zulässt. Vor Beginn jeglicher Tätigkeiten, die den Austausch, die Reinigung oder die Einstellung beweglicher Teile beinhalten, muss das Gerät ausgeschaltet und das Netzkabel aus der Steckdose gezogen werden. Das Gerät kann von Kindern über 8 Jahren und von Personen mit eingeschränkten körperlichen oder geistigen Fähigkeiten sowie von Personen ohne Erfahrung und Kenntnisse im Umgang mit dem Gerät verwendet werden, wenn sie beaufsichtigt werden oder Anweisungen zur sicheren Verwendung des Geräts erhalten, sodass sie die damit verbundenen Gefahren verstehen. Kinder sollten nicht mit dem Gerät spielen. Kinder sollten das Gerät nicht ohne Aufsicht reinigen oder warten. Das Gerät ist nur für den Heimgebrauch bestimmt. Es wird empfohlen, den Dauerbetrieb nicht über 2 Minuten hinaus zu verlängern und das Gerät danach ca. 20 Minuten zum Abkühlen. Ziehen Sie jetzt den Netzstecker aus der Steckdose. Die maximale Dauerbetriebszeit sollte 10 Minuten nicht überschreiten, danach sollte das Produkt ausgeschaltet und weitere 10 Minuten lang von selbst abkühlen gelassen werden. Eine Überlastung des Produkts führt zu schnellerem Verschleiß und kann auch zu Schäden am Produkt führen. Verwenden Sie die Mühle nicht zum Mahlen harter Lebensmittel. Fleisch sollte zum Mahlen vorbereitet werden, indem Haut, Knochen und Knorpel entfernt werden. Andere Lebensmittel sollten zum Mahlen vorbereitet werden, indem Kerne, Stiele, Schalen und andere harte Teile entfernt werden. Mahlen Sie keine gefrorenen Lebensmittel.

PRODUKTSERVICE

Vorbereitung auf die Arbeit

Nehmen Sie das Produkt aus der Verpackung, entfernen Sie alle Verpackungselemente und waschen Sie anschließend alle an der Antriebseinheit montierten Teile gemäß den Anweisungen im Abschnitt „Produktwartung“.

Richten Sie das Produkt gemäß den Anweisungen im Handbuch ein.

Installieren Sie das Fleischwolfgehäuse. Die Montage des Korpus erfolgt durch schräges Ansetzen an die Montagebuchse (II). Drücken Sie den Aufsatz in Richtung der Steckdose und drehen Sie ihn anschließend so, dass die Einlassöffnung nach oben zeigt (III).

Bei der Montage hören Sie das charakteristische Geräusch der Verriegelung, die den Aufsatzkörper in der Aufnahme sichert.

Wenn bei der Montage Probleme auftreten, können Sie jederzeit die Aufsatzverriegelungstaste gedrückt halten, den Aufsatz anbringen und die Verriegelungstaste loslassen.

Auf korrekte Montage achten.

Ist der Anbaukörper einmal korrekt montiert, kann er nicht mehr ohne vorheriges Drücken der Verriegelungstaste demontiert werden. Anschließend den Befestigungskörper um einen kleinen Winkel drehen und von der Befestigungsbuchse (XIV) demontieren.

Fleischwolf-Aufsatz

Verbinden Sie den Befestigungskörper mit der Montagebuchse. Setzen Sie die Mahlschnecke so in den Körper ein, dass die Antriebsachse in die Schneckenbohrung (IV) passt.

Setzen Sie die Klinge mit den Schneidkanten nach außen vom Aufsatz weg (V) auf den Vierkantsockel.

Auf ein Sieb geben. Das Sieb hat am Rand Positionierungsnasen, die in die Aussparungen an der Vorderseite des Aufsatzes passen sollten (VI). Die im Lieferumfang enthaltenen Siebe haben Löcher mit unterschiedlichen Durchmessern. Je kleiner die Löcher, desto feiner werden die Lebensmittel beim Mahlen zerkleinert.

Aufmerksamkeit! Es kann immer nur ein Sieb installiert werden.

Schrauben Sie die Befestigungsmutter (VII) auf das Ausgangsgewinde des Aufsatzes.

Setzen Sie die Einfüllschale (VIII) auf die Einlassöffnung.

Prüfen Sie, ob sich die Stößelstange problemlos in die Einlassbohrung (VIII) einführen und wieder herausziehen lässt.

Kibbe -Anbaugerät (IX)

Verbinden Sie den Aufsatzkörper mit der Montagebuchse und setzen Sie die Schleifschnecke in den Körper ein.

Die Rückseite des Kibbe -Aufsatzes ist mit Positionierungsglaschen ausgestattet, die in die Aussparungen an der Vorderseite des Aufsatzes passen sollten.

Setzen Sie das Vorderteil des Kibbe -Aufsatzes auf und fixieren Sie alles durch Anziehen der Befestigungsmutter (X).

Stellen Sie nach der Montage des Aufsatzes einen Behälter unter dessen Auslass. Das Produkt ist betriebsbereit (XI).

Wurstfüllvorsatz (XII)

Montieren Sie den Fleischwolfaufsatz, aber installieren Sie den Wurstfüllaufsatz, bevor Sie die Befestigungsmutter anschrauben.

Stellen Sie nach der Montage des Aufsatzes einen Behälter unter dessen Auslass. Das Produkt ist gebrauchsfertig.

Produkteinführung

Stellen Sie sicher, dass der Netzschalter auf OFF steht, und stecken Sie dann das Netzkabel in die Steckdose.

Das Produkt verfügt über einen Schalter, der auf drei Positionen eingestellt werden kann:

OFF (AUS) - Produkt ausgeschaltet;

ON (EIN) - Produkt eingeschaltet;

R - Rückwärtsgang.

Nach dem Einstellen des Schalters auf die Position ON startet das Gerät. Es ist nicht erforderlich, den Schalter in dieser Position zu halten.

Das Gerät wird ausgeschaltet, indem der Schalter in die Position OFF gestellt wird. Hierzu die Taste an der mit R gekennzeichneten Stelle leicht drücken und loslassen. Warten Sie, bis der Motor aufhört zu drehen.

Die mit R gekennzeichnete Schalterstellung ist für die kurzzeitige Aktivierung des Rückwärtsganges vorgesehen. Sie müssen den Schalter in dieser Position gedrückt halten. Die Schnecke beginnt, sich in die entgegengesetzte Richtung zu drehen, wodurch das Innere des Aufsatzes von Speiseresten gereinigt werden kann. Wenn Sie den Druck auf den Schalter nachlassen, kehrt dieser automatisch in die Position OFF zurück und stoppt das Gerät.

Der Rückwärtsgang sollte verwendet werden, wenn die Betriebseffizienz der Maschine nachlässt. Durch Drehen der Schnecke in die entgegengesetzte Richtung können Lebensmittel aus dem Inneren des Aufsatzes entnommen werden. Starten Sie das Gerät anschließend neu, indem Sie den Schalter auf die Position ON drehen und die Lebensmittel erneut mahlen. Sollten Sie weiterhin einen Leistungsabfall feststellen, stoppen Sie das Gerät, trennen Sie den Aufsatz, zerlegen und reinigen Sie ihn manuell (XIII) und befolgen Sie die Anweisungen im Abschnitt „Wartung und Lagerung“.

Schalten Sie das Gerät nach Abschluss der Arbeiten aus, indem Sie den Schalter in die Position OFF (AUS) bringen. Ziehen Sie dann den Netzstecker des Produkts aus der Steckdose und fahren Sie mit der Wartung des Produkts fort.

WARTUNG UND LAGERUNG

AUFMERKSAMKEIT! Tauchen Sie das Antriebsgehäuse niemals in Wasser oder andere Flüssigkeiten. Dies kann zu einem Stromschlag und einer Beschädigung des Produkts führen. Alle Aufsatz- und Düsenelemente können nach dem Abkoppeln von der Antriebseinheit in Wasser getaucht oder unter einem Wasserstrahl abgewaschen werden.

Teile des Gerätes, die mit Lebensmitteln in Berührung kommen, müssen sofort nach dem Gebrauch gereinigt werden. Durch eingetrocknete Speisereste können sich Produktkomponenten verstopfen, was zu Leistungseinbußen oder sogar zu Geräteschäden führen kann. Tauchen Sie in diesem Fall die als tauchbar gekennzeichneten Teile in warmes Wasser mit Spülmittel und lassen Sie sie einweichen. Reinigen Sie sie anschließend mit einem weichen Schwamm oder einer Bürste und Wasser mit Spülmittel. Kein Teil des Geräts ist für die Reinigung in der Spülmaschine geeignet. Dies kann zu einem Verlust der Form, Farbe und Textur der Materialien führen, aus denen sie hergestellt wurden.

Reinigen Sie die Löcher in den Sieben des Mahlwerkauflsatzes mit einer weichen Kunststoffbürste. Verwenden Sie keine scharfen Gegenstände (einschließlich Scheuerschwämme), um Teile des Produkts zu reinigen.

DE

Reinigen Sie das Laufwerksgehäuse mit einem weichen, mit einer Lösung aus Wasser und einem milden Reinigungsmittel angefeuchteten Tuch. Trocken wischen. Verwenden Sie keine scheuernden Reinigungsmittel. Bevor Sie das Gerät an die Stromversorgung anschließen, stellen Sie sicher, dass alle Teile sauber und trocken sind. Lagern Sie das Produkt an einem trockenen und schattigen Ort. Schützen Sie den Lagerbereich vor dem Zugriff unbefugter Personen, insbesondere Kindern. Bewahren Sie das Produkt in der mitgelieferten Einzelverpackung auf.

TECHNISCHE PARAMETER

Parameter	Maßeinheit	Wert
Katalognummer		67902
Nennspannung	[V~]	220 - 240
Nennfrequenz	[Hz]	50
Nennleistung	[W]	350
Elektrische Schutzklasse		II
Masse	[kg]	1,4

ХАРАКТЕРИСТИКИ ПРОДУКТА

Мясорубка используется для механической переработки мяса и других пищевых продуктов. Благодаря богатому оснащению машина значительно ускоряет и облегчает выполнение многих кухонных задач. Изделие предназначено только для домашнего использования и не должно использоваться в коммерческих целях. Правильная, надежная и безопасная работа устройства зависит от правильного использования, поэтому:

Перед использованием данного продукта, пожалуйста, прочтите все руководство и сохраните его для дальнейшего использования.

Производитель не несет ответственности за любой ущерб, возникший в результате несоблюдения правил техники безопасности и рекомендаций настоящего руководства.

ОБОРУДОВАНИЕ ДЛЯ ПРОДУКЦИИ

Изделие поставляется в комплекте, но требует подготовительных работ перед эксплуатацией. Машина оснащена мясорубкой, насадкой для набивки колбас и насадкой для приготовления кеббе (кеббе).

ИНСТРУКЦИИ ПО БЕЗОПАСНОСТИ

ВНИМАНИЕ! Прочитайте все инструкции ниже. Несоблюдение этого требования может привести к поражению электрическим током, пожару или травме.

СЛЕДУЙТЕ ИНСТРУКЦИЯМ НИЖЕ

Не используйте устройство в средах с повышенным риском взрыва, содержащих легко воспламеняющиеся жидкости, газы или пары. Устройство необходимо устанавливать на ровную, плоскую и твердую поверхность. Если устройство оснащено резиновыми ножками или присосками, выберите тип поверхности таким образом, чтобы ножки или подставки не позволяли устройству перемещаться во время использования. Не размещайте устройство вблизи источников тепла или огня. Устройство следует подключать только к электросети с напряжением и частотой, указанными на заводской табличке устройства. Устройство должно быть подключено к розетке с защитным контактом. Вилка шнура питания должна соответствовать розетке. Вилку нельзя модифицировать. Не используйте никаких адаптеров для подсоединения вилки к розетке. Немодифицированная вилка, подходящая к розетке, снизит риск поражения электрическим током. После каждого использования отсоединяйте вилку шнура питания от розетки. Не вынимайте вилку из розетки, потянув за кабель. Всегда вынимайте вилку из розетки, держась за ее корпус. Избегайте контакта с заземленными поверхностями, такими как трубы, радиаторы и холодильники. Заземление тела увеличивает риск поражения электрическим током. Устройство предназначено только для использования внутри помещений. Не подвергайте устройство воздействию осадков или влаги. Попадание воды или влаги в устройство увеличивает риск поражения электрическим током. Не погружайте устройство в воду или любую другую жидкость. Не наливайте воду в чашу прибора во время работы. Не перегружайте шнур питания. Не используйте кабель питания для переноски, подключения или отключения вилки от розетки. Избегайте контакта кабеля питания с теплом, маслом, острыми краями и движущимися частями. Поврежденный шнур питания увеличивает риск поражения электрическим током. Если

кабель питания поврежден (например, порезан, расплавлена изоляция), немедленно отсоедините вилку кабеля от розетки и отнесите изделие в авторизованный ремонтный центр. Запрещается использовать устройство с поврежденным кабелем питания. Запрещается ремонтировать кабель питания, кабель необходимо заменить на новый в авторизованном сервисном центре. При использовании удлинителей используйте удлинители с параметрами мощности, указанными на заводской табличке устройства. Сечение проводов удлинителя должно быть не меньше сечения проводов кабеля питания устройства. Это следует проверить на изоляции кабеля питания и удлинителя или обратиться к производителю прибора и/или удлинителя. Не используйте изделие с поврежденными компонентами или с поврежденным оборудованием. Если вы заметили какие-либо повреждения какой-либо части устройства, не продолжайте его использовать. В таком случае вам следует отнести устройство в авторизованный сервисный центр или заменить деталь самостоятельно, если руководство пользователя допускает такие ремонтные действия. Перед началом любых работ, связанных с заменой, чисткой или регулировкой подвижных частей, необходимо выключить прибор и отсоединить кабель питания от розетки. Прибор может использоваться детьми старше 8 лет, лицами с ограниченными физическими или умственными способностями, а также лицами, не имеющими опыта и знаний об использовании прибора, при условии обеспечения надзора или проведения инструктажа относительно безопасного использования прибора с целью понимания связанных с ним опасностей. Детям не следует играть с прибором. Детям не следует чистить или обслуживать прибор без присмотра. Прибор предназначен только для домашнего использования. Рекомендуется не превышать 2 минут непрерывной работы, после чего устройство следует оставить примерно на 2 часа. 20 минут на охлаждение. В это время отсоедините вилку шнура питания от розетки. Максимальное время непрерывной работы не должно превышать 10 минут, после чего изделие следует выключить и дать ему остыть самостоятельно еще в течение 10 минут. Перегрузка изделия приведет к более быстрому износу и может также привести к его повреждению. Не используйте кофемолку для измельчения твердых продуктов. Мясо следует подготовить к измельчению, удалив кожу, кости и хрящи. Другие продукты следует подготовить к измельчению, удалив семена, стебли, скорлупу и любые другие твердые части. Не измельчайте замороженные продукты.

ПРОДУКТ СЕРВИС

Подготовка к работе

Извлеките изделие из упаковки, снимите все элементы упаковки, а затем промойте все детали, установленные на приводном блоке, в соответствии с инструкциями в разделе: «Техническое обслуживание изделия».

Настройте изделие в соответствии с инструкциями в руководстве.

Установите корпус мясорубки. Корпус следует монтировать, приложив его к монтажному гнезду, повернутому под углом (II). Нажмите насадку по направлению к гнезду, а затем поверните ее так, чтобы входное отверстие было обращено вверх (III).

Во время сборки вы услышите характерный звук защелки, фиксирующей корпус насадки в гнезде.

Если у вас возникли проблемы со сборкой, вы всегда можете нажать и удерживать кнопку фиксации насадки, прикрепив насадку и отпустить кнопку фиксации.

Проверьте правильность сборки.

После правильной установки корпуса насадки его невозможно демонтировать без предварительного нажатия кнопки блокировки. Затем поверните корпус насадки на небольшой угол и демонтируйте его из монтажного гнезда (XIV).

Насадка для мясорубки

Подсоедините корпус насадки к монтажному гнезду. Вставьте измельчающий шнек в корпус так, чтобы ось привода вошла в отверстие шнека (IV).

Установите лезвие в квадратное гнездо так, чтобы режущие кромки были обращены наружу от насадки (V).

Поставьте на сито. Фильтр имеет на краю установочные выступы, которые должны войти в вырезы в передней части насадки (VI). Фильтры, входящие в комплект поставки, имеют отверстия разного диаметра. Чем меньше отверстия, тем мельче будет измельчена пища во время измельчения.

Внимание! Одновременно можно установить только один фильтр.

Навинтите крепежную гайку (VII) на выходную резьбу насадки.

Установите подающий лоток (VIII) на входное отверстие.

Проверьте, можно ли без затруднений вставить и вынуть толкатель из входного отверстия (VIII).

Приставка Киббе (IX)

Подсоедините корпус насадки к монтажному гнезду и вставьте измельчающий шнек внутрь корпуса.

Задняя часть насадки для кеббе оснащена позиционирующими выступами, которые должны входить в вырезы в передней части насадки.

Установите переднюю часть насадки для кеббе и закрепите все, затянув крепежную гайку (X).

После установки насадки поставьте емкость под ее выпускное отверстие. Изделие готово к эксплуатации (XI).

Насадка для набивки колбас (XII)

Соберите насадку-мясорубку, но перед тем, как закручивать крепежную гайку, установите насадку для набивки колбас.

После установки насадки поставьте емкость под ее выпускное отверстие. Продукт готов к использованию.

Запуск продукта

Убедитесь, что выключатель питания находится в положении OFF, затем включите шнур питания в розетку.

Изделие оснащено переключателем, который можно установить в три положения:

OFF (ВЫКЛ) - продукт выключен;

ON (ВКЛ) - продукт включен;

R - передача заднего хода.

Устройство запустится после установки переключателя в положение ON. Нет необходимости удерживать переключатель в этом положении.

Устройство выключается путем перевода переключателя в положение OFF. Для этого слегка нажмите кнопку в точке, обозначенной буквой R, и отпустите. Подождите, пока двигатель перестанет вращаться.

Положение переключателя, обозначенное буквой R, предназначено для кратковременного включения заднего хода. Необходимо нажать и удерживать переключатель в этом положении. Шнек начинает вращаться в противоположном направлении, что позволяет очистить внутреннюю часть насадки от остатков пищи. Ослабление нажатия на переключатель приведет к его автоматическому возврату в положение OFF, тем самым останавливая устройство.

При снижении эффективности работы машины следует использовать передачу заднего хода. Вращение шнека в противоположном направлении позволяет извлекать пищу из насадки. Затем снова включите прибор, повернув переключатель в положение ON, и снова измельчите продукты. Если вы продолжаете замечать снижение производительности, остановите агрегат, отсоедините насадку, разберите и очистите его вручную (XIII) и следуйте инструкциям в разделе «Техническое обслуживание и хранение».

После окончания работы выключите устройство, переведя переключатель в положение OFF, затем отсоедините вилку кабеля питания изделия от розетки и приступайте к обслуживанию изделия.

ОБСЛУЖИВАНИЕ И ХРАНЕНИЕ

ВНИМАНИЕ! Никогда не погружайте корпус привода в воду или любую другую жидкость. Это может привести к поражению электрическим током и повреждению изделия. Все элементы насадок и сопел можно погружать в воду или промывать под струей воды после отсоединения от приводного блока.

Части прибора, соприкасающиеся с пищевыми продуктами, необходимо очищать сразу после использования. Засохшие остатки пищи могут засорить компоненты изделия, что может привести к снижению производительности или даже повреждению устройства. Если это произошло, погрузите детали, помеченные как пригодные для погружения, в теплую воду с добавлением средства для мытья посуды и оставьте отмочить, затем очистите их мягкой губкой или щеткой и водой с добавлением средства для мытья посуды. Ни одна из частей прибора не пригодна для мытья в посудомоечных машинах. Это может привести к потере формы, цвета и текстуры материалов, из которых они изготовлены.

Очистите отверстия в ситах насадки-измельчителя мягкой пластиковой щеткой. Не используйте острые предметы (включая абразивные губки) для чистки каких-либо частей изделия.

Очистите корпус привода мягкой тканью, смоченной раствором воды и мягкого чистящего средства. Вытрите насухо. Не используйте абразивные чистящие средства.

Перед подключением устройства к источнику питания убедитесь, что все детали чистые и сухие. Хранить продукт в сухом и затененном месте. Защитите место хранения от доступа посторонних лиц, особенно детей. Храните продукт в индивидуальной упаковке, прилагаемой к продукту.

ТЕХНИЧЕСКИЕ ПАРАМЕТРЫ

Параметр	Единица измерения	Ценить
Номер по каталогу		67902
Номинальное напряжение	[В~]	220 - 240
Номинальная частота	[Гц]	50
Номинальная мощность	[В]	350
Класс электрозащиты		II
Масса	[кг]	1,4

ХАРАКТЕРИСТИКИ ПРОДУКТУ

М'ясорубка використовується для механічної обробки м'яса та інших харчових продуктів. Завдяки багатому оснащенню, машина значно пришвидшує та полегшує багато кухонних завдань. Продукт призначений лише для домашнього використання та не повинен використовуватися в комерційних цілях. Правильна, надійна та безпечна робота пристрою залежить від правильного використання, тому:

Перед використанням цього продукту, будь ласка, прочитайте всю інструкцію та збережіть її для подальшого використання.

Виробник не несе відповідальності за будь-які збитки, що виникли внаслідок недотримання правил безпеки та рекомендацій цього посібника.

ОБЛАДНАННЯ ДЛЯ ПРОДУКТУ

Виріб постачається укомплектованим, але перед експлуатацією потребує підготовчих робіт. Машина оснащена м'ясорубкою, насадкою для начинки ковбас та насадкою для кібе (кебе).

ІНСТРУКЦІЇ З БЕЗПЕКИ

УВАГА! Прочитайте всі інструкції нижче. Недотримання може призвести до ураження електричним струмом, пожежі або травмування.

ДОТРИМУЙТЕСЯ ІНСТРУКЦІЙ НИЖЧЕ

Не використовуйте пристрій у середовищах з підвищеним ризиком вибуху, що містять легкозаймисті рідини, гази або пари. Пристрій необхідно розміщувати на рівних, плоских та твердих поверхнях. Якщо пристрій оснащений гумовими ніжками або присосками, виберіть тип поверхні, щоб ніжки або підставки запобігали руху пристрою під час використання. Не розміщуйте пристрій поблизу джерел тепла або вогню. Пристрій слід підключати лише до електричної мережі з напругою та частотою, зазначеними на табличці з технічними даними пристрою. Пристрій необхідно підключити до розетки із захисним контактом. Вилка шнура живлення повинна відповідати розетці. Вилку не можна модифікувати. Не використовуйте жодних адаптерів для під'єднання вилки до розетки. Немодифікована вилка, яка підходить до розетки, зменшить ризик ураження електричним струмом. Після кожного використання від'єднуйте вилку шнура живлення від розетки. Не від'єднуйте вилку, тягнучи за кабель. Завжди виймайте вилку з розетки, тримаючись за її корпус. Уникайте контакту із заземленими поверхнями, такими як труби, радіатори та холодильники. Заземлення тіла збільшує ризик ураження електричним струмом. Пристрій призначений лише для використання в приміщенні. Не піддавайте пристрій впливу опадів або вологи. Попадання води або вологи всередину пристрою збільшує ризик ураження електричним струмом. Не занурюйте пристрій у воду або будь-яку іншу рідину. Не наливайте воду в чашу виробу під час його роботи. Не перевантажуйте шнур живлення. Не використовуйте кабель живлення для перенесення або підключення чи відключення вилки від розетки. Уникайте контакту кабелю живлення з теплом, маслом, гострими краями та рухомими частинами. Пошкоджений шнур живлення збільшує ризик ураження електричним струмом. Якщо кабель живлення пошкоджено (наприклад, порізано, розплавлена ізоляція), негайно від'єднайте

вилку кабелю від розетки та віднесіть виріб до авторизованого ремонтного центру. Забороняється використовувати пристрій з пошкодженим кабелем живлення. Ремонт кабелю живлення заборонено, кабель необхідно замінити на новий у авторизованому сервісному центрі. Під час використання подовжувачів використовуйте подовжувачі з параметрами потужності, зазначеними на таблиці з технічними характеристиками пристрою. Поперечний переріз проводів у подовжувачі повинен бути не меншим за поперечний переріз проводів у силовому кабелі пристрою. Це слід перевірити на ізоляції кабелю живлення та подовжувача або звернутися до виробника приладу та/або подовжувача. Не використовуйте виріб з пошкодженими компонентами або обладнанням. Якщо ви помітили будь-які пошкодження будь-якої частини пристрою, припиніть його використання. У такому випадку слід віднести пристрій до авторизованого сервісного центру або замінити деталь самостійно, якщо інструкція користувача дозволяє такі ремонтні дії. Перед початком будь-яких робіт, пов'язаних із заміною, очищенням або регулюванням рухомих частин, прилад необхідно вимкнути, а кабель живлення від'єднати від розетки. Прилад може використовуватися дітьми старше 8 років, а також особами з обмеженими фізичними або розумовими здібностями, а також особами, які не мають досвіду та знань щодо приладу, за умови нагляду або інструктажу щодо безпечного використання приладу, щоб вони розуміли пов'язані з цим небезпеки. Дітям не слід гратися з приладом. Дітям не слід чистити або обслуговувати прилад без нагляду. Прилад призначений лише для домашнього використання. Рекомендується не перевищувати 2 хвилин безперервної роботи, після чого пристрій слід залишити приблизно на 20 хвилин для охолодження. У цей час від'єднайте вилку шнура живлення від розетки. Максимальний час безперервної роботи не повинен перевищувати 10 хвилин, після чого виріб слід вимкнути та залишити його самостійно охолоджуватися ще на 10 хвилин. Перевантаження виробу призведе до швидшого зносу, а також може спричинити його пошкодження. Не використовуйте м'ясорубку для подрібнення твердих продуктів. М'ясо слід підготувати до подрібнення, видаливши шкіру, кістки та хрящі. Інші продукти слід підготувати до подрібнення, видаливши насіння, стебла, шкаралупу та будь-які інші тверді частини. Не подрібнюйте заморожені продукти.

СЕРВІС ПРОДУКТУ

Підготовка до роботи

Вийміть виріб з упаковки, видаліть усі елементи упаковки, а потім помийте всі деталі, встановлені на приводному блоці, відповідно до інструкцій у розділі: «Технічне обслуговування виробу».

Налаштуйте виріб відповідно до інструкцій, наведених у посібнику.

Встановіть корпус м'ясорубки. Корпус слід монтувати, розмістивши його в монтажному гнізді, повернутому під кутом (II).

Притисніть насадку до гнізда, а потім поверніть її так, щоб вхідний отвір був спрямований вгору (III).

Під час складання ви почуєте характерний звук засувки, що фіксує корпус кріплення в гнізді.

Якщо у вас виникнуть проблеми зі складанням, ви завжди можете натиснути та утримувати кнопку блокування насадки, приєднати насадку та відпустити кнопку блокування.

Перевірте правильність складання.

Після правильного встановлення корпусу кріплення його не можна розібрати без попереднього натискання кнопки блокування. Потім поверніть корпус кріплення на невеликий кут і зніміть його з монтажного гнізда (XIV).

Насадка для м'ясорубки

Підключіть корпус кріплення до монтажного гнізда. Вставте шнековий подрібнювач у корпус так, щоб вісь приводу входила в отвір шнека (IV).

Встановіть лезо на квадратний патрон ріжучими краями, спрямованими назовні від насадки (V).

Покладіть на друшляк. Фільтр має позиціонуючі виступи на краю, які повинні входити у вирізи в передній частині насадки (VI). Сітчасті фільтри, що входять до комплекту виробу, мають отвори різного діаметра. Чим менші отвори, тим дрібніше подрібнюватиметься їжа під час подрібнення.

Увага! Одночасно можна встановити лише один фільтр.

Накрутіть монтажну гайку (VII) на вихідну різьбу насадки.

Помістіть лоток для подачі (VIII) на вхідний отвір.

Перевірте, чи можна без труднощів вставити та вийняти штовхач з впускного отвору (VIII).

Насадка Кіббе (IX)

Підключіть корпус насадки до монтажного гнізда та вставте шнековий молоток всередину корпусу.

Задня частина насадки для кібе оснащена позиціонувальними виступами, які повинні входити у вирізи в передній частині насадки.

Встановіть передню частину насадки для кібе та закріпіть все, затягнувши монтажну гайку (X).

Після встановлення насадки, помістіть ємність під її вихідний отвір. Виріб готовий до експлуатації (XI).

Насадка для начинки ковбас (XII)

Зберіть насадку для м'ясорубки, але перед тим, як закрутити гайку кріплення, встановіть насадку для начинки ковбас.

Після встановлення насадки, помістіть ємність під її вихідний отвір. Продукт готовий до використання.

Запуск продукту

Переконайтеся, що вимикач живлення знаходиться в положенні OFF, потім підключіть шнур живлення до розетки.

Виріб має перемикач, який можна встановити в три положення:

OFF (ВИМК) - виріб вимкнено;

ON (УВИМК) - виріб увімкнено;

R - задня передача.

Пристрій запуститься після встановлення перемикача в положення ON. Немає потреби утримувати перемикач у цьому положенні.

Пристрій вимикається встановленням перемикача в положення OFF (ВИМК). Для цього злегка натисніть кнопку в точці, позначеній літерою R, і відпустіть. Зачекайте, поки двигун перестане обертатися.

Положення перемикача, позначене як R, призначене для короткочасного ввімкнення задньої передачі. Ви повинні натиснути та утримувати перемикач у цьому положенні. Шнек починає обертатися у протилежному напрямку, що дозволяє очистити внутрішню частину насадки від їжі. Зняття тиску з перемикача призведе до його автоматичного повернення у положення OFF, тим самим зупинивши пристрій.

Задній хід слід використовувати, коли знижується ефективність роботи машини. Обертання шнека у протилежному напрямку дозволяє витягувати продукти зсередини насадки. Потім перезавантажте прилад, повернувши перемикач у положення ON, і знову подрібніть продукти. Якщо ви продовжуєте помічати зниження продуктивності, зупиніть пристрій, від'єднайте насадку, розберіть та очистіть його вручну (XIII) і дотримуйтесь інструкцій у розділі «Технічне обслуговування та зберігання».

Після завершення роботи вимкніть пристрій, перевівши перемикач у положення OFF, потім від'єднайте штекер кабелю живлення виробу від розетки та перейдіть до технічного обслуговування виробу.

ТЕХНІЧНЕ ОБСЛУГОВУВАННЯ ТА ЗБЕРІГАННЯ

УВАГА! Ніколи не занурюйте корпус приводу у воду або будь-яку іншу рідину. Це може призвести до ураження електричним струмом та пошкодження виробу. Усі насадки та елементи сопел можна занурювати у воду або мити під струменем води після відключення від приводного блоку.

Частини приладу, що контактують з їжею, необхідно очистити одразу після використання. Засохлі залишки їжі можуть засмічувати компоненти виробу, що може призвести до зниження продуктивності або навіть пошкодження пристрою. Якщо це станеться, занурте частини, позначені як такі, що можна занурювати, у теплу воду з мийним засобом для посуду та залиште відмокати, потім очистіть їх м'якою губкою або щіткою та водою з мийним засобом для посуду. Жодна частина приладу не підходить для миття в посудомийних машинах. Це може призвести до втрати форми, кольору та текстури матеріалів, з яких вони були виготовлені.

Очистіть отвори в ситах кріплення м'ясорубки м'якою пластиковою щіткою. Не використовуйте гострі предмети (включаючи абразивні губки) для очищення будь-якої частини виробу.

Очистіть корпус приводу м'якою тканиною, змоченою у розчині води та м'якого миючого засобу. Витріть насухо. Не використовуйте абразивні засоби для чищення.

Перед підключенням пристрою до джерела живлення переконайтеся, що всі деталі чисті та сухі. Зберігайте продукт у сухому та затіненому місці. Захистіть місце зберігання від доступу сторонніх осіб, особливо дітей. Зберігайте продукт в

індивідуальній упаковці, що постачається разом з продуктом.

ТЕХНІЧНІ ПАРАМЕТРИ

Параметр	Одиниця вимірювання	Значення
Номер у каталозі		67902
Номінальна напруга	[V~]	220 - 240
Номінальна частота	[Гц]	50
Номінальна потужність	[В]	350
Клас електричного захисту		II
Маса	[кг]	1,4

PRODUKTO CHARAKTERISTIKOS

Mėsmalė naudojama mechaniniam mėsos ir kitų maisto produktų apdorojimui. Dėl gausios įrangos mašina žymiai pagreitina ir palengvina daugelį virtuvės užduočių. Produktas skirtas naudoti tik namuose ir negali būti naudojamas komerciniais tikslais. Teisingas, patikimas ir saugus įrenginio veikimas priklauso nuo tinkamo naudojimo, todėl:

Prieš naudodami šį gaminį, perskaitykite visą vadovą ir išsaugokite jį ateičiai.

Gamintojas neatsako už jokią žalą, atsiradusią dėl šiamo vadove pateiktų saugos taisyklių ir rekomendacijų nesilaikymo.

PRODUKTO ĮRANGA

Produktas pristatomas pilnai sukomplektuotas, tačiau prieš naudojimą reikia atlikti parengiamuosius darbus. Mašinoje yra mėsmalė, dešrų kimšimo antgalis ir kibbe (kebbe) antgalis.

SAUGOS INSTRUKCIJOS

DĖMESIO! Perskaitykite visas toliau pateiktas instrukcijas. Nesilaikymas gali sukelti elektros smūgį, gaisrą arba sužalojimą.

LAIKYKITĖS ŽEMIAU PATEIKTŲ INSTRUKCIJŲ

Nenaudokite prietaiso aplinkoje, kurioje yra padidėjusi sprogimo rizika, kurioje yra degių skysčių, dujų ar garų. Įrenginys turi būti pastatytas ant plokščio, lygaus ir kieto paviršiaus. Jei prietaisas turi gumines kojeles arba siurbtukus, pasirinkite tokį paviršiaus tipą, kad kojelės arba stovai neleistų prietaisui judėti naudojimo metu. Nelaikykite prietaiso šalia šilumos šaltinių ar ugnies. Įrenginį galima jungti tik prie elektros tinklo, kurio įtampa ir dažnis nurodyti ant įrenginio duomenų plokštelės. Įrenginys turi būti prijungtas prie lizdo su apsauginiu kontaktu. Maitinimo laido kištukas turi atitikti sieninį lizdą. Kištuko negalima modifikuoti. Nenaudokite jokių adapterių, kad pritaikytumėte kištuką prie lizdo. Nemodifikuotas kištukas, tinkantis į lizdą, sumažins elektros smūgio riziką. Po kiekvieno naudojimo atjunkite maitinimo laidą nuo sieninio lizdo. Neatjunkite kištuko traukdami už laido. Visada ištraukite kištuką iš lizdo, suimdami už korpuso. Venkite sąlyčio su įžemintais paviršiais, tokiais kaip vamzdžiai, radiatoriai ir šaldytuvai. Kūno įžeminimas padidina elektros smūgio riziką. Įrenginys skirtas naudoti tik patalpose. Saugokite prietaisą nuo kritulių ar drėgmės. Į prietaisą patekęs vanduo ar drėgmė padidina elektros smūgio riziką. Nemerkite prietaiso į vandenį ar kitą skystį. Nepilkite vandens į gaminio dubenį, kai jis veikia. Neperkraukite maitinimo laido. Nenaudokite maitinimo laido nešiojimui, kištuko prijungimui ar atjungimui nuo maitinimo lizdo. Venkite maitinimo laido sąlyčio su karščiu, alyva, aštriais kraštais ir judančiomis dalimis. Pažeistas maitinimo laidas padidina elektros smūgio riziką. Jei maitinimo laidas pažeistas (pvz., įpjautas, išsilydžiusi izoliacija), nedelsdami atjunkite laido kištuką nuo lizdo ir nuneškite gaminį į įgaliotąjį remonto dirbtuvę. Draudžiama naudoti įrenginį su pažeistu maitinimo laidu. Draudžiama taisyti maitinimo laidą, jį reikia pakeisti nauju įgaliotame techninės priežiūros centre. Naudojant ilgintuvus, naudokite ilgintuvus, kurių galios parametrai nurodyti įrenginio duomenų lentelėje. Ilgintuvo laidų skerspjūvis turi būti ne mažesnis už įrenginio maitinimo kabelio laidų skerspjūvį. Tai reikėtų patikrinti maitinimo laido ir ilgintuvo izoliacijoje arba susisiekti su prietaiso ir (arba) ilgintuvo gamintoju. Nenaudokite gaminio su pažeistais komponentais arba su pa-

žaista įrangą. Jei pastebėjote kokių nors įrenginio dalių pažeidimų, nebenaudokite jo. Tokiu atveju turėtumėte nuvežti įrenginį į įgaliotąjį aptarnavimo centrą arba patys pakeisti dalį, jei naudotojo vadovas leidžia tokius remonto veiksmus. Prieš pradėdami bet kokius darbus, susijusius su judančių dalių keitimu, valymu ar reguliavimu, prietaisą reikia išjungti, o maitinimo laidą atjungti nuo elektros lizdo. Šį prietaisą gali naudoti vyresni nei 8 metų vaikai, asmenys su ribotais fiziniais ar protiniais gebėjimais ir asmenys, neturintys pakankamai patirties bei žinių apie prietaiso naudojimą, jei jiems užtikrinama priežiūra arba jie yra instruktuojami apie saugų prietaiso naudojimą, kad suprastų galimus pavojus. Vaikai neturėtų žaisti su prietaisu. Vaikai neturėtų valyti ar prižiūrėti prietaiso be priežiūros. Prietaisas skirtas tik naudoti namuose. Rekomenduojama neviršyti 2 minučių nepertraukiamo veikimo, po to prietaisą reikia palikti veikti maždaug 20 minučių atvėsti. Šiuo metu atjunkite maitinimo laidą nuo sieninio lizdo. Maksimalus nepertraukiamo veikimo laikas neturėtų viršyti 10 minučių, po to gaminį reikia išjungti ir leisti jam atvėsti dar 10 minučių. Perkrovus gaminį, jis greičiau susidėvės ir gali būti pažeistas. Nenaudokite malūnėlio kietiems maisto produktams malti. Mėsa turėtų būti paruošta malimui pašalinant odą, kaulus ir kremzles. Kitus maisto produktus malimui reikia paruošti pašalinant sėklas, stiebus, lukštus ir visas kitas kietas dalis. Nesmulkinkite šaldytų maisto produktų.

PRODUKTO APTARNAVIMAS

Pasiruošimas darbui

Išimkite gaminį iš pakuotės, nuimkite visus pakuotės elementus ir nuplaukite visas prie pavaros bloko pritvirtintas dalis pagal instrukcijas, pateiktas skyriuje „Gaminio priežiūra“.

Paruoškite gaminį pagal instrukcijas, pateiktas vadove.

Įdiekite mėsmalės korpusą. Korpusas turėtų būti tvirtinamas jį priglaudžiant prie tvirtinimo lizdo, pasukto kampu (II). Paspauskite priedą link lizdo ir pasukite jį taip, kad įleidimo anga būtų nukreipta į viršų (III).

Surinkimo metu išgirsite būdingą skląščio, tvirtinančio tvirtinimo korpusą lizde, garsą.

Jei kyla problemų surinkant, visada galite paspausti ir palaikyti priedo fiksavimo mygtuką, pritvirtinti priedą ir atleisti fiksavimo mygtuką. Patikrinkite teisingą surinkimą.

Teisingai sumontavus tvirtinimo elementą, jo negalima išmontuoti pirmiausia nepaspaudus fiksavimo mygtuko. Tada pasukite tvirtinimo korpusą nedideliu kampu ir nuimkite jį nuo tvirtinimo lizdo (XIV).

Mėsmalės priedas

Prijunkite tvirtinimo korpusą prie tvirtinimo lizdo. Įkiškite šlifavimo sraigą į korpusą taip, kad pavaros ašis tilptų į sraigto angą (IV). Uždėkite peilį ant kvadratinio lizdo taip, kad pjovimo briaunos būtų nukreiptos į išorę nuo priedo (V).

Uždėkite ant sietelio. Filtru krašte yra padėties nustatymo auselės, kurios turėtų tilpti į išpjovos priedo (VI) priekyje. Prie gaminio pridėdami filtrai turi skirtingo skersmens skylės. Kuo mažesnės skylutės, tuo smulkiau maistas bus sumaltas malimo metu.

Dėmesio! Vienu metu galima montuoti tik vieną filtrą.

Užsukite tvirtinimo veržlę (VII) ant priedo išleidimo sriegio.

Uždėkite padavimo dėklą (VIII) ant įleidimo angos.

Patikrinkite, ar stūmikli galima be jokių sunkumų įdėti ir ištraukti iš įleidimo angos (VIII).

Kibbe priedas (IX)

Prijunkite tvirtinimo korpusą prie tvirtinimo lizdo ir įstatykite šlifavimo sraigą į korpuso vidų.

Kibbe priedo gale yra padėties nustatymo skirtukai, kurie turėtų tilpti į priedo priekyje esančias išpjovas.

Uždėkite priekinę kibbe priedo dalį ir pritvirtinkite viską priverždami tvirtinimo veržlę (X).

Įdiegę priedą, padėkite indą po jo išleidimo angą. Produktas paruoštas naudoti (XI).

Dešros įdaro antgalis (XII)

Surinkite mėsmalės priedą, bet prieš prisukdami tvirtinimo veržlę, įstatykite dešros įdaro priedą.

Įdiegę priedą, padėkite indą po jo išleidimo angą. Produktas paruoštas naudoti.

Produkto pristatymas

Įsitinkinkite, kad maitinimo jungiklis yra OFF padėtyje, tada prijunkite maitinimo laidą prie lizdo.

Produktas turi jungiklį, kurį galima nustatyti į tris padėtis:

OFF - gaminys išjungtas;

ON - gaminys įjungtas;

R - atbulinė pavara.

Įrenginys įsijungus nustačius jungiklį į ON padėtį. Šioje padėtyje jungiklio laikyti nereikia.

Įrenginys išjungiamas nustatant jungiklį į padėtį OFF. Norėdami tai padaryti, lengvai paspauskite mygtuką taške, pažymėtame R, ir atleiskite. Palaukite, kol variklis nustos sukintis.

Jungiklio padėtis, pažymėta R, skirta trumpalaikiam atbulinės eigos įjungimui. Šioje padėtyje turite paspausti ir laikyti jungiklį. Sraigtas pradeda sukintis priešinga kryptimi, todėl priedo vidus išvalomas nuo maisto likučių. Atleidus jungiklį, jis automatiškai grįš į OFF padėtį, todėl prietaisas sustos.

Atbulinės eigos pavara turėtų būti naudojama, kai sumažėja mašinos veikimo efektyvumas. Sraigto sukimas priešinga kryptimi leidžia ištraukti maistą iš priedo vidaus. Tada iš naujo paleiskite prietaisą, pasukdami jungiklį į ON padėtį ir dar kartą sumalkite maistą. Jei ir toliau pastebite našumo sumažėjimą, sustabdykite įrenginį, atjunkite priedą, išardykite ir išvalykite jį rankiniu būdu (XIII) ir vadovaukitės skyriuje „Priežiūra ir sandėliavimas“ pateiktomis instrukcijomis.

Baigę darbą, išjunkite įrenginį, perjungdami jungiklį į OFF padėtį, tada atjunkite gaminio maitinimo laidą nuo elektros lizdo ir tęskite gaminio techninę priežiūrą.

PRIEŽIŪRA IR LAIKYMAS

DĖMESIO! Niekada nemerkite pavaros korpuso į vandenį ar kitą skystį. Dėl to gali kilti elektros smūgis ir sugesti gaminys. Visus tvirtinimo ir antgalio elementus, atjungus nuo pavaros bloko, galima panardinti į vandenį arba nuplauti po vandens srove.

Prietaiso dalys, kurios liečiasi su maistu, turi būti valomos iš karto po naudojimo. Džiovinti maisto likučiai gali užkimšti gaminio komponentus, o tai gali sumažinti našumą ar net sugadinti prietaisą. Jei taip atsitiktų, panardinkite dalis, pažymėtas kaip tinkamos panardinti, į šiltą vandenį su indų plovikliu ir palikite mirkti, tada nuvalykite jas minkšta kempine arba šepetėliu ir vandeniui su indų plovikliu. Jokia prietaiso dalis netinka plauti indaplovėje. Dėl to medžiagos, iš kurių jos pagamintos, gali prarasti formą, spalvą ir tekstūrą.

Malūnėlio antgalio sietų skylutes išvalykite minkštu plastikiniu šepetėliu. Nenaudokite aštrių daiktų (įskaitant šveitimo kempinėles) jokiai gaminio daliai valyti.

Pavaros korpusą valykite minkštu skudurėliu, sudrėkintu vandens ir švelnaus valiklio tirpalu. Nusausinkite. Nenaudokite abrazyvinių valymo priemonių.

Prieš prijungdami įrenginį prie maitinimo šaltinio, įsitinkinkite, kad visos dalys yra švarios ir sausos. Laikykite gaminį sausoje ir tamsioje vietoje. Saugokite sandėliavimo vietą nuo neįgaliojų asmenų, ypač vaikų, prieigos. Laikykite gaminį atskiroje pakuotėje, kuri priedama prie jo.

TECHNINIAI PARAMETRAI

Parametras	Matavimo vienetas	Vertė
Katalogo numeris		67902
Nominali įtampa	[V~]	220 - 240
Nominalus dažnis	[Hz]	50
Nominali galia	[W]	350
Elektros apsaugos klasė		II
Mišios	[kg]	1,4

PRODUKTA RAKSTUROJUMS

Gaļas maļamā mašina tiek izmantota gaļas un citu pārtikas produktu mehāniskai apstrādei. Pateicoties bagātīgajam aprīkojumam, mašina ievērojami paātrina un atvieglo daudzus virtuves uzdevumus. Produkts ir paredzēts tikai lietošanai mājās apstākļos, un to nedrīkst izmantot komerciāliem mērķiem. Pareiza, uzticama un droša ierīces darbība ir atkarīga no pareizas lietošanas, tāpēc:

Pirms šī produkta lietošanas, lūdz, izlasiet visu rokasgrāmatu un saglabāiet to turpmākai uzziņai.

Ražotājs neatbild par jebkādiem zaudējumiem, kas radušies šajā rokasgrāmatā sniegto drošības noteikumu un ieteikumu neievērošanas rezultātā.

PRODUKTA APRĪKOJUMS

Produkts tiek piegādāts pilnībā pabeigts, taču pirms lietošanas ir nepieciešami sagatavošanas darbi. Mašina ir aprīkota ar gaļas mašīnīti, desu pildīšanas uzgali un kibbe (kebbe) uzgali.

DROŠĪBAS INSTRUKCIJAS

UZMANĪBU! Izlasiet visus tālāk sniegtos norādījumus. Neievērošana var izraisīt elektriskās strāvas triecienu, ugunsgrēku vai traumas.

IZPILDIET TĀLĀK REDZAMOS NORĀDĪJUMUS

Nelietojiet ierīci vidē ar paaugstinātu sprādziena risku, kurā ir viegli uzliesmojoši šķidrums, gāzes vai tvaiki. Ierīce jānovieto uz līdzenas, gludas un cietas virsmas. Ja ierīce ir aprīkota ar gumijas kājiņām vai piesūcekņiem, izvēlieties tādu virsmas veidu, lai kājiņas vai statīvi neļautu ierīcei kustēties lietošanas laikā. Novietojiet ierīci siltuma avotu vai uguns tuvumā. Ierīci drīkst pieslēgt tikai elektrotīklam ar spriegumu un frekvenci, kas norādīta uz ierīces datu plāksnītes. Ierīce jāpievieno kontaktligzdai ar aizsargkontakta. Strāvas vada kontaktdakšai ir jāatbilst sienas kontaktligzdai. Spraudni nedrīkst modificēt. Neizmantojiet adapterus, lai pielāgotu kontaktdakšu kontaktligzdai. Nepārveidota kontaktdakša, kas der kontaktligzdai, samazinās elektriskās strāvas trieciena risku. Pēc katras lietošanas reizes atvienojiet strāvas vada kontaktdakšu no sienas kontaktligzdas. Neatvienojiet kontaktdakšu, velkot aiz kabeļa. Vienmēr atvienojiet kontaktdakšu no kontaktligzdas, satverot tās korpusu. Izvairieties no saskares ar iezemētām virsmām, piemēram, caurulēm, radiatoriem un ledusskapjiem. Ķermeņa iezemēšana palielina elektriskās strāvas trieciena risku. Ierīce ir paredzēta lietošanai tikai iekštelpās. Nepakļaujiet ierīci nokrišņiem vai mitrumam. Ūdens vai mitruma iekļūšana ierīcē palielina elektriskās strāvas trieciena risku. Neiegremdējiet ierīci ūdenī vai citā šķidrumā. Neļiejet ūdeni produkta blodā darbības laikā. Nepārslogojiet strāvas vadu. Neizmantojiet strāvas vadu, lai pārnēsātu vai pievienotu vai atvienotu kontaktdakšu no strāvas kontaktligzdas. Izvairieties no strāvas kabeļa saskares ar karstumu, eļļu, asām malām un kustīgām daļām. Bojāts strāvas vads palielina elektriskās strāvas trieciena risku. Ja strāvas kabelis ir bojāts (piemēram, sagriezts, izkususi izolācija), nekavējoties atvienojiet kabeļa kontaktdakšu no kontaktligzdas un nogādājiet ierīci pilnvarotā remontdarbniecībā. Ierīci ir aizliegts lietot ar bojātu strāvas kabeli. Strāvas kabeli ir aizliegts remontēt, tas jānomaina pret jaunu pilnvarotā servisa centrā. Izmantojot pagarinātājus, izmantojiet pagarinātājus ar jaudas parametriem, kas norādīti ierīces datu plāksnītē. Pagarinātāja vadu šķērsgriezumam jābūt ne mazākam

par ierīces barošanas kabeļa vadu šķērs griezumam. Tas jāpārbauda strāvas kabeļa un pagarinātāja izolācijai vai jāsazinās ar ierīces un/vai pagarinātāja ražotāju. Nelietojiet produktu ar bojātām detaļām vai bojātu aprīkojumu. Ja pamanāt jebkādas ierīces daļas bojājumus, pārtrauciet tās lietošanu. Šādā gadījumā ierīce jānogādā pilnvarotā servisa centrā vai pašam jānomaina detaļa, ja lietotāja rokasgrāmata atļauj šādas remonta darbības. Pirms jebkādu darbību uzsākšanas, kas saistītas ar kustīgo daļu nomaiņu, tīrīšanu vai regulēšanu, ierīce ir jāizslēdz un strāvas kabelis ir jāatvieno no strāvas kontaktligzdas. Ierīci drīkst lietot bērni, kas vecāki par 8 gadiem, un personas ar ierobežotām fiziskām vai garīgām spējām, kā arī personas, kurām trūkst pieredzes un zināšanu par ierīces lietošanu, ja tiek nodrošināta uzraudzība vai sniegtas instrukcijas par ierīces drošu lietošanu, lai personas izprastu ar to saistītos riskus. Bērniem nevajadzētu spēlēties ar ierīci. Bērni nedrīkst tīrīt vai apkopt ierīci bez uzraudzības. Ierīce ir paredzēta tikai lietošanai mājās apstākļos. Nav ieteicams nepārtraukti darboties ilgāk par 2 minūtēm, pēc tam ierīce jāatstāj uz aptuveni 2 minūtēm. 20 minūtes atdzišanai. Šajā laikā atvienojiet strāvas vada kontaktdakšu no sienas kontaktligzdas. Maksimālais nepārtrauktas darbības laiks nedrīkst pārsniegt 10 minūtes, pēc tam produkts ir jāizslēdz un jāatstāj atdzist vēl 10 minūtes. Produkta pārslodze izraisīs ātrāku nolietojumu un var arī sabojāt produktu. Neizmantojiet gaļas mašīnu cietu pārtikas produktu malšanai. Gaļa jānogatavo malšanai, noņemot ādu, kaulus un skrimšļus. Citi pārtikas produkti jānogatavo malšanai, noņemot sēklas, kātus, čaumalas un visas citas cietās daļas. Nesmalciniet saldētus pārtikas produktus.

PRODUKTU PAKALPOJUMI

Ģatavošanās darbam

Izņemiet produktu no iepakojuma, noņemiet visus iepakojuma elementus un pēc tam nomazgājiet visas piedziņas blokam piestiprinātās detaļas saskaņā ar norādījumiem sadaļā „Produkta apkope”.

Uzstādiēt produktu saskaņā ar rokasgrāmata sniegtajiem norādījumiem.

Uzstādiēt gaļas malamās mašīnas korpusu. Korpusu jāuzstāda, novietojot to pret montāžas ligzdu, pagrieztu leņķī (II). Spiediet uzgali kontaktligzdas virzienā un pēc tam pagrieziet to tā, lai ieklūdes atvere būtu vērsta uz augšu (III).

Montāžas laikā dzirdēsiet raksturīgo aizbīdņa skaņu, kas nostiprina stiprinājuma korpusu kontaktligzdā.

Ja rodas problēmas ar montāžu, vienmēr varat nospiegt un turēt nospieztu stiprinājuma bloķēšanas pogu, piestiprināt stiprinājumu un atbrīvot bloķēšanas pogu.

Pārbaudiet pareizu montāžu.

Kad stiprinājuma korpusi ir pareizi uzstādīti, to nevar demontēt, vispirms nospiežot bloķēšanas pogu. Pēc tam pagrieziet stiprinājuma korpusu nelielā leņķī un demontējiet to no stiprinājuma ligzdas (XIV).

Gaļas malamās mašīnas uzgālis

Pievienojiet stiprinājuma korpusu montāžas kontaktligzdai. Ievietojiet slīpēšanas gliemežtransportieri korpusā tā, lai piedziņas ass ietilptu gliemežtransportiera atverē (IV).

Novietojiet asmeni uz kvadrātveida uzgāļa ar griešanas malām uz āru no stiprinājuma (V).

Uzlieciet uz sieta. Sietiņam malā ir pozicionēšanas izciļņi, kuriem jāietilpst izgriezumos stiprinājuma (VI) priekšpusē. Komplektā ar produktu iekļautajiem sietiņiem ir dažāda diametra caurumi. Jo mazāki caurumi, jo smalkāk ēdiens tiks samalts malšanas laikā.

Uzmanību! Vienlaikus var uzstādīt tikai vienu sietiņu.

Uzskrūvējiet stiprinājuma uzgriezni (VII) uz stiprinājuma izejas vītnes.

Novietojiet padeves paplāti (VIII) uz ieklūdes atveres.

Pārbaudiet, vai stūmējstieni var bez grūtbām ievietot un izņemt no ieklūdes atveres (VIII).

Kibbe pielikums (IX)

Pievienojiet stiprinājuma korpusu montāžas ligzdai un ievietojiet slīpēšanas urbi korpusa iekšpusē.

Kibbe uzgāļa aizmugurē ir pozicionēšanas cilnes, kurām jāietilpst uzgāļa priekšpusē esošajās izgriezumos.

kibbe stiprinājuma priekšējo daļu un nostipriniet visu, pievelkot stiprinājuma uzgriezni (X).

Pēc stiprinājuma uzstādīšanas novietojiet trauku zem tā izejas. Produkts ir gatavs lietošanai (XI).

Desu pildīšanas uzgalis (XII)

Sāļieciēt gaļas maļamās mašīnas uzgali, bet pirms stiprinājuma uzgriežņa pieskrūvēšanas uzstādiēt desu pildīšanas uzgali. Pēc stiprinājuma uzstādīšanas novietojiet trauku zem tā izejas. Produkts ir gatavs lietošanai.

Produkta laišana klajā

Pārļiecinieties, vai strāvas slēdzis ir izslēgtā stāvoklī OFF, pēc tam pievienojiet strāvas vadu kontaktlīdzgadi.

Produktam ir slēdzis, ko var iestatīt trīs pozīcijās:

OFF - produkts ir izslēgts;

ON - produkts ir ieslēgts;

R - atpakaļgaitas pāresums.

Ierīce sāks darboties pēc slēdža iestatīšanas ON pozīcijā. Šajā pozīcijā slēdzis nav jātur.

Ierīci izslēdz, pārslēdzot slēdzi pozīcijā OFF (Izslēgts). Lai to izdarītu, viegli nospiediet pogu vietā, kas apzīmēta ar R, un atlaidiet to. Pagaidiet, līdz dzinējs pārstāj griezties.

Slēdža pozīcija, kas apzīmēta ar R, ir paredzēta atpakaļgaitas pāresuma īslaicīgai aktivizēšanai. Šajā pozīcijā ir jānospiež un jātur slēdzis. Gliemežvāks sāk griezties pretējā virzienā, kas ļauj iztīrīt piederuma iekšpusi no pārtikas. Atlaižot spiedienu uz slēdzi, tas automātiski atgriezīsies izslēgtā stāvoklī OFF, tādējādi apturot ierīces darbību.

Atpakaļgaitas pāresums jāizmanto, ja samazinās mašīnas darbības efektivitāte. Gliemežvāka pagriešana pretējā virzienā ļauj izvilkt pārtiku no stiprinājuma iekšpusēs. Pēc tam restartējiet ierīci, pagriežot slēdzi ON pozīcijā, un vēlreiz samaliet pārtiku. Ja turpināt pamanīt veiktspējas samazināšanos, apturiet ierīci, atvienojiet piederumu, izjauciet un noīriet to manuāli (XIII) un ievērojiet norādījumus sadaļā "Apkope un uzglabāšana".

Pēc darba pabeigšanas izslēdziet ierīci, pārslēdzot slēdzi pozīcijā OFF, pēc tam atvienojiet produkta strāvas kabeļa spraudni no strāvas kontaktlīdzgads un turpiniet produkta apkopi.

APKOPE UN GLABĀŠANA

UZMANĪBU! Nekad neiegremdējiet piedziņas korpusu ūdenī vai citā šķidrumā. Tas var izraisīt elektriskās strāvas triecienu un produkta bojājumus. Visus stiprinājuma un uzgāļa elementus var iegremdēt ūdenī vai mazgāt zem tekoša ūdens pēc atvienošanas no piedziņas bloka.

Ierīces daļas, kas nonāk saskarē ar pārtiku, ir jātīra nekavējoties pēc lietošanas. Izžuvuši pārtikas atlieki var aizsprostot ierīces komponentus, kas var samazināt veiktspēju vai pat sabojāt ierīci. Ja tas notiek, iegremdējiet detaļas, kas atzīmētas kā iegremdējamas, siltā ūdenī ar trauku mazgāšanas līdzekli un atstājiet tās iemērkāt, pēc tam notīriet tās ar mīkstu sūkli vai birsti un ūdeni ar trauku mazgāšanas līdzekli. Neviena ierīces daļa nav piemērota mazgāšanai trauku mazgājamajā mašīnā. Tas var izraisīt materiāla, no kura tie ir izgatavoti, formas, krāsas un tekstūras zudumu.

Notīriet dzirnaviņu uzgāļa sietu caurumus ar mīkstu plastmasas suku. Neizmantojiet asus priekšmetus (tostarp abrazīvus sūklus), lai tīrītu jebkuru produkta daļu.

Notīriet piedziņas korpusu ar mīkstu drānu, kas samitrināta ar ūdeni un maiga tīrīšanas līdzekļa šķīdumu. Noslaukiet sausu. Nelietojiet abrazīvus tīrīšanas līdzekļus.

Pirms ierīces pievienošanas strāvas avotam pārļiecinieties, vai visas detaļas ir tīras un sausas. Uzglabājiet produktu sausā un ēnainā vietā. Aizsargājiet uzglabāšanas vietu no nepiederošām personām, īpaši bērniem. Uzglabājiet produktu individuālajā iepakojumā, kas pievienots produktam.

TEHNISKIE PARAMETRI

Parametrs	Mērvienība	Vērtība
Kataloga numurs		67902
Nominālais spriegums	[V~]	220 - 240
Nominālā frekvence	[Hz]	50
Nominālā jauda	[W]	350
Elektriskās aizsardzības klase		II
Masa	[kg]	1,4

CHARAKTERISTIKA PRODUKTU

Mlýnek na maso se používá k mechanickému zpracování masa a dalších potravin. Díky bohaté výbavě stroj výrazně zrychluje a usnadňuje mnoho kuchyňských úkonů. Produkt je určen pouze pro domácí použití a nesmí být používán pro komerční účely. Správný, spolehlivý a bezpečný provoz zařízení závisí na jeho správném používání, proto:

Před použitím tohoto produktu si prosím přečtěte celý návod k použití a uschovejte si jej pro budoucí použití.

Výrobce nenese odpovědnost za žádné škody vzniklé v důsledku nedodržení bezpečnostních předpisů a doporučení uvedených v tomto návodu k obsluze.

VYBAVENÍ PRODUKTU

Produkt je dodáván kompletní, ale před uvedením do provozu vyžaduje přípravné práce. Stroj je vybaven mlýnkem na maso, nástavcem na plnění klobás a nástavcem na kibbe (kebbe).

BEZPEČNOSTNÍ POKYNY

POZOR! Přečtěte si všechny níže uvedené pokyny. Nedodržení může vést k úrazu elektrickým proudem, požáru nebo zranění.

ŘÍDTE SE NÍŽE UVEDENÝMI POKYNY

Nepoužívejte zařízení v prostředí se zvýšeným rizikem výbuchu, v prostředí s obsahem hořlavých kapalin, plynů nebo pár. Zařízení musí být umístěno na rovném, plochém a tvrdém povrchu. Pokud je zařízení vybaveno gumovými nožičkami nebo přísavkami, vyberte takový typ povrchu, aby nožičky nebo stojany zabránily pohybu zařízení během používání. Neumisťujte zařízení do blízkosti zdrojů tepla nebo ohně. Zařízení by mělo být připojeno pouze k elektrické síti s napětím a frekvencí uvedenou na typovém štítku zařízení. Zařízení musí být připojeno k zásuvce s ochranným kontaktem. Zástrčka napájecího kabelu musí odpovídat zásuvce ve zdi. Zástrčka se nesmí upravovat. Nepoužívejte žádné adaptéry k přizpůsobení zástrčky zástrčce zásuvce. Neupravená zástrčka, která pasuje do zásuvky, sníží riziko úrazu elektrickým proudem. Po každém použití odpojte zástrčku napájecího kabelu ze zásuvky ve zdi. Neodpojujte zástrčku taháním za kabel. Vždy vytahujte zástrčku ze zásuvky uchopením za její kryt. Zabraňte kontaktu s uzemněnými povrchy, jako jsou potrubí, radiátory a ledničky. Uzemnění těla zvyšuje riziko úrazu elektrickým proudem. Zařízení je určeno pouze pro použití v interiéru. Nevystavujte zařízení srážkám ani vlhkosti. Vniknutí vody nebo vlhkosti do zařízení zvyšuje riziko úrazu elektrickým proudem. Neponořujte zařízení do vody ani do žádné jiné kapaliny. Nelijte vodu do nádoby s produktem během provozu. Nepřetěžujte napájecí kabel. Nepoužívejte napájecí kabel k přenášení ani k zapojování či odpojování zástrčky ze zásuvky. Zabraňte kontaktu napájecího kabelu s teplem, olejem, ostrými hranami a pohyblivými částmi. Poškozený napájecí kabel zvyšuje riziko úrazu elektrickým proudem. Pokud je napájecí kabel poškozen (např. přefříznutý, roztavená izolace), okamžitě odpojte zástrčku kabelu ze zásuvky a odneste výrobek do autorizovaného servisu. Je zakázáno používat zařízení s poškozeným napájecím kabelem. Opravy napájecího kabelu jsou zakázány, kabel musí být vyměněn za nový v autorizovaném servisním středisku. Při použití prodlužovacích kabelů používejte prodlužovací kabely s výkonovými parametry uvedenými na typovém štítku.

ku zařízení. Průřez vodičů v prodlužovacím kabelu by neměl být menší než průřez vodičů v napájecím kabelu zařízení. Toto by mělo být zkontrolováno na izolaci napájecího kabelu a prodlužovacího kabelu nebo kontaktováno výrobcem spotřebiče a/nebo prodlužovacího kabelu. Nepoužívejte výrobek s poškozenými součástmi nebo s poškozeným zařízením. Pokud si všimnete jakéhokoli poškození jakékoli části zařízení, přerušete jeho používání. V takovém případě byste měli zařízení odnést do autorizovaného servisního střediska nebo vyměnit součástku sami, pokud to uživatelská příručka umožňuje. Před zahájením jakýchkoli činností zahrnujících výměnu, čištění nebo seřizování pohyblivých částí musí být spotřebič vypnut a napájecí kabel odpojen od elektrické zásuvky. Spotřebič mohou používat děti starší 8 let a osoby se sníženými fyzickými nebo duševními schopnostmi a osoby bez zkušeností a znalostí o spotřebiči, pokud je zajištěn dohled nebo pokud byly poučeny o bezpečném používání spotřebiče tak, aby pochopily související rizika. Děti by si se spotřebičem neměly hrát. Děti by neměly čistit ani udržovat spotřebič bez dozoru. Spotřebič je určen pouze pro domácí použití. Doporučuje se nepřekračovat 2 minuty nepřetržitého provozu, poté by se zařízení mělo nechat cca. 20 minut na vychladnutí. V tomto okamžiku odpojte zástrčku napájecího kabelu ze zásuvky ve zdi. Maximální doba nepřetržitého provozu by neměla překročit 10 minut, poté by se měl výrobek vypnout a nechat dalších 10 minut samostatně vychladnout. Přetížení produktu povede k rychlejšímu opotřebení a může také způsobit poškození produktu. Nepoužívejte mlýnek na mletí tvrdých potravin. Maso by mělo být připraveno k mletí odstraněním kůže, kostí a chrupavek. Ostatní potraviny by měly být připraveny k mletí odstraněním semen, stonků, skořápek a dalších tvrdých částí. Nemleté zmrazené potraviny.

SERVIS PRODUKTŮ

Příprava na práci

Vyjmete výrobek z obalu, odstraňte všechny obalové prvky a poté omyjte všechny části namontované na pohonné jednotce podle pokynů v části: „Údržba výrobku“.

Nastavte výrobek podle pokynů v manuálu.

Nainstalujte tělo mlynku na maso. Těleso by mělo být namontováno tak, že se umístí do montážní objímky natočené pod úhlem (II). Zatlačte nástavec směrem k objímce a poté jej otočte tak, aby vstupní otvor směřoval nahoru (III).

Během nástaveče uslyšíte charakteristický zvuk západky, která zajišťuje tělo nástaveče v objímce.

Pokud se při montáži setkáte s problémy, můžete vždy stisknout a podržet tlačítko zámku nástaveče, připojit nástavec a uvolnit tlačítko zámku.

Zkontrolujte správnou montáž.

Jačmile je těleso nástaveče správně nainstalováno, nelze jej demontovat bez předchozího stisknutí zajišťovacího tlačítka. Poté otočte těleso uchycení o malý úhel a demontujte jej z montážní objímky (XIV).

Nástavec na mlýnek na maso

Připojte těleso uchycení k montážní objímce. Vložte mlecí šnek do tělesa tak, aby osa pohonu zapadla do otvoru šneku (IV).

Umístěte čepel na čtyřhranný objímkový hrot tak, aby břity směřovaly ven od nástaveče (V).

Nasaďte sítko. Sítko má na okrajích polohovací výstupky, které by měly zapadat do výřezů v přední části nástaveče (VI). Sítko dodávaná s výrobkem mají otvory různých průměrů. Čím menší jsou otvory, tím jemnější se jídlo během mletí namele.

Pozor! Najednou lze nainstalovat pouze jeden filtr.

Našroubujte montážní matici (VII) na výstupní závit nástaveče.

Umístěte podávací misku (VIII) na vstupní otvor.

Zkontrolujte, zda lze tlačnou tyč bez problémů zasunout a vyjmout ze vstupního otvoru (VIII).

Kibbeho nástavec (IX)

Připojte těleso nástaveče k montážní objímce a vložte mlecí šnek dovnitř tělesa.

Zadní část nástaveče kibbe je vybavena polohovacími výstupky, které by měly zapadat do výřezů v přední části nástaveče.

Nasaďte přední část nástaveče kibbe a vše zajištěte utažením montážní matice (X).

Po instalaci příslušenství umístěte pod jeho vývod nádobu. Produkt je připraven k provozu (XI).

Nástavec na plnění klobás (XII)

Sestavte nástavec mlýnku na maso, ale před zašroubováním montážní matice nainstalujte nástavec na plnění klobás.

Po instalaci příslušenství umístěte pod jeho vývod nádoby. Produkt je připraven k použití.

Uvedení produktu na trh

Ujistěte se, že je vypínač v poloze OFF, a poté zapojte napájecí kabel do zásuvky.

Produkt má přepínač, který lze nastavit do tří poloh:

OFF - produkt vypnutý;

ON - výrobek zapnutý;

R - zpátečka.

Zařízení se spustí po nastavení přepínače do polohy ON. Není nutné držet spínač v této poloze.

Zařízení se vypne nastavením přepínače do polohy OFF. Chcete-li to provést, lehce stiskněte tlačítko v bodě označeném R a uvolněte jej. Počkejte, dokud se motor nepřestane otáčet.

Poloha spínače označená R je určena pro krátkodobou aktivaci zpátečky. V této poloze musíte stisknout a podržet spínač. Šnek se začne otáčet v opačném směru, což umožňuje vyčistit vnitřek nástavce od zbytků. Uvolněním tlaku na spínač se spínač automaticky vrátí do polohy OFF, čímž se zařízení zastaví.

Zpátečka by měla být použita, když se sníží provozní účinnost stroje. Otáčením šneku v opačném směru lze vyjmout potraviny z vnitřku nástavce. Poté spotřebič znovu zapněte otočením spínače do polohy ON a znovu namelete jídlo. Pokud i nadále zaznamenáváte pokles výkonu, zastavte jednotku, odpojte příslušenství, rozeberte jej a ručně jej vyčistíte (XIII) a postupujte podle pokynů v části „Údržba a skladování“.

Po dokončení práce vypněte zařízení přepnutím vypínače do polohy OFF, poté odpojte zástrčku napájecího kabelu výrobku ze zásuvky a pokračujte v údržbě výrobku.

ÚDRŽBA A SKLADOVÁNÍ

POZOR! Nikdy neponořujte kryt pohonu do vody ani do žádné jiné kapaliny. To může vést k úrazu elektrickým proudem a poškození produktu. Všechny nástavec a trysky lze po odpojení od pohonné jednotky ponořit do vody nebo omýt pod proudem vody. Části spotřebiče, které přicházejí do styku s potravinami, musí být po použití ihned vyčištěny. Zaschlé zbytky jídla mohou ucpat součásti výrobku, což může vést ke snížení výkonu nebo dokonce k poškození zařízení. Pokud k tomu dojde, ponořte části označené jako ponorné do teplé vody s mycím prostředkem a nechte je odmočit, poté je očistěte měkkou houbou nebo kartáčem a vodou s mycím prostředkem. Žádná část spotřebiče není vhodná k mytí v myčce nádobí. To může vést ke ztrátě tvaru, barvy a textury materiálů, ze kterých byly vyrobeny.

Otvory v sítkách mlýnku vyčistěte měkkým plastovým kartáčem. K čištění žádné části výrobku nepoužívejte ostré předměty (včetně drátěnek).

Kryt pohonu očistěte měkkým hadříkem navlhčeným v roztoku vody a jemného čistícího prostředku. Otřete dosucha. Nepoužívejte abrazivní čistící prostředky.

Před připojením zařízení k napájení se ujistěte, že jsou všechny části čisté a suché. Výrobek skladujte na suchém a stinném místě. Chraňte skladovací prostor před přístupem neoprávněných osob, zejména dětí. Výrobek skladujte v individuálním obalu, který byl s výrobkem dodán.

TECHNICKÉ PARAMETRY

Parametr	Jednotka měření	Hodnota
Katalogové číslo		67902
Jmenovité napětí	[V~]	220 - 240
Jmenovitá frekvence	[Hz]	50
Jmenovitý výkon	[W]	350
Třída elektrické ochrany		II
Mše	[kg]	1,4

CHARAKTERISTIKA PRODUKTU

Mlynček na mäso sa používa na mechanické spracovanie mäsa a iných potravín. Vďaka bohatej výbave stroj výrazne zrýchľuje a uľahčuje mnohé kuchynské úlohy. Výrobok je určený len na domáce použitie a nesmie sa používať na komerčné účely. Správna, spoľahlivá a bezpečná prevádzka zariadenia závisí od jeho správneho používania, preto:

Pred použitím tohto produktu si prečítajte celý návod a uschovajte si ho pre budúce použitie.

Výrobca nezodpovedá za žiadne škody spôsobené nedodržaním bezpečnostných predpisov a odporúčaní uvedených v tomto návode.

VYBAVENIE PRODUKTU

Produkt sa dodáva kompletný, ale pred uvedením do prevádzky vyžaduje prípravné práce. Stroj je vybavený mlynčekom na mäso, nadstavcom na plnenie klobás a nadstavcom na kibbe (kebbe).

BEZPEČNOSTNÉ POKYNY

POZOR! Prečítajte si všetky pokyny nižšie. Nedodržanie môže mať za následok úraz elektrickým prúdom, požiar alebo zranenie.

POSTUPOJTE PODĽA NIŽŠIE UVEDENÝCH POKYNOV

Nepoužívajte zariadenie v prostrediach so zvýšeným rizikom výbuchu, v prostrediach obsahujúcich horľavé kvapaliny, plyny alebo pary. Zariadenie musí byť umiestnené na rovnom, rovnom a tvrdom povrchu. Ak je zariadenie vybavené gumenými nožičkami alebo prísavkami, vyberte taký typ povrchu, aby nožičky alebo stojany zabránili pohybu zariadenia počas používania. Neumiestňujte zariadenie do blízkosti zdrojov tepla alebo ohňa. Zariadenie by malo byť pripojené iba k elektrickej sieti s napätím a frekvenciou uvedenými na typovom štítku zariadenia. Zariadenie musí byť pripojené k zásuvke s ochranným kontaktom. Zástrčka napájacieho kábla musí zodpovedať zásuvke v stene. Zástrčka sa nesmie upravovať. Na prispôbenie zástrčky zásuvke nepoužívajte žiadne adaptéry. Neupravená zástrčka, ktorá pasuje do zásuvky, zníži riziko úrazu elektrickým prúdom. Po každom použití odpojte zástrčku napájacieho kábla zo zásuvky. Neodpájajte zástrčku ťahaním za kábel. Zástrčku vždy vyťahujte zo zásuvky uchopením za jej kryt. Zabráňte kontaktu s uzemnenými povrchmi, ako sú potrubia, radiátory a chladničky. Uzemnenie tela zvyšuje riziko úrazu elektrickým prúdom. Zariadenie je určené len na použitie v interiéri. Nevystavujte zariadenie zrážkam ani vlhkosti. Vniknutie vody alebo vlhkosti do zariadenia zvyšuje riziko úrazu elektrickým prúdom. Neponárajte zariadenie do vody ani do žiadnej inej kvapaliny. Počas prevádzky nenalievajte vodu do misky výrobku. Nepreťažujte napájací kábel. Nepoužívajte napájací kábel na prenášanie ani na pripojenie či odpojenie zástrčky zo zásuvky. Zabráňte kontaktu napájacieho kábla s teplom, olejom, ostrými hranami a pohyblivými časťami. Poškodený napájací kábel zvyšuje riziko úrazu elektrickým prúdom. Ak je napájací kábel poškodený (napr. prerezaný, roztavená izolácia), okamžite odpojte zástrčku kábla zo zásuvky a odnesť výrobok do autorizovaného servisu. Je zakázané používať zariadenie s poškodeným napájacím káblom. Opravovanie napájacieho kábla je zakázané, kábel musí byť vymenený za nový v autorizovanom servisnom stredisku. Pri používaní predlžovacích káblov používajte predlžovacie káble s vý-

konovými parametrami uvedenými na typovom štítku zariadenia. Prierez vodičov v predlžovacom kábli by nemal byť menší ako prierez vodičov v napájacom kábli zariadenia. Toto by sa malo skontrolovať na izolácii napájacieho kábla a predlžovacieho kábla alebo sa obráťte na výrobcu spotrebiča a/alebo predlžovacieho kábla. Nepoužívajte výrobok s poškodenými komponentmi alebo s poškodeným zariadením. Ak spozorujete akékoľvek poškodenie ktorejkoľvek časti zariadenia, prestaňte ho ďalej používať. V takom prípade by ste mali zariadenie odniesť do autorizovaného servisného strediska alebo vymeniť súčiastku sami, ak to používateľská príručka umožňuje. Pred začatím akýchkoľvek činností zahŕňajúcich výmenu, čistenie alebo nastavovanie pohyblivých častí musí byť spotrebič vypnutý a napájací kábel odpojený od elektrickej zásuvky. Spotrebič môžu používať deti staršie ako 8 rokov a osoby so zníženými fyzickými alebo duševnými schopnosťami a osoby bez skúseností a znalostí o spotrebiči, ak je zabezpečený dohľad alebo pokyny týkajúce sa bezpečného používania spotrebiča tak, aby pochopili súvisiace riziká. Deti by sa nemali hrať so spotrebičom. Deti by nemali čistiť ani udržiavať spotrebič bez dozoru. Spotrebič je určený len na domáce použitie. Odporúča sa neprekračovať 2 minúty nepretržitej prevádzky, po ktorých by sa zariadenie malo nechať v režime cca. 20 minút na vychladnutie. V tomto momente odpojte zástrčku napájacieho kábla zo zásuvky. Maximálna doba nepretržitej prevádzky by nemala presiahnuť 10 minút, po ktorých by sa mal výrobok vypnúť a nechať ho ďalších 10 minút samostatne vychladnúť. Preťaženie produktu bude mať za následok rýchlejšie opotrebovanie a môže tiež spôsobiť poškodenie produktu. Nepoužívajte mlynček na mletie tvrdých potravín. Mäso by sa malo pripraviť na mletie odstránením kože, kostí a chrupaviek. Ostatné potraviny by sa mali pripraviť na mletie odstránením semien, stoniek, škrupín a akýchkoľvek iných tvrdých častí. Nemleť mrazené potraviny.

PRODUKTOVÝ SERVIS

Príprava na prácu

Vyberte výrobok z obalu, odstráňte všetky obalové prvky a potom umyte všetky časti namontované na pohonnej jednotke podľa pokynov v časti: „Údržba výrobku“.

Nastavte výrobok podľa pokynov v návode.

Nainštalujte telo mlynčeka na mäso. Teleso by sa malo namontovať jeho umiestnením na montážnu objímku otočenú pod uhlom (II). Zatlačte nadstavec smerom k objímke a potom ho otočte tak, aby vstupný otvor smeroval nahor (III).

Počas montáže budete počuť charakteristický zvuk západky, ktorá zaistí telo nadstavca v objímke.

Ak máte problémy s montážou, môžete vždy stlačiť a podržať tlačidlo zaistenia nadstavca, pripojiť nadstavec a uvoľniť tlačidlo zaistenia.

Skontrolujte správnu montáž.

Po správnej inštalácii telesa príslušenstva ho nemožno demontovať bez predchádzajúceho stlačenia zaistovacieho tlačidla. Potom otočte teleso upevnenia o malý uhol a demontujte ho z montážnej objímky (XIV).

Nadstavec na mlynček na mäso

Pripojte teleso upevňovacieho prvku k montážnej objímke. Vložte mlecí závitovku do telesa tak, aby os pohonu zapadla do otvoru závitovky (IV).

Umiestnite čepeľ na štvorcový objímkový hrot tak, aby rezné hrany smerovali von od nadstavca (V).

Nasaďte sitko. Sitko má na okrají polohovacie výstupky, ktoré by mali zapadnúť do výrezov v prednej časti nadstavca (VI). Sitká, ktoré sú súčasťou balenia produktu, majú otvory rôznych priemerov. Čím menšie sú otvory, tým jemnejšie sa jedlo počas mletia pomelie.

Pozor! Naraz je možné nainštalovať iba jedno sito.

Naskrutkujte montážnu maticu (VII) na výstupný závit nadstavca.

Umiestnite podávaci zásobník (VIII) na vstupný otvor.

Skontrolujte, či sa dá tlačná tyč bez problémov zasunúť a vybrať zo vstupného otvoru (VIII).

Kibbeho nadstavec (IX)

Pripojte teleso nadstavca k montážnej objímke a vložte brúсны vrták dovnútra telesa.

Zadná časť nadstavca kibbe je vybavená polohovacími výstupkami, ktoré by mali zapadnúť do výrezov v prednej časti nadstavca.

Nasadte prednú časť nadstavca kibbe a všetko zaistite utiahnutím montážnej matice (X).

Po nainštalovaní nadstavca umiestnite pod jeho vývod nádobu. Produkt je pripravený na prevádzku (XI).

Nadstavec na plnku klobás (XII)

Namontujte nadstavec mlynčeka na mäso, ale pred naskrutkovaním montážnej matice nainštalujte nadstavec na plnenie klobás.

Po nainštalovaní nadstavca umiestnite pod jeho vývod nádobu. Produkt je pripravený na použitie.

Uvedenie produktu na trh

Uistite sa, že je hlavný vypínač v polohe OFF, a potom zapojte napájací kábel do zásuvky.

Produkt má prepínač, ktorý je možné nastaviť do troch polôh:

OFF - produkt je vypnutý;

ON - produkt je zapnutý;

R - spiatka.

Zariadenie sa spustí po prepnutí prepínača do polohy ON. Nie je potrebné držať spínač v tejto polohe.

Zariadenie sa vypne prepnutím prepínača do polohy OFF. Ak to chcete urobiť, jemne stlačte tlačidlo v bode označenom R a uvoľnite ho. Počkajte, kým sa motor prestane otáčať.

Poloha spínača označená R je určená na krátkodobú aktiváciu spiatky. V tejto polohe musíte stlačiť a podržať spínač. Šnek sa začne otáčať v opačnom smere, čo umožňuje vyčistenie vnútra nadstavca od zvyškov jedla. Uvoľnením tlaku na spínač sa spínač automaticky vráti do polohy OFF, čím sa zariadenie zastaví.

Spätný prevodový stupeň by sa mal používať, keď sa zníži prevádzková účinnosť stroja. Otáčanie závitovky v opačnom smere umožňuje vyberanie potravín z vnútra nadstavca. Potom spotrebič reštartujte otočením spínača do polohy ON a znova pomelte jedlo. Ak si naďalej všimáte pokles výkonu, zastavte jednotku, odpojte nadstavec, rozoberte ho a manuálne vyčistíte (XIII) a postupujte podľa pokynov v časti „Údržba a skladovanie“.

Po ukončení práce vypnite zariadenie prepnutím vypínača do polohy OFF, potom odpojte zástrčku napájacieho kábla výrobku zo zásuvky a pokračujte v údržbe výrobku.

ÚDRŽBA A SKLADOVANIE

POZOR! Nikdy neponárajte kryt pohonu do vody ani do žiadnej inej kvapaliny. Môže to mať za následok úraz elektrickým prúdom a poškodenie produktu. Všetky nadstavce a trysky je možné po odpojení od pohonnej jednotky ponoriť do vody alebo umyť pod prúdom vody.

Časti spotrebiča, ktoré prichádzajú do kontaktu s potravinami, sa musia vyčistiť ihneď po použití. Zaschnuté zvyšky jedla môžu upchať komponenty výrobku, čo môže viesť k zníženiu výkonu alebo dokonca k poškodeniu zariadenia. Ak sa tak stane, ponorte časti označené ako ponorné do teplej vody s prostriedkom na umývanie riadu a nechajte ich namočené, potom ich umyte mäkkou špongiou alebo kefkou a vodou s prostriedkom na umývanie riadu. Žiadna časť spotrebiča nie je vhodná na umývanie v umývačke riadu. To môže viesť k strate tvaru, farby a textúry materiálov, z ktorých boli vyrobené.

Otvory v sitkách mlynčeka vyčistíte mäkkou plastovou kefkou. Na čistenie žiadnej časti výrobku nepoužívajte ostré predmety (vrátane drôtičkov).

Kryt pohonu čistíte mäkkou handričkou navlhčenou v roztoku vody a jemného čistiaceho prostriedku. Utrite dosucha. Nepoužívajte abrazívne čistiace prostriedky.

Pred pripojením zariadenia k zdroju napájania sa uistite, že všetky časti sú čisté a suché. Výrobok skladujte na suchom a tienennom mieste. Chráňte skladovací priestor pred prístupom neoprávnených osôb, najmä detí. Výrobok skladujte v individuálnom obale, ktorý je súčasťou balenia.

TECHNICKÉ PARAMETRE

Parameter	Jednotka merania	Hodnota
Katalógové číslo		67902
Menovité napätie	[V~]	220 - 240
Nominálna frekvencia	[Hz]	50
Menovitý výkon	[W]	350
Trieda elektrickej ochrany		II
Hmotnosť	[kg]	1,4

TERMÉKJELLEMZŐK

A húsdarálót hús és más élelmiszerek mechanikus feldolgozására használják. Gazdag felszereltségének köszönhetően a gép jelentősen felgyorsítja és megkönnyíti számos konyhai feladatot. A termék kizárólag otthoni használatra készült, kereskedelmi célra nem használható. A készülék helyes, megbízható és biztonságos működése a rendeltetészerű használattól függ, ezért:

A termék használata előtt kérjük, olvassa el a teljes kézikönyvet, és őrizze meg későbbi felhasználás céljából.

A gyártó nem vállal felelősséget a jelen kézikönyvben található biztonsági előírások és ajánlások be nem tartásából eredő károkról.

TERMÉKBERENDEZÉS

A termék teljesen kerül kiszállításra, de a beüzemelés előtt előkészületeket igényel. A gép húsdarálóval, kolbásztöltő tartozékkal és kibbe (kebbe) tartozékkal van felszerelve.

BIZTONSÁGI UTASÍTÁSOK

FIGYELEM! Olvassa el az összes utasítást alább. A be nem tartás áramütést, tüzet vagy sérülést okozhat.

KÖVESSE AZ ALÁBBI UTASÍTÁSOKAT

Ne használja a készüléket fokozott robbanásveszélyes környezetben, ahol gyúlékony folyadékok, gázok vagy gőzök vannak. A készüléket sík, egyenletes és kemény felületre kell helyezni. Ha a készülék gumitalpakkal vagy tapadókorongokkal van felszerelve, válasszon olyan felületípust, amely megakadályozza a készülék elmozdulását használat közben. Ne helyezze a készüléket hőforrások vagy tűz közelébe. A készüléket csak olyan elektromos hálózatra szabad csatlakoztatni, amelynek feszültsége és frekvenciája megfelel a készülék adattábláján feltüntetett értéknek. A készüléket védőérintkezős aljzathoz kell csatlakoztatni. A tápkábel csatlakozódugójának illeszkednie kell a fali aljzathoz. A csatlakozódugót tilos módosítani. Ne használjon adaptert a csatlakozódugó aljzathoz való igazításához. A konnektorba illeszkedő, módosítatlan dugó csökkenti az áramütés kockázatát. Minden használat után húzza ki a tápkábel csatlakozóját a fali aljzathoz. Ne a kábel húzásával húzza ki a csatlakozódugót. A csatlakozódugót mindig a házában fogva húzza ki a konnektorból. Kerülje a földelt felületekkel, például csövekkel, radiátorokkal és hűtőszekrényekkel való érintkezést. A test földelése növeli az áramütés kockázatát. A készülék kizárólag beltéri használatra készült. Ne tegye ki a készüléket csapadéknak vagy nedvességnek. A készülékbe jutó víz vagy nedvesség növeli az áramütés kockázatát. Ne merítse a készüléket vízbe vagy más folyadékba. Működés közben ne öntsön vizet a termék tartályába. Ne terhelje túl a tápkábelt. Ne használja a tápkábelt a hordozáshoz, illetve ne csatlakoztassa vagy húzza ki a csatlakozódugót a konnektorból. Kerülje a tápkábel érintkezését hővel, olajjal, éles szélekkel és mozgó alkatrészekkel. A sérült tápkábel növeli az áramütés kockázatát. Ha a tápkábel sérült (pl. elvágva, megolvadt szigeteléssel), azonnal húzza ki a kábel csatlakozódugóját a konnektorból, és vigye a terméket egy hivatalos szervizbe. Tilos a készüléket sérült tápkábellel használni. A tápkábel javítása tilos, a kábelt egy újra kell cserélni egy hivatalos szervizközpontban. Hosszabbító kábelek használata esetén olyan hosszabbító kábelt használjon, amelynek teljesítményparaméterei a készülék adattábláján feltüntetettek. A hosszabbító kábel vezetőkeleinek

keresztmetszete nem lehet kisebb, mint a készülék tápkábelének vezetékének keresztmetszete. Ezt a tápkábel és a hosszabbító kábel szigetelésén kell ellenőrizni, vagy vegye fel a kapcsolatot a készülék és/vagy a hosszabbító kábel gyártójával. Ne használja a terméket sérült alkatrészekkel vagy sérült berendezéssel. Ha a készülék bármely részén bármilyen sérülést észlel, ne használja tovább. Ilyen esetben vigye el a készüléket egy hivatalos szervizközpontba, vagy cserélje ki az alkatrészt, ha a felhasználói kézikönyv engedélyezi az ilyen javítási műveleteket. A mozgó alkatrészek cseréjével, tisztításával vagy beállításával járó bármilyen tevékenység megkezdése előtt a készüléket ki kell kapcsolni, és a tápkábelt ki kell húzni a konnektorból. A készüléket 8 évnél idősebb gyermekek, valamint csökkent fizikai vagy mentális képességű személyek, illetve a készülék használatához szükséges tapasztalattal és ismeretekkel nem rendelkező személyek csak felügyelet vagy a készülék biztonságos használatára vonatkozó eligazítás biztosítása mellett használhatják, amennyiben megértik a lehetséges veszélyeket. Gyermekek nem játszhatnak a készülékkel. Gyermekek felügyelet nélkül nem tisztíthatják vagy tarthatják karban a készüléket. A készülék kizárólag otthoni használatra készült. Javasoljuk, hogy a készüléket ne működtesse folyamatosan 2 percnél tovább, ezt követően kb. 20 perc hűlni. Ilyenkor húzza ki a tápkábel csatlakozóját a falialjzatból. A maximális folyamatos üzemidő nem haladhatja meg a 10 percet, ezt követően a terméket ki kell kapcsolni, és további 10 percig hagyni kell magától lehűlni. A termék túlterhelése gyorsabb kopást és elhasználódást eredményez, és akár a termék károsodását is okozhatja. Ne használja a darálót kemény élelmiszerek darálására. A húst a bőr, a csontok és a porc eltávolításával kell előkészíteni az őrlésre. Más élelmiszereket a magok, száraz, héjak és minden más kemény rész eltávolításával kell előkészíteni az őrlésre. Ne daráljon le fagyasztott élelmiszereket.

TERMÉKSZOLGÁLTATÁS

Felkészülés a munkára

Vegye ki a terméket a csomagolásból, távolítsa el az összes csomagolóelemet, majd mossa el a meghajtóegységre szerelt összes alkatrészt a „Termék karbantartása” című részben található utasításoknak megfelelően.

Allítsa be a terméket a kézikönyvben található utasításoknak megfelelően.

Szerelje fel a húsdaráló testét. A testet úgy kell felszerelni, hogy a rögzítőaljzathoz ferdén (II) elfordítva helyezzük. Nyomja a tartozékot a foglalat felé, majd fordítsa el úgy, hogy a bemeneti nyílás felfelé nézzen (III).

Összeszerelés közben hallani fogja a retesz jellegzetes hangját, amint a rögzítőelem testét rögzíti a foglalatban.

Ha problémákat tapasztal az összeszerelés során, bármikor megnyomhatja és lenyomva tarthatja a tartozék rögzítógombját, rögzítheti a tartozékot, majd elengedheti a rögzítógombot.

Ellenőrizze a helyes összeszerelést.

Miután a rögzítőelem megfelelően fel van szerelve, a rögzítógomb megnyomása nélkül nem lehet leszerelni. Ezután forgassa el a rögzítőelemet kis szögben, és szerelje le a rögzítőaljzatról (XIV).

Húsdaráló tartozék

Csatlakoztassa a rögzítőelemet a rögzítőaljzathoz. Helyezze be a darálófűrőt a házba úgy, hogy a hajtótengely illeszkedjen a fűrő furatába (IV).

Helyezze a pengét a négyszögletes foglalatra úgy, hogy a vágóélek kifelé nézzenek a feltétől (V).

Tedd fel egy szűrőedényre. A szűrő szélén pozicionáló fülek találhatók, amelyeknek illeszkedniük kell a tartozék (VI) elején található kivágásokba. A termékhez mellékelte szűrők különböző átmérőjű lyukakkal rendelkeznek. Minél kisebbek a lyukak, annál finomabbra őrlődik az étel őrlés közben.

Figyelem! Egyszerre csak egy szűrőbetét szerelhető be.

Csavarja a rögzítőanyát (VII) a tartozék kimeneti menetére.

Helyezze az adagolóálccát (VIII) a bemeneti nyílásra.

Ellenőrizze, hogy a tolórúd gond nélkül behelyezhető-e a bemeneti nyílásba (VIII) és onnan kihúzható-e.

Kibbe -melléklet (IX)

Csatlakoztassa a rögzítőelemet a rögzítőaljzathoz, és helyezze be a csiszolófűröt a testbe.

Kibbe tartozék hátulján pozicionáló fülek találhatók, amelyeknek illeszkedniük kell a tartozék elején található kivágásokba.

kibbe tartozék elülső részét , és rögzítse mindent a rögzítőanya (X) meghúzásával.

A tartozék felszerelése után helyezzen egy edényt a kivezető nyílás alá. A termék üzemkész (XI).

Kolbásztöltő tartozék (XII)

Szerelje össze a húsdaráló tartozékat, de mielőtt felcsavarozná a rögzítőanyát, helyezze fel a kolbásztöltő tartozékat.

A tartozék felszerelése után helyezzen egy edényt a kivezető nyílás alá. A termék használatra kész.

Termékbevezetés

Győződjön meg róla, hogy a főkapcsoló OFF állásban van, majd csatlakoztassa a tápkábelt a konnektorba.

A termék egy kapcsolóval rendelkezik, amely három állásba állítható:

OFF - a termék ki van kapcsolva;

ON - a termék be van kapcsolva;

R - hátrameneti fokozat.

A készülék a kapcsoló ON állásba állítása után elindul. Nem kell ebben az állásban tartani a kapcsolót.

A készülék kikapcsolható a kapcsoló OFF állásba állításával. Ehhez enyhén nyomja meg a gombot az R betűvel jelölt ponton, majd engedje el. Várjon, amíg a motor forgása leáll.

Az R betűvel jelölt kapcsolóállás a hátrameneti fokozat rövid idejű aktiválására szolgál. Ebben a helyzetben kell nyomva tartani a kapcsolót. A csiga az ellenkező irányba kezd forogni, ami lehetővé teszi, hogy a tartozék belseje megtisztuljon az ételmaradékoktól. A kapcsoló elengedésekor a kapcsoló automatikusan visszatér OFF állásba, így leállítva a készüléket.

Hátrameneti fokozatot kell használni, ha a gép működési hatékonysága csökken. A csiga ellentétes irányú forgatása lehetővé teszi az élelmiszer kihúzását a tartozék belsejéből. Ezután indítsa újra a készüléket a kapcsoló ON állásba állításával, és darálja meg újra az ételt. Ha továbbra is teljesítménycsökkenést tapasztal, állítsa le a készüléket, húzza le a tartozékat, szerelje szét és tisztítsa meg kézzel (XIII), és kövesse a „Karbantartás és tárolás” című részben található utasításokat.

A munka befejezése után kapcsolja ki a készüléket a kapcsoló OFF állásba állításával, majd húzza ki a termék tápkábelének csatlakozóját a konnektorból, és folytassa a termék karbantartását.

KARBANTARTÁS ÉS TÁROLÁS

FIGYELEM! Soha ne merítse a meghajtóházat vízbe vagy más folyadékba. Ez áramütést és a termék károsodását okozhatja. Minden tartozék és fűvóka elem vízbe meríthető, vagy a meghajtóegységről való leválasztás után folyó víz alatt lemosható.

A készülék élelmiszerral érintkezésbe kerülő részeit használat után azonnal meg kell tisztítani. A megszáradt ételmaradékok eltávolíthatók a termék alkatrészeit, ami a teljesítmény csökkenéséhez vagy akár a készülék károsodásához is vezethet. Ha ez megtörténik, merítse be a meríthetőként jelölt alkatrészeket meleg, mosogatószeres vízbe, és hagyja ázni, majd tisztítsa meg őket puha szivaccsal vagy kefével, majd mosogatószeres vízzel. A készülék egyetlen része sem alkalmas mosogatógépben való mosásra. Ez az anyagok, amelyekből készültek, alakjának, színének és textúrájának elvesztéséhez vezethet.

Tisztítsa meg a daráló tartozék szűrőinek lyukait egy puha műanyag kefével. Ne használjon éles tárgyakat (beleértve a súrolószivacsot is) a termék bármely részének tisztításához.

A meghajtóházat puha, víz és enyhe tisztítószer oldatával megnedvesített ruhával tisztítsa. Törölje szárazra. Ne használjon súroló hatású tisztítószereket.

Mielőtt csatlakoztatná a készüléket a tápegységhez, győződjön meg arról, hogy minden alkatrész tiszta és száraz. A terméket száraz és árnyékos helyen tárolja. Óvja a tárolóterületet illetéktelen személyek, különösen gyermekek hozzáférésétől. A terméket a termékkel együtt szállított egyedi csomagolásban tárolja.

MŰSZAKI PARAMÉTEREK

Paraméter	Mértékegység	Érték
Katalógusszám		67902
Névleges feszültség	[V~]	220 - 240
Névleges frekvencia	[Hz]	50
Névleges teljesítmény	[W]	350
Elektromos védelmi osztály		II
Tömeg	[kg]	1,4

CARACTERISTICI ALE PRODUSULUI

O mașină de tocat carne este utilizată pentru prelucrarea mecanică a cărnii și a altor alimente. Datorită echipamentului său bogat, mașina accelerează și facilitează semnificativ multe sarcini în bucătărie. Produsul este conceput exclusiv pentru uz casnic și nu trebuie utilizat în scopuri comerciale. Funcționarea corectă, fiabilă și sigură a dispozitivului depinde de utilizarea corespunzătoare, prin urmare:

Înainte de a utiliza acest produs, vă rugăm să citiți întregul manual și să îl păstrați pentru referințe ulterioare.

Producătorul nu este răspunzător pentru nicio daună rezultată din nerespectarea reglementărilor de siguranță și a recomandărilor din acest manual.

ECHIPAMENTE DE PRODUSE

Produsul este livrat complet, dar necesită lucrări pregătitoare înainte de utilizare. Mașina este echipată cu o mașină de tocat carne, un accesoriu pentru umplut cârnați și un accesoriu pentru kibbe (kebbe).

INSTRUCȚIUNI DE SIGURANȚĂ

ATENȚIE! Citiți toate instrucțiunile de mai jos. Nerespectarea poate duce la electrocutare, incendiu sau vătămări corporale.

URMAȚI INSTRUCȚIUNILE DE MAI JOS

Nu utilizați dispozitivul în medii cu risc crescut de explozie, care conțin lichide, gaze sau vapori inflamabili. Dispozitivul trebuie așezat pe suprafețe plane, netede și dure. Dacă dispozitivul este echipat cu picioare de cauciuc sau ventuze, selectați un tip de suprafață astfel încât picioarele sau suporturile să împiedice mișcarea dispozitivului în timpul utilizării. Nu așezați dispozitivul lângă surse de căldură sau foc. Aparatul trebuie conectat doar la o rețea electrică cu tensiunea și frecvența indicate pe plăcuța cu datele tehnice ale dispozitivului. Aparatul trebuie conectat la o priză cu contact de protecție. Ștecherul cablului de alimentare trebuie să se potrivească cu priza de perete. Ștecherul nu trebuie modificat. Nu folosiți adaptoare pentru a adapta ștecherul la priză. Un ștecher nemodificat care se potrivește în priză va reduce riscul de electrocutare. După fiecare utilizare, deconectați ștecherul cablului de alimentare de la priza de perete. Nu deconectați ștecherul trăgând de cablu. Scoateți întotdeauna ștecherul din priză trăgând de carcasă. Evitați contactul cu suprafețe împământate, cum ar fi țevile, caloriferele și frigidererele. Împământarea corpului crește riscul de electrocutare. Dispozitivul este destinat exclusiv utilizării în interior. Nu expuneți dispozitivul la precipitații sau umezeală. Pătrunderea apei sau a umezelii în dispozitiv crește riscul de electrocutare. Nu scufundați dispozitivul în apă sau în alte lichide. Nu turnați apă în vasul produsului în timpul funcționării. Nu supraîncărcați cablul de alimentare. Nu utilizați cablul de alimentare pentru a transporta sau a conecta sau deconecta ștecherul de la priză. Evitați contactul cablului de alimentare cu căldură, ulei, muchii ascuțite și piese în mișcare. Un cablu de alimentare deteriorat crește riscul de electrocutare. Dacă cablul de alimentare este deteriorat (de exemplu, tăiat, izolație topită), deconectați imediat ștecherul cablului din priză și duceți produsul la un service autorizat. Este interzisă utilizarea dispozitivului cu un cablu de alimentare deteriorat. Este interzisă repararea cablului de alimentare, acesta trebuie înlocuit cu unul nou la un centru de service autorizat. Când folosiți prelungitoare, folosiți prelungitoare cu parametri de putere indicați pe

plăcuța cu datele tehnice ale dispozitivului. Secțiunea transversală a firelor din prelungitor nu trebuie să fie mai mică decât secțiunea transversală a firelor din cablul de alimentare al dispozitivului. Acest lucru trebuie verificat la izolația cablului de alimentare și a prelungitorului sau contactați producătorul aparatului și/sau al prelungitorului. Nu utilizați produsul cu componente deteriorate sau cu echipament deteriorat. Dacă observați vreo deteriorare a oricărei componente a dispozitivului, nu continuați să îl utilizați. Într-un astfel de caz, trebuie să duceți dispozitivul la un centru de service autorizat sau să înlocuiți singur piesa, dacă manualul de utilizare permite astfel de acțiuni de reparare. Înainte de a începe orice activități care implică înlocuirea, curățarea sau reglarea pieselor mobile, aparatul trebuie oprit și cablul de alimentare trebuie deconectat de la priză. Aparatul poate fi utilizat de copii cu vârsta peste 8 ani și de persoane cu abilități fizice sau mentale reduse, precum și de persoane fără experiență și cunoștințe despre aparat, dacă se asigură supraveghere sau instrucțiuni privind utilizarea în siguranță a aparatului, astfel încât pericolele implicate să fie înțelese. Copiii nu trebuie să se joace cu aparatul. Copiii nu trebuie să curețe sau să întrețină aparatul fără supraveghere. Aparatul este destinat exclusiv uzului casnic. Se recomandă să nu depășiți 2 minute de funcționare continuă, după care dispozitivul trebuie lăsat timp de aprox. 20 de minute pentru răcire. În acest moment, deconectați ștecherul cablului de alimentare de la priza de perete. Timpul maxim de funcționare continuă nu trebuie să depășească 10 minute, după care produsul trebuie oprit și lăsat să se răcească singur timp de încă 10 minute. Supraîncărcarea produsului va duce la o uzură mai rapidă și poate provoca, de asemenea, deteriorarea produsului. Nu folosiți râșnița pentru a măcina alimente dure. Carnea trebuie pregătită pentru măcinare prin îndepărtarea pielii, oaselor și cartilajului. Alte alimente ar trebui pregătite pentru măcinare prin îndepărtarea semințelor, tulpinilor, cojilor și a oricăror alte părți tari. Nu măcinați alimente congelate.

SERVICII DE PRODUSE

Pregătirea pentru muncă

Scoateți produsul din ambalaj, îndepărtați toate elementele de ambalare și apoi spălați toate piesele montate pe unitatea de acționare conform instrucțiunilor din secțiunea: „Întreținerea produsului”.

Configurați produsul conform instrucțiunilor din manual.

Instalați corpul mașinii de tocat carne. Corpul trebuie montat prin așezarea lui pe soclul de montare rotit la un unghi (II). Apăsăți accesoriul spre priză și apoi rotiți-l astfel încât orificiul de admisie să fie orientat în sus (III).

În timpul asamblării, veți auzi sunetul caracteristic al zăvorului care fixează corpul atașamentului în soclu.

Dacă întâmpinați probleme la asamblare, puteți oricând să apăsați și să țineți apăsat butonul de blocare a accesoriului, să atașați accesoriul și să eliberați butonul de blocare.

Verificați asamblarea corectă.

Odată ce corpul atașamentului este instalat corect, acesta nu poate fi demontat fără a apăsa mai întâi butonul de blocare. Apoi, rotiți corpul atașamentului cu un unghi mic și demontați-l din soclul de montare (XIV).

Accesoriu pentru tocat carne

Conectați corpul atașamentului la soclul de montare. Introduceți spirala de măcinare în corp astfel încât axa de acționare să se potrivească în orificiul spiralei (IV).

Așezați lama pe soclul pătrat, cu muchiile tăietoare orientate spre exteriorul accesoriului (V).

Puneți pe o strecurătoare. Sita are niște știfturi de poziționare pe margine care ar trebui să se potrivească în decupajele din partea din față a accesoriului (VI). Filtrele incluse în produs au găuri de diametre diferite. Cu cât găurile sunt mai mici, cu atât alimentele vor fi măcinate mai fin în timpul măcinării.

Atenție! Se poate instala doar un singur filtru odată.

Înșurubați piulița de montare (VII) pe filetul de ieșire al accesoriului.

Așezați tava de alimentare (VIII) pe orificiul de admisie.

Verificați dacă tija de împingere poate fi introdusă și scoasă din orificiul de admisie (VIII) fără dificultăți.

Atașamentul Kibbe (IX)

Conectați corpul atașamentului la mufa de montare și introduceți spirala de șlefuit în interiorul corpului.

Partea din spate a atașamentului kibbe este echipată cu clapete de poziționare care ar trebui să se potrivească în decupajele din partea din față a atașamentului.

Așezați partea din față a atașamentului kibbe și fixați totul strângând piulița de montare (X).

După instalarea atașamentului, așezați un recipient sub orificiul de evacuare al acestuia. Produsul este gata de funcționare (XI).

Accesorii pentru umplutura de cârnați (XII)

Asamblați accesoriul pentru tocat carne, dar înainte de a înșuruba piulița de montare, instalați accesoriul pentru umplut cârnați.

După instalarea atașamentului, așezați un recipient sub orificiul de evacuare al acestuia. Produsul este gata de utilizare.

Lansarea produsului

Asigurați-vă că întrerupătorul de alimentare este în poziția OFF, apoi conectați cablul de alimentare la priză.

Produsul are un comutator care poate fi setat în trei poziții:

OFF - produsul este oprit;

ON - produsul este pornit;

R - treapta de mers înapoi.

Dispozitivul va porni după ce comutatorul este adus în poziția ON. Nu este nevoie să țineți comutatorul în această poziție.

Aparatul se oprește prin setarea comutatorului în poziția OFF. Pentru a face acest lucru, apăsați ușor butonul în punctul marcat cu R și eliberați-l. Așteptați până când motorul se oprește din rotir.

Poziția comutatorului marcată cu R este destinată activării pe termen scurt a treptei de marșarier. Trebuie să apăsați și să țineți comutatorul în această poziție. Melcul începe să se rotească în direcția opusă, ceea ce permite curățarea interiorului accesoriului de alimente. Eliberarea presiunii pe comutator va face ca acesta să revină automat în poziția OFF, oprind astfel dispozitivul.

Treapta de marșarier trebuie utilizată atunci când eficiența de funcționare a mașinii scade. Rotirea spiralei în direcția opusă permite extragerea alimentelor din interiorul accesoriului. Apoi reporniți aparatul rotind întrerupătorul în poziția ON și măcinați din nou alimentele. Dacă observați în continuare o scădere a performanței, opriți unitatea, deconectați accesoriul, dezamblați-l și curățați-l manual (XIII) și urmați instrucțiunile din secțiunea „Întreținere și depozitare”.

După terminarea lucrului, opriți dispozitivul mutând comutatorul în poziția OFF, apoi deconectați cablul de alimentare al produsului de la priză și continuați lucrările de întreținere a produsului.

ÎNȚEȚINERE ȘI DEPOZITARE

ATENȚIE! Nu scufundați niciodată carcasa unității în apă sau în orice alt lichid. Acest lucru poate duce la electrocutare și la deteriorarea produsului. Toate elementele atașabile și duzele pot fi scufundate în apă sau spălate sub jet de apă după deconectarea de la unitatea de acționare.

Părțile aparatului care intră în contact cu alimentele trebuie curățate imediat după utilizare. Reziduurile alimentare uscate pot bloca componentele produsului, ceea ce poate duce la o performanță redusă sau chiar la deteriorarea dispozitivului. Dacă se întâmplă acest lucru, scufundați piesele marcate ca imersibile în apă caldă cu detergent de vase și lăsați-le la înmuiat, apoi curățați-le cu un burete sau o perie moale și udați-le cu detergent de vase. Nicio parte a aparatului nu este potrivită pentru spălarea în mașina de spălat vase. Acest lucru poate duce la pierderea formei, culorii și texturii materialelor din care au fost fabricate.

Curățați găurile din sitele atașamentului râșniței cu o perie moale din plastic. Nu folosiți obiecte ascuțite (inclusiv bureți abrazivi) pentru a curăța nicio parte a produsului.

Curățați carcasa unității cu o lavetă moale umezită cu o soluție de apă și un agent de curățare delicat. Ștergeți până uscați. Nu utilizați agenți de curățare abrazivi.

Înainte de a conecta dispozitivul la sursa de alimentare, asigurați-vă că toate componentele sunt curate și uscate. Depozitați produsul într-un loc uscat și umbros. Protejați zona de depozitare împotriva accesului persoanelor neautorizate, în special al copiilor. Depozitați produsul în ambalajul individual furnizat împreună cu produsul.

PARAMETRI TEHNICI

Parametru	Unitate de măsură	Valoare
Număr de catalog		67902
Tensiune nominală	[V~]	220 - 240
Frecvență nominală	[Hz]	50
Putere nominală	[W]	350
Clasa de protecție electrică		II
Masa	[kg]	1,4

CARACTERÍSTICAS DEL PRODUCTO

Una picadora de carne se utiliza para el procesamiento mecánico de carne y otros alimentos. Gracias a su rico equipamiento, la máquina agiliza y facilita significativamente muchas tareas en la cocina. El producto está diseñado únicamente para uso doméstico y no debe utilizarse con fines comerciales. El funcionamiento correcto, fiable y seguro del dispositivo depende de un uso adecuado, por lo tanto:

Antes de utilizar este producto, lea todo el manual y consérvelo para futuras consultas.

El fabricante no es responsable de ningún daño resultante del incumplimiento de las normas de seguridad y recomendaciones de este manual.

EQUIPO DE PRODUCTO

El producto se entrega completo pero requiere trabajos preparatorios antes de su funcionamiento. La máquina está equipada con una picadora de carne, un accesorio para rellenar salchichas y un accesorio para kibbe (kebbe).

INSTRUCCIONES DE SEGURIDAD

¡ATENCIÓN! Lea todas las instrucciones a continuación. El incumplimiento de esta norma puede provocar descargas eléctricas, incendios o lesiones.

SIGA LAS INSTRUCCIONES A CONTINUACIÓN

No utilice el dispositivo en entornos con mayor riesgo de explosión, que contengan líquidos, gases o vapores inflamables. El dispositivo debe colocarse sobre superficies planas, uniformes y duras. Si el dispositivo está equipado con patas de goma o ventosas, seleccione un tipo de superficie tal que las patas o soportes eviten que el dispositivo se mueva durante el uso. No coloque el dispositivo cerca de fuentes de calor o fuego. El dispositivo sólo debe conectarse a una red eléctrica con el voltaje y frecuencia indicados en la placa de características del dispositivo. El dispositivo debe estar conectado a una toma con contacto de protección. El enchufe del cable de alimentación debe coincidir con la toma de pared. El enchufe no debe modificarse. No utilice ningún adaptador para adaptar el enchufe a la toma. Un enchufe sin modificar que encaje en el tomacorriente reducirá el riesgo de descarga eléctrica. Después de cada uso, desconecte el enchufe del cable de alimentación de la toma de pared. No desconecte el enchufe tirando del cable. Retire siempre el enchufe de la toma tirando de su carcasa. Evite el contacto con superficies conectadas a tierra, como tuberías, radiadores y refrigeradores. Conectar el cuerpo a tierra aumenta el riesgo de sufrir una descarga eléctrica. El dispositivo está diseñado únicamente para uso en interiores. No exponga el dispositivo a precipitaciones ni a la humedad. La entrada de agua o humedad en el dispositivo aumenta el riesgo de descarga eléctrica. No sumerja el dispositivo en agua ni en ningún otro líquido. No vierta agua en el recipiente del producto mientras está en funcionamiento. No sobrecargue el cable de alimentación. No utilice el cable de alimentación para transportar ni para conectar o desconectar el enchufe de la toma de corriente. Evite el contacto del cable de alimentación con calor, aceite, bordes afilados y piezas móviles. Un cable de alimentación dañado aumenta el riesgo de descarga eléctrica. Si el cable de alimentación está dañado (por ejemplo, cortado, aislamiento derretido), desconecte inmediatamente el enchufe del cable de la toma y lleve el producto a un centro de reparación autorizado. Está

prohibido utilizar el dispositivo con un cable de alimentación dañado. Está prohibido reparar el cable de alimentación, el cable debe ser reemplazado por uno nuevo en un centro de servicio autorizado. Al utilizar cables de extensión, utilice cables con los parámetros de potencia que se muestran en la placa de clasificación del dispositivo. La sección transversal de los cables del cable de extensión no debe ser menor que la sección transversal de los cables del cable de alimentación del dispositivo. Esto debe verificarse en el aislamiento del cable de alimentación y del cable de extensión o comunicarse con el fabricante del aparato y/o del cable de extensión. No utilice el producto con componentes o equipos dañados. Si nota algún daño en alguna parte del dispositivo, no continúe utilizándolo. En tal caso, debe llevar el dispositivo a un centro de servicio autorizado o reemplazar la pieza usted mismo si el manual del usuario permite tales acciones de reparación. Antes de iniciar cualquier actividad que implique sustitución, limpieza o ajuste de piezas móviles, el aparato debe apagarse y el cable de alimentación debe desconectarse de la toma de corriente. El aparato puede ser utilizado por niños mayores de 8 años y por personas con capacidades físicas o mentales reducidas y personas que carezcan de experiencia y conocimiento del aparato, si se les proporciona supervisión o instrucciones sobre el uso seguro del aparato, de modo que comprendan los peligros que implica. Los niños no deben jugar con el aparato. Los niños no deben limpiar ni realizar mantenimiento al aparato sin supervisión. El aparato está destinado únicamente para uso doméstico. Se recomienda no superar los 2 minutos de funcionamiento continuo, tras lo cual se debe dejar el aparato durante aprox. 20 minutos para enfriar. En este momento, desconecte el enchufe del cable de alimentación del tomacorriente de pared. El tiempo máximo de funcionamiento continuo no debe superar los 10 minutos, después de lo cual se debe apagar el producto y dejar que se enfríe por sí solo durante otros 10 minutos. Sobrecargar el producto provocará un desgaste más rápido y también puede causar daños al producto. No utilice el molinillo para moler alimentos duros. La carne debe prepararse para molerla quitándole la piel, los huesos y el cartílago. Los demás alimentos deben prepararse para molerlos quitando semillas, tallos, cáscaras y cualquier otra parte dura. No muele alimentos congelados.

SERVICIO DE PRODUCTO

Preparándose para el trabajo

Retire el producto del embalaje, retire todos los elementos del embalaje y luego lave todas las piezas montadas en la unidad de accionamiento de acuerdo con las instrucciones de la sección: „Mantenimiento del producto”.

Configure el producto de acuerdo con las instrucciones del manual.

Instalar el cuerpo de la picadora de carne. El cuerpo debe montarse colocándolo contra el zócalo de montaje girado en ángulo (II).

Presione el accesorio hacia el zócalo y luego gírelo de manera que la abertura de entrada quede hacia arriba (III).

Durante el montaje, oírá el sonido característico del pestillo que fija el cuerpo del accesorio en el zócalo.

Si experimenta problemas con el montaje, siempre puede mantener presionado el botón de bloqueo del accesorio, colocar el accesorio y soltar el botón de bloqueo.

Compruebe el correcto montaje.

Una vez instalado correctamente el cuerpo del accesorio, no se puede desmontar sin presionar primero el botón de bloqueo. A continuación, gire el cuerpo del accesorio un pequeño ángulo y desmóntelo del zócalo de montaje (XIV).

Accesorio para picar carne

Conecte el cuerpo del accesorio al zócalo de montaje. Inserte el sinfín de molienda en el cuerpo de manera que el eje de transmisión encaje en el orificio del sinfín (IV).

Coloque la cuchilla en el zócalo cuadrado, con los bordes cortantes hacia afuera del accesorio (V).

Poner en un colador. El colador tiene orejetas de posicionamiento en el borde que deben encajar en los recortes en la parte de-

lantera del accesorio (VI). Los filtros incluidos con el producto disponen de orificios de distintos diámetros. Cuanto más pequeños sean los agujeros, más fino se triturará el alimento durante la molienda.

¡Atención! Sólo se puede instalar un filtro a la vez.

Atomille la tuerca de montaje (VII) en la rosca de salida del accesorio.

Coloque la bandeja de alimentación (VIII) en la abertura de entrada.

Compruebe si la varilla de empuje se puede insertar y quitar del orificio de entrada (VIII) sin ninguna dificultad.

Accesorio de kibbe (IX)

Conecte el cuerpo del accesorio al zócalo de montaje e inserte el sinfín de molienda dentro del cuerpo.

La parte trasera del accesorio kibbe está equipada con pestañas de posicionamiento que deben encajar en los recortes en la parte delantera del accesorio.

Coloque la parte delantera del accesorio kibbe y asegure todo apretando la tuerca de montaje (X).

Después de instalar el accesorio, coloque un recipiente debajo de su salida. El producto está listo para funcionar (XI).

Accesorio para rellenar salchichas (XII)

Ensamble el accesorio para picar carne, pero antes de enroscar la tuerca de montaje, instale el accesorio para rellenar salchichas.

Después de instalar el accesorio, coloque un recipiente debajo de su salida. El producto está listo para usar.

Lanzamiento de producto

Asegúrese de que el interruptor de encendido esté en la posición OFF, luego enchufe el cable de alimentación a la toma de corriente.

El producto tiene un interruptor que se puede configurar en tres posiciones:

OFF - producto apagado;

ON - producto encendido;

R - marcha atrás.

El dispositivo se iniciará después de colocar el interruptor en la posición ON. No es necesario mantener el interruptor en esta posición.

El dispositivo se apaga colocando el interruptor en la posición OFF. Para ello, presione ligeramente el botón en el punto marcado con R y suéltelo. Espere hasta que el motor deje de girar.

La posición del interruptor marcada con R está destinada a la activación a corto plazo de la marcha atrás. Debes mantener presionado el interruptor en esta posición. El sinfín comienza a girar en la dirección opuesta, lo que permite limpiar el interior del accesorio de restos de comida. Al soltar la presión sobre el interruptor, éste volverá automáticamente a la posición OFF, deteniendo así el dispositivo.

Se debe utilizar la marcha atrás cuando la eficiencia operativa de la máquina disminuye. Al girar el sinfín en la dirección opuesta se puede retirar el alimento del interior del accesorio. Luego reinicie el aparato girando el interruptor a la posición ON y mueva nuevamente los alimentos. Si continúa notando una disminución en el rendimiento, detenga la unidad, desconecte el accesorio, desmóntelo y límpielo manualmente (XIII) y siga las instrucciones de la sección "Mantenimiento y almacenamiento".

Luego de finalizar el trabajo, apague el dispositivo moviendo el interruptor a la posición OFF, luego desconecte el enchufe del cable de alimentación del producto de la toma de corriente y proceda a realizar el mantenimiento del producto.

MANTENIMIENTO Y ALMACENAMIENTO

¡ATENCIÓN! Nunca sumerja la carcasa de la unidad en agua ni en ningún otro líquido. Esto podría provocar una descarga eléctrica y daños al producto. Todos los elementos de fijación y boquillas se pueden sumergir en agua o lavar bajo un chorro de agua después de desconectarlos de la unidad de accionamiento.

Las partes del aparato que entran en contacto con alimentos deben limpiarse inmediatamente después de su uso. Los residuos de alimentos secos pueden obstruir los componentes del producto, lo que puede provocar una reducción del rendimiento o incluso daños en el dispositivo. Si esto sucede, sumerja las partes marcadas como sumergibles en agua tibia con líquido lavavajillas y déjelas en remojo, luego límpielas con una esponja suave o un cepillo y agua con líquido lavavajillas. Ninguna parte del aparato es apta para lavarse en el lavavajillas. Esto puede provocar la pérdida de forma, color y textura de los materiales de los que están hechos.

Limpie los orificios de los tamices del accesorio molinillo con un cepillo de plástico suave. No utilice objetos afilados (incluidos estropajos) para limpiar ninguna parte del producto.

Limpie la carcasa de la unidad con un paño suave humedecido con una solución de agua y un agente de limpieza suave. Secar con un paño. No utilice agentes de limpieza abrasivos.

Antes de conectar el dispositivo a la fuente de alimentación, asegúrese de que todas las piezas estén limpias y secas. Conservar el producto en un lugar seco y sombreado. Proteja el área de almacenamiento del acceso de personas no autorizadas, especialmente niños. Conservar el producto en el embalaje individual suministrado con el producto.

PARÁMETROS TÉCNICOS

Parámetro	Unidad de medida	Valor
Número de catálogo		67902
Tensión nominal	[V~]	220 - 240
Frecuencia nominal	[Hz]	50
Potencia nominal	[W]	350
Clase de protección eléctrica		II
Masa	[kg]	1,4

CARACTÉRISTIQUES DU PRODUIT

Un hachoir à viande est utilisé pour le traitement mécanique de la viande et d'autres aliments. Grâce à son équipement riche, la machine accélère et facilite considérablement de nombreuses tâches en cuisine. Le produit est conçu pour un usage domestique uniquement et ne doit pas être utilisé à des fins commerciales. Le fonctionnement correct, fiable et sûr de l'appareil dépend d'une utilisation appropriée, par conséquent:

Avant d'utiliser ce produit, veuillez lire l'intégralité du manuel et le conserver pour référence ultérieure.

Le fabricant n'est pas responsable des dommages résultant du non-respect des consignes de sécurité et des recommandations de ce manuel.

ÉQUIPEMENT DE PRODUIT

Le produit est livré complet mais nécessite des travaux préparatoires avant mise en service. La machine est équipée d'un hachoir à viande, d'un accessoire pour farcir les saucisses et d'un accessoire pour kibbe (Kebbe).

CONSIGNES DE SÉCURITÉ

ATTENTION! Lisez toutes les instructions ci-dessous. Le non-respect de cette consigne peut entraîner un choc électrique, un incendie ou des blessures.

SUIVEZ LES INSTRUCTIONS CI-DESSOUS

N'utilisez pas l'appareil dans des environnements présentant un risque accru d'explosion, contenant des liquides, des gaz ou des vapeurs inflammables. L'appareil doit être placé sur des surfaces planes, régulières et dures. Si l'appareil est équipé de pieds en caoutchouc ou de ventouses, sélectionnez un type de surface de sorte que les pieds ou les supports empêchent l'appareil de bouger pendant l'utilisation. Ne placez pas l'appareil à proximité de sources de chaleur ou de feu. L'appareil ne doit être connecté qu'à un réseau électrique dont la tension et la fréquence sont indiquées sur la plaque signalétique de l'appareil. L'appareil doit être connecté à une prise avec un contact de protection. La fiche du cordon d'alimentation doit correspondre à la prise murale. La prise ne doit pas être modifiée. N'utilisez aucun adaptateur pour adapter la fiche à la prise. Une fiche non modifiée qui s'insère dans la prise réduira le risque de choc électrique. Après chaque utilisation, débranchez le cordon d'alimentation de la prise murale. Ne débranchez pas la fiche en tirant sur le câble. Retirez toujours la fiche de la prise en saisissant son boîtier. Évitez tout contact avec des surfaces reliées à la terre telles que des tuyaux, des radiateurs et des réfrigérateurs. La mise à la terre de votre corps augmente le risque de choc électrique. L'appareil est destiné à un usage intérieur uniquement. N'exposez pas l'appareil aux précipitations ou à l'humidité. L'eau ou l'humidité pénétrant dans l'appareil augmente le risque de choc électrique. Ne pas immerger l'appareil dans l'eau ou tout autre liquide. Ne versez pas d'eau dans le bol du produit pendant son fonctionnement. Ne surchargez pas le cordon d'alimentation. N'utilisez pas le câble d'alimentation pour transporter ou brancher ou débrancher la fiche de la prise de courant. Évitez tout contact du câble d'alimentation avec la chaleur, l'huile, les bords tranchants et les pièces mobiles. Un cordon d'alimentation endommagé augmente le risque de choc électrique. Si le câble d'alimentation est endommagé (par exemple, coupure, isolation fondue), débranchez immédiatement la fiche du câble de la prise et apportez le produit à un centre de réparation

agréé. Il est interdit d'utiliser l'appareil avec un câble d'alimentation endommagé. Il est interdit de réparer le câble d'alimentation, le câble doit être remplacé par un nouveau dans un centre de service agréé. Lorsque vous utilisez des rallonges, utilisez des rallonges dont les paramètres de puissance sont indiqués sur la plaque signalétique de l'appareil. La section des fils de la rallonge ne doit pas être inférieure à la section des fils du câble d'alimentation de l'appareil. Cela doit être vérifié sur l'isolation du câble d'alimentation et de la rallonge ou contacter le fabricant de l'appareil et/ou de la rallonge. N'utilisez pas le produit avec des composants ou un équipement endommagés. Si vous constatez des dommages sur une partie quelconque de l'appareil, ne continuez pas à l'utiliser. Dans un tel cas, vous devez apporter l'appareil à un centre de service agréé ou remplacer la pièce vous-même si le manuel d'utilisation autorise de telles actions de réparation. Avant de commencer toute activité impliquant le remplacement, le nettoyage ou le réglage de pièces mobiles, l'appareil doit être éteint et le câble d'alimentation doit être débranché de la prise de courant. L'appareil peut être utilisé par des enfants de plus de 8 ans et par des personnes ayant des capacités physiques ou mentales réduites et des personnes manquant d'expérience et de connaissances sur l'appareil si une supervision ou des instructions sont fournies concernant l'utilisation sûre de l'appareil afin que les dangers encourus soient compris. Les enfants ne doivent pas jouer avec l'appareil. Les enfants ne doivent pas nettoyer ou entretenir l'appareil sans surveillance. L'appareil est destiné à un usage domestique uniquement. Il est recommandé de ne pas dépasser 2 minutes de fonctionnement continu, après quoi l'appareil doit être laissé allumé pendant environ 2 minutes. 20 minutes pour se rafraîchir. À ce stade, débranchez le cordon d'alimentation de la prise murale. La durée maximale de fonctionnement continu ne doit pas dépasser 10 minutes, après quoi le produit doit être éteint et laissé refroidir tout seul pendant 10 minutes supplémentaires. Une surcharge du produit entraînera une usure plus rapide et peut également endommager le produit. N'utilisez pas le broyeur pour broyer des aliments durs. La viande doit être préparée pour être hachée en retirant la peau, les os et le cartilage. Les autres aliments doivent être préparés pour être broyés en retirant les graines, les tiges, les coquilles et toutes autres parties dures. Ne broyez pas les aliments congelés.

SERVICE PRODUIT

Préparation au travail

Retirez le produit de l'emballage, retirez tous les éléments d'emballage, puis lavez toutes les pièces montées sur l'unité d'entraînement conformément aux instructions de la section: « Entretien du produit ».

Installez le produit conformément aux instructions du manuel.

Installez le corps du hachoir à viande. Le corps doit être monté en le plaçant contre la douille de montage tournée en angle (II).

Appuyez l'embout vers la prise puis tournez-le de manière à ce que l'ouverture d'entrée soit orientée vers le haut (III).

Lors du montage, vous entendrez le bruit caractéristique du loquet fixant le corps de fixation dans la douille.

Si vous rencontrez des problèmes lors de l'assemblage, vous pouvez toujours appuyer sur le bouton de verrouillage de l'accessoire et le maintenir enfoncé, fixer l'accessoire et relâcher le bouton de verrouillage.

Vérifiez le bon assemblage.

Une fois le corps de fixation correctement installé, il ne peut pas être démonté sans avoir préalablement appuyé sur le bouton de verrouillage. Ensuite, faites pivoter le corps de fixation d'un petit angle et démontez-le de la douille de montage (XIV).

Accessoire hachoir à viande

Connectez le corps de fixation à la douille de montage. Insérez la vis de broyage dans le corps de manière à ce que l'axe d'entraînement s'insère dans le trou de la vis sans fin (IV).

Placez la lame sur la douille carrée, avec les bords tranchants tournés vers l'extérieur de l'accessoire (V).

Mettez une passoire. La crépine est dotée d'ergots de positionnement sur le bord qui doivent s'insérer dans les découpes à l'avant

de l'accessoire (VI). Les crépines fournies avec le produit ont des trous de différents diamètres. Plus les trous sont petits, plus les aliments seront finement broyés lors du broyage.

Attention! Une seule crépine peut être installée à la fois.

Vissez l'écrou de montage (VII) sur le filetage de sortie de l'accessoire.

Placez le bac d'alimentation (VIII) sur l'ouverture d'entrée.

Vérifiez si la tige de poussée peut être insérée et retirée du trou d'entrée (VIII) sans aucune difficulté.

Attachement de Kibbe (IX)

Connectez le corps de fixation à la douille de montage et insérez la tarière de broyage à l'intérieur du corps.

L'arrière de l'accessoire kibbe est équipé de languettes de positionnement qui doivent s'insérer dans les découpes à l'avant de l'accessoire.

Placez la partie avant de l'accessoire kibbe et fixez le tout en serrant l'écrou de montage (X).

Après avoir installé l'accessoire, placez un récipient sous sa sortie. Le produit est prêt à fonctionner (XI).

Accessoire de farce à saucisses (XII)

Assemblez l'accessoire hachoir à viande, mais avant de visser l'écrou de montage, installez l'accessoire de farce à saucisses.

Après avoir installé l'accessoire, placez un récipient sous sa sortie. Le produit est prêt à l'emploi.

Lancement de produit

Assurez-vous que l'interrupteur d'alimentation est en position OFF, puis branchez le cordon d'alimentation dans la prise.

Le produit dispose d'un interrupteur qui peut être réglé sur trois positions:

OFF - produit éteint;

ON - produit allumé;

R - marche arrière.

L'appareil démarrera après avoir placé l'interrupteur sur la position ON. Il n'est pas nécessaire de maintenir l'interrupteur dans cette position.

L'appareil s'éteint en plaçant l'interrupteur sur la position OFF. Pour ce faire, appuyez légèrement sur le bouton au point marqué R et relâchez. Attendez que le moteur s'arrête de tourner.

La position de l'interrupteur marquée R est destinée à l'activation à court terme de la marche arrière. Vous devez appuyer et maintenir l'interrupteur dans cette position. La vis sans fin commence à tourner dans le sens opposé, ce qui permet de nettoyer l'intérieur de l'accessoire des aliments. Relâcher la pression sur l'interrupteur entraînera le retour automatique de l'interrupteur en position OFF, arrêtant ainsi l'appareil.

La marche arrière doit être utilisée lorsque l'efficacité de fonctionnement de la machine diminue. La rotation de la vis sans fin dans le sens opposé permet de retirer les aliments de l'intérieur de l'accessoire. Redémarrez ensuite l'appareil en tournant l'interrupteur sur la position ON et broyez à nouveau les aliments. Si vous continuez à constater une baisse de performance, arrêtez l'appareil, débranchez l'accessoire, démontez-le et nettoyez-le manuellement (XIII) et suivez les instructions de la section « Entretien et stockage ».

Une fois le travail terminé, éteignez l'appareil en déplaçant l'interrupteur sur la position OFF, puis débranchez la fiche du câble d'alimentation du produit de la prise de courant et procédez à l'entretien du produit.

ENTRETIEN ET STOCKAGE

ATTENTION! Ne jamais immerger le boîtier du lecteur dans l'eau ou tout autre liquide. Cela peut entraîner un choc électrique et endommager le produit. Tous les éléments de fixation et de buse peuvent être immergés dans l'eau ou lavés sous un jet d'eau après avoir été déconnectés de l'unité d'entraînement.

Les parties de l'appareil qui entrent en contact avec les aliments doivent être nettoyées immédiatement après utilisation. Les résidus alimentaires séchés peuvent obstruer les composants du produit, ce qui peut entraîner une réduction des performances, voire endommager l'appareil. Si cela se produit, plongez les pièces marquées comme immergeables dans de l'eau tiède additionnée de liquide vaisselle et laissez tremper, puis nettoyez-les avec une éponge douce ou une brosse et de l'eau additionnée de liquide vaisselle. Aucune partie de l'appareil ne convient au lavage au lave-vaisselle. Cela peut entraîner une perte de forme, de couleur et de texture des matériaux à partir desquels ils ont été fabriqués.

Nettoyez les trous des tamis du broyeur avec une brosse en plastique souple. N'utilisez pas d'objets tranchants (y compris des tampons à récurer) pour nettoyer une partie quelconque du produit.

Nettoyez le boîtier du lecteur avec un chiffon doux imbibé d'une solution d'eau et d'un produit nettoyant doux. Essuyer. N'utilisez pas de produits de nettoyage abrasifs.

Avant de connecter l'appareil à l'alimentation électrique, assurez-vous que toutes les pièces sont propres et sèches. Conserver le produit dans un endroit sec et ombragé. Protéger la zone de stockage contre l'accès de personnes non autorisées, en particulier des enfants. Conserver le produit dans l'emballage individuel fourni avec le produit.

PARAMÈTRES TECHNIQUES

Paramètre	Unité de mesure	Valeur
Numéro de catalogue		67902
Tension nominale	[V~]	220 - 240
Fréquence nominale	[Hz]	50
Puissance nominale	[W]	350
Classe de protection électrique		II
Masse	[kg]	1,4

CARATTERISTICHE DEL PRODOTTO

Il tritacarne viene utilizzato per la lavorazione meccanica della carne e di altri alimenti. Grazie alla sua ricca dotazione, la macchina velocizza e facilita notevolmente molti lavori in cucina. Il prodotto è progettato esclusivamente per l'uso domestico e non deve essere utilizzato per scopi commerciali. Il funzionamento corretto, affidabile e sicuro del dispositivo dipende dall'uso corretto, pertanto:

Prima di utilizzare questo prodotto, leggere attentamente l'intero manuale e conservarlo per riferimento futuro.

Il produttore non è responsabile per eventuali danni derivanti dal mancato rispetto delle norme di sicurezza e delle raccomandazioni contenute nel presente manuale.

ATTREZZATURE DI PRODOTTO

Il prodotto viene consegnato completo, ma necessita di lavori preparatori prima di essere messo in funzione. La macchina è dotata di un tritacarne, di un accessorio per insaccare salsicce e di un accessorio per kibbe (kebbe).

ISTRUZIONI DI SICUREZZA

ATTENZIONE! Leggere tutte le istruzioni riportate di seguito. La mancata osservanza di queste istruzioni può causare scosse elettriche, incendi o lesioni.

SEGUI LE ISTRUZIONI SOTTOSTANTI

Non utilizzare il dispositivo in ambienti ad alto rischio di esplosione, contenenti liquidi, gas o vapori infiammabili. Il dispositivo deve essere posizionato su superfici piane, uniformi e dure. Se il dispositivo è dotato di piedini in gomma o ventose, selezionare un tipo di superficie in modo che i piedini o i supporti impediscano al dispositivo di muoversi durante l'uso. Non posizionare il dispositivo vicino a fonti di calore o fuoco. L'apparecchio deve essere collegato esclusivamente a una rete elettrica con tensione e frequenza pari a quelle indicate sulla targhetta identificativa dell'apparecchio. Il dispositivo deve essere collegato a una presa dotata di contatto di protezione. La spina del cavo di alimentazione deve essere adatta alla presa a muro. La spina non deve essere modificata. Non utilizzare adattatori per adattare la spina alla presa. Una spina non modificata che si adatti alla presa ridurrà il rischio di scosse elettriche. Dopo ogni utilizzo, scollegare la spina del cavo di alimentazione dalla presa a muro. Non staccare la spina tirando il cavo. Estrarre sempre la spina dalla presa afferrandola dall'alloggiamento. Evitare il contatto con superfici messe a terra come tubi, termosifoni e frigoriferi. Mettere a terra il proprio corpo aumenta il rischio di scosse elettriche. Il dispositivo è destinato esclusivamente all'uso in ambienti interni. Non esporre il dispositivo a precipitazioni o umidità. L'ingresso di acqua o umidità nel dispositivo aumenta il rischio di scosse elettriche. Non immergere il dispositivo in acqua o in altri liquidi. Non versare acqua nella ciotola del prodotto durante il funzionamento. Non sovraccaricare il cavo di alimentazione. Non utilizzare il cavo di alimentazione per trasportare l'apparecchio né per collegare o scollegare la spina dalla presa di corrente. Evitare il contatto del cavo di alimentazione con calore, olio, bordi taglienti e parti mobili. Un cavo di alimentazione danneggiato aumenta il rischio di scosse elettriche. Se il cavo di alimentazione è danneggiato (ad esempio tagliato, isolamento fuso), scollegare immediatamente la spina del cavo dalla presa e portare il prodotto presso un centro di riparazione autorizzato. È vietato utilizzare l'apparecchio con il cavo di alimentazione danneggiato. È vietato riparare il cavo di alimentazione, il cavo deve essere sostituito con

uno nuovo presso un centro di assistenza autorizzato. Se si utilizzano prolunghe, utilizzare prolunghe con i parametri di potenza indicati sulla targhetta dei dati tecnici del dispositivo. La sezione trasversale dei fili della prolunga non deve essere inferiore alla sezione trasversale dei fili del cavo di alimentazione del dispositivo. Controllare l'isolamento del cavo di alimentazione e della prolunga oppure contattare il produttore dell'apparecchio e/o della prolunga. Non utilizzare il prodotto con componenti o apparecchiature danneggiate. Se si notano danni a qualsiasi parte del dispositivo, non continuare a utilizzarlo. In tal caso, è necessario portare il dispositivo presso un centro di assistenza autorizzato o sostituire autonomamente il componente, se il manuale d'uso lo consente. Prima di iniziare qualsiasi attività che comporti la sostituzione, la pulizia o la regolazione di parti mobili, l'apparecchio deve essere spento e il cavo di alimentazione deve essere scollegato dalla presa di corrente. L'apparecchio può essere utilizzato da bambini di età superiore a 8 anni e da persone con capacità fisiche o mentali ridotte e da persone prive di esperienza e conoscenza dell'apparecchio, se supervisionate o se ricevono istruzioni sull'uso sicuro dell'apparecchio, in modo che comprendano i pericoli connessi. I bambini non devono giocare con l'apparecchio. I bambini non devono pulire o effettuare la manutenzione dell'apparecchio senza supervisione. L'apparecchio è destinato esclusivamente all'uso domestico. Si consiglia di non superare i 2 minuti di funzionamento continuo, dopodiché si consiglia di lasciare l'apparecchio acceso per ca. 20 minuti per raffreddarsi. A questo punto, scollegare la spina del cavo di alimentazione dalla presa a muro. Il tempo massimo di funzionamento continuo non deve superare i 10 minuti, dopodiché il prodotto deve essere spento e lasciato raffreddare da solo per altri 10 minuti. Sovraccaricare il prodotto ne causerà un'usura più rapida e potrebbe anche danneggiarlo. Non utilizzare il macinino per macinare alimenti duri. La carne deve essere preparata per la macinatura rimuovendo pelle, ossa e cartilagine. Altri alimenti devono essere preparati per la macinatura eliminando semi, gambi, gusci e altre parti dure. Non macinare cibi congelati.

SERVIZIO PRODOTTO

Prepararsi al lavoro

Estrarre il prodotto dall'imballaggio, rimuovere tutti gli elementi dell'imballaggio e lavare tutte le parti montate sull'unità di azionamento secondo le istruzioni riportate nella sezione: „Manutenzione del prodotto”.

Installare il prodotto seguendo le istruzioni riportate nel manuale.

Installare il corpo del tritacarne. Il corpo deve essere montato appoggiandolo alla presa di montaggio ruotata ad angolo (II). Premere l'accessorio verso la presa e poi ruotarlo in modo che l'apertura di ingresso sia rivolta verso l'alto (III).

Durante il montaggio si sentirà il suono caratteristico del fermo che fissa il corpo dell'accessorio nella presa.

In caso di problemi durante il montaggio, è sempre possibile premere e tenere premuto il pulsante di blocco dell'accessorio, agganciare l'accessorio e rilasciare il pulsante di blocco. Controllare il corretto montaggio.

Una volta installato correttamente il corpo dell'accessorio, non è possibile smontarlo senza prima premere il pulsante di blocco. Quindi ruotare il corpo dell'accessorio di un piccolo angolo e smontarlo dalla presa di montaggio (XIV).

Accessorio tritacarne

Collegare il corpo dell'accessorio alla presa di montaggio. Inserire la coclea di macinazione nel corpo in modo che l'asse di trasmissione si inserisca nel foro della coclea (IV).

Posizionare la lama sulla sede quadrata, con i bordi taglienti rivolti verso l'esterno dell'accessorio (V).

Mettere su un colino. Il filtro è dotato di alette di posizionamento sul bordo che devono adattarsi alle aperture nella parte anteriore dell'accessorio (VI). I filtri inclusi nel prodotto presentano fori di diverso diametro. Più piccoli sono i fori, più finemente verrà macinato il cibo. Attenzione! È possibile installare solo un filtro alla volta.

Avvitare il dado di montaggio (VII) sulla filettatura di uscita dell'accessorio.

Posizionare il vassoio di alimentazione (VIII) sull'apertura di ingresso.

Controllare se l'asta di spinta può essere inserita e rimossa dal foro di ingresso (VIII) senza difficoltà.

Attacco Kibbe (IX)

Collegare il corpo dell'accessorio alla presa di montaggio e inserire la coclea di macinazione all'interno del corpo.

La parte posteriore dell'attacco kibbe è dotata di linguette di posizionamento che devono inserirsi negli appositi ritagli nella parte anteriore dell'attacco.

Posizionare la parte anteriore dell'attacco kibbe e fissare il tutto serrando il dado di montaggio (X).

Dopo aver installato l'accessorio, posizionare un contenitore sotto l'uscita. Il prodotto è pronto per il funzionamento (XI).

Accessorio per insaccare salsicce (XII)

Montare l'accessorio tritacarne, ma prima di avvitare il dado di montaggio, installare l'accessorio insaccatore.

Dopo aver installato l'accessorio, posizionare un contenitore sotto l'uscita. Il prodotto è pronto all'uso.

Lancio del prodotto

Assicurarsi che l'interruttore di alimentazione sia in posizione OFF, quindi collegare il cavo di alimentazione alla presa di corrente. Il prodotto è dotato di un interruttore che può essere impostato su tre posizioni:

OFF - prodotto spento;

ON - prodotto acceso;

R - retromarcia.

Il dispositivo si avvia dopo aver impostato l'interruttore in posizione ON. Non è necessario tenere l'interruttore in questa posizione. Per spegnere il dispositivo, impostare l'interruttore in posizione OFF. Per fare ciò, premere leggermente il pulsante nel punto contrassegnato con R e rilasciarlo. Attendere che il motore smetta di girare.

La posizione dell'interruttore contrassegnata con R è destinata all'attivazione a breve termine della retromarcia. È necessario tenere premuto l'interruttore in questa posizione. La coclea inizia a ruotare nella direzione opposta, consentendo di pulire l'interno dell'accessorio dai residui di cibo. Rilasciando la pressione sull'interruttore, questo tornerà automaticamente in posizione OFF, arrestando così il dispositivo. Quando l'efficienza operativa della macchina diminuisce, utilizzare la retromarcia. Ruotando la coclea nella direzione opposta è possibile estrarre il cibo dall'interno dell'accessorio. Quindi riavviare l'apparecchio riportando l'interruttore in posizione ON e macinare nuovamente il cibo. Se si continua a notare un calo delle prestazioni, arrestare l'unità, scollegare l'accessorio, smontarlo e pulirlo manualmente (XIII) e seguire le istruzioni riportate nella sezione „Manutenzione e conservazione”.

Dopo aver terminato il lavoro, spegnere il dispositivo spostando l'interruttore in posizione OFF, quindi scollegare la spina del cavo di alimentazione del prodotto dalla presa di corrente e procedere alla manutenzione del prodotto.

MANUTENZIONE E CONSERVAZIONE

ATTENZIONE! Non immergere mai l'alloggiamento dell'unità in acqua o altri liquidi. Ciò potrebbe causare scosse elettriche e danni al prodotto. Tutti gli elementi di fissaggio e gli ugelli possono essere immersi in acqua o lavati sotto un getto d'acqua dopo essere stati scollegati dall'unità di azionamento.

Le parti dell'apparecchio che entrano in contatto con gli alimenti devono essere pulite subito dopo l'uso. I residui di cibo secco possono intasare i componenti del prodotto, riducendo le prestazioni o addirittura danneggiando l'apparecchio. In tal caso, immergere le parti contrassegnate come immergibili in acqua calda con detersivo per piatti e lasciarle in ammollo, quindi pulirle con una spugna morbida o una spazzola e acqua con detersivo per piatti. Nessuna parte dell'elettrodomestico è adatta al lavaggio in lavastoviglie. Ciò potrebbe causare la perdita di forma, colore e consistenza dei materiali con cui sono realizzati.

Pulire i fori dei setacci del macinacaffè con una spazzola morbida di plastica. Non utilizzare oggetti appuntiti (incluse pagliette) per pulire qualsiasi parte del prodotto.

Pulire l'alloggiamento dell'unità con un panno morbido inumidito con una soluzione di acqua e un detergente delicato. Asciugare. Non utilizzare detergenti abrasivi.

Prima di collegare il dispositivo all'alimentazione, assicurarsi che tutte le parti siano pulite e asciutte. Conservare il prodotto in un luogo asciutto e ombreggiato. Proteggere l'area di stoccaggio dall'accesso da parte di persone non autorizzate, in particolare bambini. Conservare il prodotto nella confezione individuale fornita insieme al prodotto.

PARAMETRI TECNICI

Parametro	Unità di misura	Valore
Numero di catalogo		67902
Tensione nominale	[V~]	220 - 240
Frequenza nominale	[Hz]	50
Potenza nominale	[W]	350
Classe di protezione elettrica		II
Massa	[kg]	1,4

PRODUCTKENMERKEN

Een vleesmolen wordt gebruikt voor de mechanische verwerking van vlees en andere voedingsmiddelen. Dankzij de uitgebreide uitrusting versnelt en vergemakkelijkt de machine veel keukentaken aanzienlijk. Het product is uitsluitend bedoeld voor huishoudelijk gebruik en mag niet voor commerciële doeleinden worden gebruikt. Een correcte, betrouwbare en veilige werking van het apparaat hangt af van het juiste gebruik. Daarom:

Lees de volledige handleiding door voordat u dit product gebruikt en bewaar deze voor toekomstig gebruik.

De fabrikant is niet aansprakelijk voor schade die ontstaat doordat de veiligheidsvoorschriften en aanbevelingen uit deze handleiding niet worden nageleefd.

PRODUCTUITRUSTING

Het product wordt compleet geleverd, maar heeft voorbereidende werkzaamheden voordat het in gebruik kan worden genomen. De machine is uitgerust met een vleesmolen, een worstvulstuk en een kibbe - stuk.

VEILIGHEIDSINSTRUCTIES

AANDACHT! Lees alle instructies hieronder. Indien u dit niet doet, kan dit leiden tot een elektrische schok, brand of letsel.

VOLG DE ONDERSTAANDE INSTRUCTIES

Gebruik het apparaat niet in omgevingen met een verhoogd explosiegevaar of omgevingen die ontvlambare vloeistoffen, gasen of dampen bevatten. Het apparaat moet op een vlakke, vlakke en harde ondergrond worden geplaatst. Als het apparaat is uitgerust met rubberen voetjes of zuignappen, kies dan een oppervlak waarop het apparaat tijdens gebruik niet kan verschuiven. Plaats het apparaat niet in de buurt van warmtebronnen of vuur. Sluit het apparaat uitsluitend aan op een elektriciteitsnet met de spanning en frequentie die op het typeplaatje van het apparaat staan aangegeven. Het apparaat moet worden aangesloten op een stopcontact met randaarde. De stekker van het netsnoer moet in het stopcontact passen. De stekker mag niet worden gewijzigd. Gebruik geen adapters om de stekker aan het stopcontact aan te passen. Een ongewijzigde stekker die in het stopcontact past, verkleint het risico op een elektrische schok. Haal na elk gebruik de stekker van het netsnoer uit het stopcontact. Trek niet aan de kabel om de stekker eruit te halen. Haal de stekker altijd uit het stopcontact door hem bij de behuizing vast te pakken. Vermijd contact met geaarde oppervlakken, zoals leidingen, radiatoren en koelkasten. Door uw lichaam te aarden, vergroot u het risico op een elektrische schok. Het apparaat is uitsluitend bedoeld voor gebruik binnenshuis. Stel het apparaat niet bloot aan neerslag of vocht. Als er water of vocht in het apparaat komt, neemt het risico op een elektrische schok toe. Dompel het apparaat niet onder in water of een andere vloeistof. Giet geen water in de productkom terwijl het apparaat in werking is. Overbelast het netsnoer niet. Gebruik het netsnoer niet om het apparaat te dragen, of om de stekker in het stopcontact te steken of eruit te halen. Zorg ervoor dat de stroomkabel niet in contact komt met hitte, olie, scherpe randen en bewegende onderdelen. Een beschadigd netsnoer vergroot het risico op een elektrische schok. Indien de stroomkabel beschadigd is (bijvoorbeeld doorgesneden, gesmolten isolatiemateriaal), dient u onmiddellijk de stekker uit het stopcontact te halen en het product naar een erkend reparatiebedrijf te brengen. Het is

verboden het apparaat te gebruiken als de stroomkabel beschadigd is. Het is verboden om de stroomkabel te repareren. De kabel moet vervangen worden door een nieuwe kabel bij een erkend servicecentrum. Wanneer u verlengsnoeren gebruikt, dient u verlengsnoeren te gebruiken met de vermogensparameters die op het typeplaatje van het apparaat staan vermeld. De doorsnede van de draden in het verlengsnoer mag niet kleiner zijn dan de doorsnede van de draden in de stroomkabel van het apparaat. Controleer dit aan de hand van de isolatie van het netsnoer en het verlengsnoer, of neem contact op met de fabrikant van het apparaat en/of het verlengsnoer. Gebruik het product niet met beschadigde onderdelen of met beschadigde apparatuur. Als u merkt dat er schade is aan een onderdeel van het apparaat, mag u het apparaat niet meer gebruiken. In dat geval dient u het apparaat naar een erkend servicecentrum te brengen of het onderdeel zelf te vervangen, indien de gebruikershandleiding dergelijke reparaties toestaat. Voordat u begint met het vervangen, reinigen of afstellen van bewegende onderdelen, dient u het apparaat uit te schakelen en de stekker uit het stopcontact te halen. Het apparaat mag worden gebruikt door kinderen ouder dan 8 jaar en door personen met beperkte lichamelijke of geestelijke vermogens en personen die onvoldoende ervaring en kennis hebben met betrekking tot het apparaat, op voorwaarde dat zij toezicht houden of instructies krijgen over het veilige gebruik van het apparaat, zodat zij de betrokken gevaren begrijpen. Kinderen mogen niet met het apparaat spelen. Kinderen mogen het apparaat niet zonder toezicht schoonmaken of onderhouden. Het apparaat is uitsluitend bedoeld voor huishoudelijk gebruik. Het wordt aanbevolen om het apparaat niet langer dan 2 minuten achter elkaar te laten werken en het daarna nog ca. 20 minuten om af te koelen. Haal op dit moment de stekker van het netsnoer uit het stopcontact. De maximale continue gebruikstijd mag niet langer zijn dan 10 minuten. Hierna dient het product te worden uitgeschakeld en nog eens 10 minuten te laten afkoelen. Overbelasting van het product leidt tot snellere slijtage en kan er ook schade aan het product veroorzaken. Gebruik de maalmolen niet om harde voedingsmiddelen te malen. Vlees moet voor het malen worden voorbereid door de huid, de botten en het kraakbeen te verwijderen. Andere voedingsmiddelen moeten voor het malen worden voorbereid door de zaden, steeltjes, schelpen en andere harde delen te verwijderen. Maal geen bevroren voedsel.

PRODUCTSERVICE

Vorbereitung op het werk

Haal het product uit de verpakking, verwijder alle verpakkingselementen en reinig vervolgens alle onderdelen die op de aandrijf-eenheid zijn gemonteerd volgens de instructies in het hoofdstuk: „Productonderhoud”.

Stel het product in volgens de instructies in de handleiding.

Plaats de vleesmolenbehuizing. De carrosserie dient gemonteerd te worden door deze schuin (II) tegen de montagebus te plaatsen. Druk het opzetstuk richting de aansluiting en draai het vervolgens zo dat de inlaatopening naar boven wijst (III).

Tijdens de montage hoort u het karakteristieke geluid van de vergrendeling waarmee het bevestigingslichaam in de houder wordt vastgezet.

Als u problemen ondervindt bij de montage, kunt u altijd de vergrendelingsknop van het hulpstuk ingedrukt houden, het hulpstuk bevestigen en de vergrendelingsknop loslaten.

Controleer of de montage correct is.

Zodra het bevestigingslichaam correct is gemonteerd, kan het niet meer worden gedemonteerd zonder eerst op de vergrendelingsknop te drukken. Draai vervolgens het bevestigingslichaam een klein beetje en demonteer het van de montagebus (XIV).

Vleesmolen opzetstuk

Sluit het bevestigingslichaam aan op de montagebus. Plaats de maalboor in de behuizing, zodat de aandrijfas in het boorgat (IV) past. Plaats het zaagblad op de vierkante houder, met de snijkanten naar buiten gericht, weg van de bevestiging (V).

Zet een zeef op. De zeef is aan de rand voorzien van positioneringsnokken die in de uitsparingen aan de voorzijde van het opzetstuk passen (VI). De bijgeleverde zeefjes hebben gaten met verschillende diameters. Hoe kleiner de gaatjes, hoe fijner het voedsel wordt gemalen.

Aandacht! Er kan slechts één zeef tegelijk worden geïnstalleerd.

Draai de montagemoer (VII) op de uitlaatdraad van het opzetstuk.

Plaats de invoerlade (VIII) op de inlaatopening.

Controleer of de duwstang zonder problemen in en uit het inlaatgat (VIII) kan worden gestoken.

Kibbe- bijlage (IX)

Sluit het bevestigingslichaam aan op de montagebus en plaats de slijpboor in het lichaam.

De achterzijde van het kibbehulpstuk is voorzien van positioneringslipjes die in de uitsparingen aan de voorzijde van het hulpstuk passen.

Plaats het voorste deel van het kibbe -opzetstuk erop en zet alles vast door de bevestigingsmoer (X) vast te draaien.

Nadat u het hulpstuk hebt gemonteerd, plaatst u een bak onder de uitlaat. Het product is klaar voor gebruik (XI).

Worstvullinghulpstuk (XII)

Monteer het vleesmolenopzetstuk, maar monteer het worstvulopzetstuk voordat u de bevestigingsmoer vastdraait.

Nadat u het hulpstuk hebt gemonteerd, plaatst u een bak onder de uitlaat. Het product is klaar voor gebruik.

Productlancering

Zorg ervoor dat de aan/uit-schakelaar in de OFF stand staat en steek vervolgens de stekker in het stopcontact.

Het product is voorzien van een schakelaar die in drie standen gezet kan worden:

OFF - product uitgeschakeld;

ON - product ingeschakeld;

R - achteruitversnelling.

Het apparaat start zodra u de schakelaar in de ON positie zet. Het is niet nodig om de schakelaar in deze positie vast te houden. U schakelt het apparaat uit door de schakelaar op OFF te zetten. Om dit te doen, drukt u lichtjes op de knop op het punt met de R en laat u deze los. Wacht tot de motor stopt met draaien.

De schakelaarstand R is bedoeld voor kortstondige activering van de achteruitversnelling. U moet de schakelaar in deze positie ingedrukt houden. De vijzel begint in de tegenovergestelde richting te draaien, waardoor de binnenkant van het opzetstuk gereinigd wordt van voedselresten. Wanneer u de druk op de schakelaar loslaat, keert de schakelaar automatisch terug naar de OFF stand en stopt het apparaat.

De achteruitversnelling moet worden gebruikt wanneer de operationele efficiëntie van de machine afneemt. Door de vijzel in de tegenovergestelde richting te draaien, kan het voedsel uit het hulpstuk worden gehaald. Start het apparaat vervolgens opnieuw door de schakelaar op ON te zetten en maal het voedsel opnieuw. Als u merkt dat de prestaties blijven afnemen, moet u het apparaat stoppen, de hulpstukken loskoppelen, het apparaat handmatig demonteren en reinigen (XIII) en de instructies in het gedeelte 'Onderhoud en opslag' volgen.

Schakel het apparaat na afloop van de werkzaamheden uit door de schakelaar in de UIT-stand te zetten. Haal vervolgens de stekker van het product uit het stopcontact en voer vervolgens onderhoud uit aan het product.

ONDERHOUD EN OPSLAG

AANDACHT! Dompel de behuizing van de schijf nooit onder in water of een andere vloeistof. Dit kan een elektrische schok veroorzaken en het product beschadigen. Alle opzet- en sproeierelementen kunnen, nadat ze van de aandrijfeenheid zijn losgekoppeld, in water worden ondergedompeld of onder stromend water worden afgespoeld.

Onderdelen van het apparaat die in contact komen met voedsel, moeten na gebruik direct worden schoongemaakt. Opgedroogde voedselresten kunnen productcomponenten verstoppen, wat kan leiden tot verminderde prestaties of zelfs schade aan het apparaat. Mocht dit het geval zijn, dompel dan de onderdelen die als onderdompelbaar zijn gemarkeerd, onder in warm water met afwasmiddel en laat ze weken. Maak ze daarna schoon met een zachte spons of borstel en water met afwasmiddel. Geen enkel onderdeel van het apparaat is geschikt om in de vaatwasser te worden gereinigd. Hierdoor kunnen de vorm, kleur en textuur van de materialen waarvan ze zijn gemaakt, verloren gaan.

Maak de gaten in de zeef van het maalwerk schoon met een zachte kunststof borstel. Gebruik geen scherpe voorwerpen (zoals schuursponsjes) om de onderdelen van het product schoon te maken.

Reinig de behuizing van het station met een zachte doek die is bevochtigd met een oplossing van water en een mild reinigingsmiddel. Droogvegen. Gebruik geen schurende schoonmaakmiddelen.

Zorg ervoor dat alle onderdelen schoon en droog zijn voordat u het apparaat op de voeding aansluit. Bewaar het product op een droge en schaduwrijke plaats. Bescherm de opslagruimte tegen toegang door onbevoegden, vooral kinderen. Bewaar het product in de individuele verpakking die bij het product is geleverd.

TECHNISCHE PARAMETERS

Parameter	Meeteenheid	Waarde
Catalogusnummer		67902
Nominale spanning	[V~]	220 - 240
Nominale frequentie	[Hz]	50
Nominaal vermogen	[W]	350
Elektrische beschermingsklasse		II
Massa	[kg]	1,4

ΧΑΡΑΚΤΗΡΙΣΤΙΚΑ ΠΡΟΪΟΝΤΟΣ

Ένας μύλος κρέατος χρησιμοποιείται για τη μηχανική επεξεργασία κρέατος και άλλων τροφίμων. Χάρη στον πλούσιο εξοπλισμό του, το μηχάνημα επιταχύνει σημαντικά και διευκολύνει πολλές εργασίες στην κουζίνα. Το προϊόν έχει σχεδιαστεί μόνο για οικιακή χρήση και δεν πρέπει να χρησιμοποιείται για εμπορικούς σκοπούς. Η σωστή, αξιόπιστη και ασφαλής λειτουργία της συσκευής εξαρτάται από την ορθή χρήση, επομένως:

Πριν χρησιμοποιήσετε αυτό το προϊόν, διαβάστε ολόκληρο το εγχειρίδιο και φυλάξτε το για μελλοντική αναφορά.

Ο κατασκευαστής δεν φέρει καμία ευθύνη για τυχόν ζημιές που προκύπτουν από τη μη συμμόρφωση με τους κανονισμούς ασφαλείας και τις συστάσεις αυτού του εγχειριδίου.

ΕΞΟΠΛΙΣΜΟΣ ΠΡΟΪΟΝΤΟΣ

Το προϊόν παραδίδεται πλήρες, αλλά απαιτεί προπαρασκευαστικές εργασίες πριν από τη λειτουργία. Η μηχανή είναι εξοπλισμένη με μηχανή κοπής κρέατος, εξάρτημα για γέμιση λουκάνικου και εξάρτημα για κιμπί (κεμπάπ).

ΟΔΗΓΙΕΣ ΑΣΦΑΛΕΙΑΣ

ΠΡΟΣΟΧΗ! Διαβάστε όλες τις οδηγίες παρακάτω. Η μη συμμόρφωση μπορεί να προκαλέσει ηλεκτροπληξία, πυρκαγιά ή τραυματισμό.

ΑΚΟΛΟΥΘΗΣΤΕ ΤΙΣ ΠΑΡΑΚΑΤΩ ΟΔΗΓΙΕΣ

Μην χρησιμοποιείτε τη συσκευή σε περιβάλλοντα με αυξημένο κίνδυνο έκρηξης, που περιέχουν εύφλεκτα υγρά, αέρια ή ατμούς. Η συσκευή πρέπει να τοποθετείται σε επίπεδες, ομοιόμορφες και σκληρές επιφάνειες. Εάν η συσκευή είναι εξοπλισμένη με ελαστικά πόδια ή βεντούζες, επιλέξτε έναν τύπο επιφάνειας έτσι ώστε τα πόδια ή οι βάσεις να εμποδίζουν την κίνηση της συσκευής κατά τη χρήση. Μην τοποθετείτε τη συσκευή κοντά σε πηγές θερμότητας ή φωτιά. Η συσκευή πρέπει να συνδέεται μόνο σε ηλεκτρικό δίκτυο με την τάση και τη συχνότητα που αναγράφονται στην πινακίδα ονομαστικών τιμών της συσκευής. Η συσκευή πρέπει να είναι συνδεδεμένη σε πρίζα με προστατευτική επαφή. Το φως του καλωδίου τροφοδοσίας πρέπει να ταιριάζει με την πρίζα. Το βύσμα δεν πρέπει να τροποποιηθεί. Μην χρησιμοποιείτε προσαρμογείς για να προσαρμόσετε το φως στην πρίζα. Ένα μη τροποποιημένο φως που ταιριάζει στην πρίζα θα μειώσει τον κίνδυνο ηλεκτροπληξίας. Μετά από κάθε χρήση, αποσυνδέστε το φως του καλωδίου τροφοδοσίας από την πρίζα. Μην αποσυνδέετε το φως τραβώντας το καλώδιο. Να βγάζετε πάντα το φως από την πρίζα πιάνοντάς το από το περιβλήμα του. Αποφύγετε την επαφή με γειωμένες επιφάνειες όπως σωλήνες, καλοριφέρ και ψυγεία. Η γείωση του σώματός σας αυξάνει τον κίνδυνο ηλεκτροπληξίας. Η συσκευή προορίζεται μόνο για χρήση σε εσωτερικούς χώρους. Μην εκθέτετε τη συσκευή σε βροχόπτωση ή υγρασία. Η είσοδος νερού ή υγρασίας στη συσκευή αυξάνει τον κίνδυνο ηλεκτροπληξίας. Μην βυθίζετε τη συσκευή σε νερό ή σε οποιοδήποτε άλλο υγρό. Μην ρίχνετε νερό στο μπλάνο του προϊόντος κατά τη λειτουργία. Μην υπερφορτώνετε το καλώδιο ρεύματος. Μην χρησιμοποιείτε το καλώδιο τροφοδοσίας για να μεταφέρετε ή να συνδέσετε ή να αποσυνδέσετε το φως από την πρίζα. Αποφύγετε την επαφή του καλωδίου τροφοδοσίας με θερμότητα, λάδι, αιχμηρές άκρες και κινούμενα μέρη. Ένα κατεστραμμένο καλώδιο τροφοδοσίας αυξάνει τον κίνδυνο ηλεκτροπληξίας. Εάν το καλώδιο τροφοδοσίας είναι κατεστραμμένο (π.χ. κομμένο, λιωμένη μόνωση), αποσυνδέστε αμέσως το φως του καλωδίου από την πρίζα και μεταφέρετε

το προϊόν σε ένα εξουσιοδοτημένο κέντρο επισκευών. Απαγορεύεται η χρήση της συσκευής με κατεστραμμένο καλώδιο τροφοδοσίας. Απαγορεύεται η επισκευή του καλωδίου τροφοδοσίας, το καλώδιο πρέπει να αντικατασταθεί με ένα νέο σε εξουσιοδοτημένο κέντρο σέρβις. Όταν χρησιμοποιείτε καλώδια επέκτασης, χρησιμοποιήστε καλώδια επέκτασης με τις παραμέτρους ισχύος που αναγράφονται στην πινακίδα ονομαστικών τιμών της συσκευής. Η διατομή των καλωδίων στο καλώδιο επέκτασης δεν πρέπει να είναι μικρότερη από τη διατομή των καλωδίων στο καλώδιο τροφοδοσίας της συσκευής. Αυτό θα πρέπει να ελεγχθεί στη μόνωση του καλωδίου τροφοδοσίας και του καλωδίου επέκτασης ή να επικοινωνηθεί με τον κατασκευαστή της συσκευής ή/και του καλωδίου επέκτασης. Μην χρησιμοποιείτε το προϊόν με κατεστραμμένα εξαρτήματα ή με κατεστραμμένο εξοπλισμό. Εάν παρατηρήσετε οποιαδήποτε ζημιά σε οποιοδήποτε μέρος της συσκευής, μην συνεχίσετε να τη χρησιμοποιείτε. Σε μια τέτοια περίπτωση, θα πρέπει να πάτε τη συσκευή σε ένα εξουσιοδοτημένο κέντρο σέρβις ή να αντικαταστήσετε το εξάρτημα μόνοι σας, εάν το εγχειρίδιο χρήστη επιτρέπει τέτοιες ενέργειες επισκευής. Πριν ξεκινήσετε οποιοσδήποτε δραστηριότητες που αφορούν την αντικατάσταση, τον καθαρισμό ή τη ρύθμιση κινούμενων μερών, η συσκευή πρέπει να απενεργοποιηθεί και το καλώδιο τροφοδοσίας να αποσυνδεθεί από την πρίζα. Η συσκευή μπορεί να χρησιμοποιηθεί από παιδιά άνω των 8 ετών και από άτομα με μειωμένες σωματικές ή νοητικές ικανότητες και από άτομα που δεν έχουν εμπειρία και γνώση της συσκευής, εφόσον παρέχεται επίβλεψη ή οδηγίες σχετικά με την ασφαλή χρήση της συσκευής, ώστε να γίνονται κατανοητοί οι κίνδυνοι που ενέχει. Τα παιδιά δεν πρέπει να παίζουν με τη συσκευή. Τα παιδιά δεν πρέπει να καθαρίζουν ή να συντηρούν τη συσκευή χωρίς επίβλεψη. Η συσκευή προορίζεται μόνο για οικιακή χρήση. Συνιστάται να μην υπερβαίνετε τα 2 λεπτά συνεχούς λειτουργίας, μετά τα οποία η συσκευή θα πρέπει να αφεθεί για περίπου 20 λεπτά για να κρυώσουν. Σε αυτή τη φάση, αποσυνδέστε το φισ του καλωδίου τροφοδοσίας από την πρίζα. Ο μέγιστος χρόνος συνεχούς λειτουργίας δεν πρέπει να υπερβαίνει τα 10 λεπτά, μετά τα οποία το προϊόν πρέπει να απενεργοποιηθεί και να αφεθεί να κρυώσει μόνο του για άλλα 10 λεπτά. Η υπερφόρτωση του προϊόντος θα οδηγήσει σε ταχύτερη φθορά και μπορεί επίσης να προκαλέσει ζημιά στο προϊόν. Μην χρησιμοποιείτε τον μύλο για να αλέσετε σκληρά τρόφιμα. Το κρέας πρέπει να προετοιμάζεται για άλεση αφαιρώντας το δέρμα, τα κόκαλα και τους χόνδρους. Άλλα τρόφιμα θα πρέπει να προετοιμάζονται για άλεση αφαιρώντας σπόρους, κοτσάνια, κελύφη και οποιαδήποτε άλλα σκληρά μέρη. Μην αλέθετε κατεψυγμένα τρόφιμα.

ΥΠΗΡΕΣΙΑ ΠΡΟΪΟΝΤΟΣ

Προετοιμασία για εργασία

Αφαιρέστε το προϊόν από τη συσκευασία, αφαιρέστε όλα τα στοιχεία συσκευασίας και, στη συνέχεια, πλύνετε όλα τα εξαρτήματα που είναι τοποθετημένα στη μονάδα κίνησης σύμφωνα με τις οδηγίες στην ενότητα: „Συντήρηση προϊόντος”.

Ρυθμίστε το προϊόν σύμφωνα με τις οδηγίες στο εγχειρίδιο.

Τοποθετήστε το σώμα του μηχανήματος κοπής κιμά. Το σώμα θα πρέπει να τοποθετηθεί τοποθετώντας το πάνω στην υποδοχή στήριξης που είναι στραμμένη υπό γωνία (II). Πιέστε το εξάρτημα προς την υποδοχή και στη συνέχεια περιστρέψτε το έτσι ώστε το άνοιγμα εισόδου να είναι στραμμένο προς τα πάνω (III).

Κατά τη συναρμολόγηση, θα ακούσετε τον χαρακτηριστικό ήχο του μανδάλου που ασφαρίζει το σώμα του εξαρτήματος στην υποδοχή. Εάν αντιμετωπίσετε προβλήματα με τη συναρμολόγηση, μπορείτε πάντα να πατήσετε παρατεταμένα το κουμπί ασφάλισης του εξαρτήματος, να συνδέσετε το εξάρτημα και να αφήσετε το κουμπί ασφάλισης.

Ελέγξτε τη σωστή συναρμολόγηση.

Μόλις το σώμα του εξαρτήματος εγκατασταθεί σωστά, δεν μπορεί να αποσυναρμολογηθεί χωρίς να πατηθεί πρώτα το κουμπί ασφάλισης. Στη συνέχεια, περιστρέψτε το σώμα του εξαρτήματος κατά μια μικρή γωνία και αποσυναρμολογήστε το από την υποδοχή στήριξης (XIV).

Εξάρτημα κοπής κιμά

Συνδέστε το σώμα του εξαρτήματος στην υποδοχή στήριξης. Τοποθετήστε το τρυπάνι λείανσης στο σώμα έτσι ώστε ο άξονας κίνησης να εφαρμόζει στην οπή του τρυπανιού (IV).

Τοποθετήστε τη λεπίδα στην τετράγωνη υποδοχή, με τις κοπτικές ακμές στραμμένες προς τα έξω από το εξάρτημα (V).

Βάλτε σε ένα σουρωτήρι. Το σουρωτήρι έχει προεξοχές τοποθέτησης στην άκρη που θα πρέπει να ταιριάζουν στις εγκοπές στο μπροστινό μέρος του εξαρτήματος (VI). Τα φίλτρα που περιλαμβάνονται στο προϊόν έχουν οπές διαφορετικής διαμέτρου. Όσο μικρότερες είναι οι τρύπες, τόσο πιο λεπτό θα αλέθεται το φαγητό κατά την άλεση.

Προσοχή! Μόνο ένα φίλτρο μπορεί να εγκατασταθεί κάθε φορά.

Βιδώστε το παξιμάδι στερέωσης (VII) στο σπείρωμα εξόδου του εξαρτήματος.

Τοποθετήστε το δίσκο τροφοδοσίας (VIII) στο άνοιγμα εισόδου.

Ελέγξτε εάν η ράβδος ώθησης μπορεί να εισαχθεί και να αφαιρεθεί από την οπή εισόδου (VIII) χωρίς δυσκολία.

Συνημμένο Kibbe (IX)

Συνδέστε το σώμα του εξαρτήματος στην υποδοχή στήριξης και τοποθετήστε το τρυπάνι λείανσης μέσα στο σώμα.

Το πίσω μέρος του εξαρτήματος kibbe είναι εξοπλισμένο με γλωπίδες τοποθέτησης που θα πρέπει να ταιριάζουν στις εγκοπές στο μπροστινό μέρος του εξαρτήματος.

Τοποθετήστε το μπροστινό μέρος του εξαρτήματος kibbe και ασφαλίστε τα πάντα σφίγγοντας το παξιμάδι στερέωσης (X).

Αφού εγκαταστήσετε το εξάρτημα, τοποθετήστε ένα δοχείο κάτω από την πρίζα του. Το προϊόν είναι έτοιμο για λειτουργία (XI).

Εξάρτημα γέμισης λουκάνικου (XII)

Συναρμολογήστε το εξάρτημα του μύλου κοπής κιμά, αλλά πριν βιδώσετε το παξιμάδι στερέωσης, τοποθετήστε το εξάρτημα γέμισης λουκάνικου.

Αφού εγκαταστήσετε το εξάρτημα, τοποθετήστε ένα δοχείο κάτω από την πρίζα του. Το προϊόν είναι έτοιμο για χρήση.

Κυκλοφορία προϊόντος

Βεβαιωθείτε ότι ο διακόπτης λειτουργίας βρίσκεται στη θέση OFF και, στη συνέχεια, συνδέστε το καλώδιο ρεύματος στην πρίζα.

Το προϊόν διαθέτει διακόπτη που μπορεί να ρυθμιστεί σε τρεις θέσεις:

OFF - το προϊόν είναι απενεργοποιημένο;

ON - το προϊόν είναι ενεργοποιημένο;

R - όπισθεν.

Η συσκευή θα ξεκινήσει αφού ρυθμίσετε τον διακόπτη στη θέση ON. Δεν χρειάζεται να κρατάτε τον διακόπτη σε αυτήν τη θέση.

Η συσκευή απενεργοποιείται θέτοντας τον διακόπτη στη θέση OFF. Για να το κάνετε αυτό, πατήστε ελαφρά το κουμπί στο σημείο που σημειώνεται με R και αφήστε το. Περιμένετε μέχρι να σταματήσει να περιστρέφεται ο κινητήρας.

Η θέση του διακόπτη με την ένδειξη R προορίζεται για βραχυπρόθεσμη ενεργοποίηση της όπισθεν. Πρέπει να πατήσετε και να κρατήσετε πατημένο τον διακόπτη σε αυτήν τη θέση. Το τρυπάνι αρχίζει να περιστρέφεται προς την αντίθετη κατεύθυνση, γεγονός που επιτρέπει τον καθαρισμό του εσωτερικού του εξαρτήματος από τρόφιμα. Η απελευθέρωση της πίεσης στον διακόπτη θα προκαλέσει την αυτόματη επιστροφή του διακόπτη στη θέση OFF, σταματώντας έτσι τη συσκευή.

Η όπισθεν θα πρέπει να χρησιμοποιείται όταν μειώνεται η λειτουργική απόδοση του μηχανήματος. Η περιστροφή του κοχλία προς την αντίθετη κατεύθυνση επιτρέπει την αφαίρεση τροφίμων από το εσωτερικό του εξαρτήματος. Στη συνέχεια, επανεκκινήστε τη συσκευή γυρίζοντας τον διακόπτη στη θέση ON και αλέστε ξανά το φαγητό. Εάν συνεχίσετε να παρατηρείτε μείωση της απόδοσης, διακόψτε τη λειτουργία της μονάδας, αποσυνδέστε το εξάρτημα, αποσυναρμολογήστε και καθαρίστε την χειροκίνητα (XIII) και ακολουθήστε τις οδηγίες στην ενότητα «Συντήρηση και Αποθήκευση».

Αφού ολοκληρώσετε την εργασία, απενεργοποιήστε τη συσκευή μετακινώντας τον διακόπτη στη θέση OFF, στη συνέχεια αποσυνδέστε το φις του καλωδίου τροφοδοσίας του προϊόντος από την πρίζα και προχωρήστε στη συντήρηση του προϊόντος.

ΣΥΝΤΗΡΗΣΗ ΚΑΙ ΑΠΟΘΗΚΕΥΣΗ

ΠΡΟΣΟΧΗ! Ποτέ μην βυθίζετε το περίβλημα της μονάδας δίσκου σε νερό ή σε οποιοδήποτε άλλο υγρό. Αυτό μπορεί να προκαλέσει ηλεκτροπληξία και ζημιά στο προϊόν. Όλα τα εξάρτημα και τα στοιχεία ακροφυσίου μπορούν να βυθιστούν σε νερό ή να πλυθούν με ρεύμα νερού αφού αποσυνδεθούν από τη μονάδα κίνησης.

Τα μέρη της συσκευής που έρχονται σε επαφή με τρόφιμα πρέπει να καθαρίζονται αμέσως μετά τη χρήση. Τα αποξηραμένα υπολείμματα τροφίμων μπορούν να φράξουν τα εξάρτημα του προϊόντος, γεγονός που μπορεί να οδηγήσει σε μειωμένη απόδοση ή ακόμη και σε ζημιά στη συσκευή. Εάν συμβεί αυτό, βυθίστε τα εξάρτημα που φέρουν την ένδειξη „βυθιζόμενα” σε ζεστό νερό με υγρό πιάτων και αφήστε τα να μουλιάσουν. Στη συνέχεια, καθαρίστε τα με ένα μαλακό σφουγγάρι ή βούρτσα και νερό με υγρό πιάτων. Κανένα μέρος της συσκευής δεν είναι κατάλληλο για πλύσιμο σε πλυντήριο πιάτων. Αυτό μπορεί να οδηγήσει σε απώλεια σχήματος, χρώματος και υφής των υλικών από τα οποία κατασκευάστηκαν.

Καθαρίστε τις τρύπες στα κόσκινα του εξαρτήματος άλεσης με μια μαλακή πλαστική βούρτσα. Μην χρησιμοποιείτε αιχμηρά αντικείμενα (συμπεριλαμβανομένων των σφουγγαριών τριψίματος) για να καθαρίσετε οποιοδήποτε μέρος του προϊόντος.

GR

Καθαρίστε το περίβλημα της μονάδας δίσκου με ένα μαλακό πανί βρεγμένο με διάλυμα νερού και ήπιου καθαριστικού. Σκουπίστε και στεγνώστε. Μην χρησιμοποιείτε λειαντικά καθαριστικά.

Πριν συνδέσετε τη συσκευή στην παροχή ρεύματος, βεβαιωθείτε ότι όλα τα μέρη είναι καθαρά και στεγνά. Αποθηκεύστε το προϊόν σε ξηρό και σκιερό μέρος. Προστατέψτε τον χώρο αποθήκευσης από την πρόσβαση μη εξουσιοδοτημένων ατόμων, ιδίως παιδιών. Αποθηκεύστε το προϊόν στην ατομική συσκευασία που παρέχεται μαζί με το προϊόν.

ΤΕΧΝΙΚΕΣ ΠΑΡΑΜΕΤΡΟΙ

Παράμετρος	Μονάδα μέτρησης	Αξία
Αριθμός καταλόγου		67902
Ονομαστική τάση	[V~]	220 - 240
Ονομαστική συχνότητα	[Hz]	50
Ονομαστική ισχύς	[W]	350
Κατηγορία ηλεκτρικής προστασίας		II
Μάζα	[kg]	1,4

ХАРАКТЕРИСТИКИ НА ПРОДУКТА

Месомелачката се използва за механична обработка на месо и други храни. Благодарение на богатото си оборудване, машината значително ускорява и улеснява много кухненски задачи. Продуктът е предназначен само за домашна употреба и не трябва да се използва за търговски цели. Правилната, надеждна и безопасна работа на устройството зависи от правилната му употреба, следователно:

Преди да използвате този продукт, моля, прочетете цялото ръководство и го запазете за бъдещи справки.

Производителят не носи отговорност за каквито и да е щети, произтичащи от неспазване на правилата за безопасност и препоръките на това ръководство.

ПРОДУКТОВО ОБОРУДВАНЕ

Продуктът се доставя комплектован, но изисква подготвителна работа преди експлоатация. Машината е оборудвана с месомелачка, приставка за пълнене на наденички и приставка за кибе (кебе).

ИНСТРУКЦИИ ЗА БЕЗОПАСНОСТ

ВНИМАНИЕ! Прочетете всички инструкции по-долу. Неспазването може да доведе до токов удар, пожар или нараняване.

СЛЕДВАЙТЕ ИНСТРУКЦИИТЕ ПО-ДОЛУ

Не използвайте устройството в среди с повишен риск от експлозия, съдържащи запалими течности, газове или пари. Устройството трябва да бъде поставено върху плоски, равни и твърди повърхности. Ако устройството е оборудвано с гумени крачета или вендузи, изберете тип повърхност, така че крачетата или стойките да предотвратят движението на устройството по време на употреба. Не поставяйте устройството в близост до източници на топлина или огън. Устройството трябва да се свързва само към електрическа мрежа с напрежение и честота, посочени на табелката с данни на устройството. Устройството трябва да бъде свързано към контакт със защитен контакт. Щепселът на захранващия кабел трябва да съответства на контакта. Щепселът не трябва да се модифицира. Не използвайте никакви адаптери, за да адаптирате щепсела към контакта. Немодифициран щепсел, който пасва на контакта, ще намали риска от токов удар. След всяка употреба, изключвайте щепсела на захранващия кабел от контакта. Не изключвайте щепсела, като дърпате кабела. Винаги изключвайте щепсела от контакта, като хванете корпуса му. Избягвайте контакт със заземени повърхности като тръби, радиатори и хладилници. Заземяването на тялото ви увеличава риска от токов удар. Устройството е предназначено само за употреба на закрито. Не излагайте устройството на валежи или влага. Попадането на вода или влага в устройството увеличава риска от токов удар. Не потапяйте устройството във вода или друга течност. Не наливайте вода в купата на продукта, докато работи. Не претоварвайте захранващия кабел. Не използвайте захранващия кабел, за да го носите, да го свързвате или изключвате от контакта. Избягвайте контакт на захранващия кабел с топлина, масло, остри ръбове и движещи се части. Повреденият захранващ кабел увеличава риска от токов удар. Ако захранващият кабел е повреден (напр. срязан, разтопена изолация), незабавно изключете щепсела на кабела от контакта и занесете продукта

в оторизиран сервиз. Забранено е използването на устройството с повреден захранващ кабел. Забранено е ремонтирането на захранващия кабел, кабелът трябва да бъде подменен с нов в оторизиран сервизен център. Когато използвате удължителни кабели, използвайте такива с параметрите на мощност, посочени на табелката с данни на устройството. Напречното сечение на проводниците в удължителния кабел не трябва да е по-малко от напречното сечение на проводниците в захранващия кабел на устройството. Това трябва да се провери на изолацията на захранващия кабел и удължителния кабел или да се свържете с производителя на уреда и/или удължителния кабел. Не използвайте продукта с повредени компоненти или с повредено оборудване. Ако забележите повреда на която и да е част от устройството, не продължавайте да го използвате. В такъв случай трябва да занесете устройството в оторизиран сервизен център или да смените частта сами, ако ръководството за потребителя позволява подобни ремонтни действия. Преди да започнете каквито и да е дейности, свързани с подмяна, почистване или регулиране на движещи се части, уредът трябва да бъде изключен и захранващият кабел да бъде изваден от контакта. Уредът може да се използва от деца над 8 години, както и от лица с намалени физически или умствени способности, както и от лица без опит и познания за уреда, ако е осигурен надзор или инструкции относно безопасната употреба на уреда, така че да бъдат разбрани свързаните с него опасности. Децата не трябва да си играят с уреда. Децата не трябва да почистват или поддържат уреда без надзор. Уредът е предназначен само за домашна употреба. Препоръчително е да не се превишава 2 минути непрекъсната работа, след което устройството трябва да се остави за около 20 минути за охлаждане. В този момент изключете щепсела на захранващия кабел от контакта. Максималното време за непрекъсната работа не трябва да надвишава 10 минути, след което продуктът трябва да се изключи и да се остави да се охлади самостоятелно за още 10 минути. Претоварването на продукта ще доведе до по-бързо износване и може да причини повреда на продукта. Не използвайте мелачката за смилане на твърди хранителни продукти. Месото трябва да се подготви за смилане, като се отстранят кожата, костите и хрущялите. Други храни трябва да се подготвят за смилане, като се отстранят семената, стъблата, черупките и всички други твърди части. Не смилайте замразени храни.

ПРОДУКТ ОБСЛУЖВАНЕ

Подготовка за работа

Извадете продукта от опаковката, отстранете всички опаковъчни елементи и след това измийте всички части, монтирани към задвижващия агрегат, съгласно инструкциите в раздела: „Поддръжка на продукта“.

Настройте продукта съгласно инструкциите в ръководството.

Монтирайте тялото на месомелачката. Тялото трябва да се монтира, като се постави върху монтажното гнездо, завъртяно под ъгъл (II). Натиснете приставката към гнездото и след това я завъртете така, че входният отвор да е обърнат нагоре (III).

По време на сглобяването ще чуете характерния звук на заключващото устройство, закрепващо тялото на приставката в гнездото.

Ако имате проблеми със сглобяването, винаги можете да натиснете и задържите бутона за заключване на приставката, да прикрепите приставката и да освободите бутона за заключване.

Проверете правилния монтаж.

След като приставката е монтирана правилно, тя не може да бъде демонтирана без първо да се натисне заключващият бутон. След това завъртете тялото на приставката под малък ъгъл и го демонтирайте от монтажното гнездо (XIV).

Приставка за месомелачка

Свържете тялото на приставката към монтажния цокъл. Поставете шлифовъчния шнек в тялото, така че задвижващата ос да пасне в отвора на шнека (IV).

Поставете острието върху квадратния вложков патрон, с режещите ръбове, обърнати навън от приставката (V).

Сложете цедка. Цедката има позициониращи уши на ръба, които трябва да паснат в изрезите в предната част на приставката (VI). Цедките, включени в комплекта на продукта, имат отвори с различен диаметър. Колкото по-малки са дупките, толкова по-фино ще се смила храната по време на смилането.

Внимание! Може да се монтира само един филтър едновременно.

Завийте монтажната гайка (VII) върху изходната резба на приставката.

Поставете тавата за подаване (VIII) върху входния отвор.

Проверете дали буталният прът може да се вкара и извади от входния отвор (VIII) без никакви затруднения.

Приставка Кибе (IX)

Свържете тялото на приставката към монтажното гнездо и поставете шлифовъчния шнек вътре в тялото.

Задната част на приставката за кибе е снабдена с позициониращи езичета, които трябва да паснат в изрезите в предната част на приставката.

Поставете предната част на приставката за кибе и закрепете всичко, като затегнете монтажната гайка (X).

След като монтирате приставката, поставете контейнер под изхода ѝ. Продуктът е готов за работа (XI).

Приставка за пълнене на наденици (XII)

Сглобете приставката за месомелачка, но преди да завийте монтажната гайка, монтирайте приставката за пълнене на наденица.

След като монтирате приставката, поставете контейнер под изхода ѝ. Продуктът е готов за употреба.

Пускане на пазара на продукт

Уверете се, че превключвателят за захранване е в положение OFF, след което включете захранващия кабел в контакта.

Продуктът има превключвател, който може да се настрои на три позиции:

OFF - продуктът е изключен;

ON - продуктът е включен;

R - задна предавка.

Устройството ще се стартира след като превключвателят бъде поставен в положение ON. Няма нужда да държите превключвателя в това положение.

Устройството се изключва чрез поставяне на превключвателя в положение OFF. За да направите това, леко натиснете бутона в точката, обозначена с R, и го отпуснете. Изчакайте, докато двигателят спре да се върти.

Положението на превключвателя, обозначено с R, е предназначено за кратковременно активиране на задна предавка. Трябва да натиснете и задържите превключвателя в това положение. Шнекът започва да се върти в обратна посока, което позволява вътрешността на приставката да се почисти от храна. Освобождаването на натиска върху превключвателя ще доведе до автоматично връщане на превключвателя в положение OFF, като по този начин устройството ще спре.

Задната предавка трябва да се използва, когато работната ефективност на машината намалее. Завъртането на шнека в обратна посока позволява извличането на храна от вътрешността на приставката. След това рестартирайте уреда, като завъртите превключвателя в положение ON и смелете храната отново. Ако продължавате да забелязвате спад в производителността, спрете уреда, откачете приставката, разглобете я и я почистете ръчно (XIII) и следвайте инструкциите в раздел „Поддръжка и съхранение“.

След приключване на работа изключете устройството, като преместите превключвателя в положение OFF, след това изключете щепсела на захранващия кабел на продукта от контакта и продължете с поддръжката на продукта.

ПОДДРЪЖКА И СЪХРАНЕНИЕ

ВНИМАНИЕ! Никога не потапяйте корпуса на устройството във вода или друга течност. Това може да доведе до токов удар и повреда на продукта. Всички приставки и елементи на дюзата могат да бъдат потопени във вода или измити под струя вода, след като бъдат откъснати от задвижващия агрегат.

Частите на уреда, които влизат в контакт с храна, трябва да се почистват веднага след употреба. Засъхналите остатъци от храна могат да запушат компонентите на продукта, което може да доведе до намалена производителност или дори повреда на устройството. Ако това се случи, потопете частите, маркирани като подходящи за потапяне, в топла вода с препарат за миене на съдове и оставете да се накснат, след което ги почистете с мека гъба или четка и вода с препарат за миене на съдове. Някоя част от уреда не е подходяща за миене в съдомиялна машина. Това може да доведе до загуба на форма, цвят и текстура на материалите, от които са направени.

Почистете отворите в цедките на приставката за мелничка с мека пластмасова четка. Не използвайте остри предмети

BG

(включително абразивни гъби) за почистване на която и да е част от продукта.

Почистете корпуса на устройството с мека кърпа, навлажнена с разтвор от вода и мек почистващ препарат. Избършете на сухо. Не използвайте абразивни почистващи препарати.

Преди да свържете устройството към захранването, уверете се, че всички части са чисти и сухи. Съхранявайте продукта на сухо и сенчесто място. Защитете складовото помещение от достъп на неупълномощени лица, особено деца. Съхранявайте продукта в индивидуалната опаковка, предоставена с продукта.

ТЕХНИЧЕСКИ ПАРАМЕТРИ

Параметър	Мерна единица	Стойност
Каталожен номер		67902
Номинално напрежение	[V~]	220 - 240
Номинална честота	[Hz]	50
Номинална мощност	[W]	350
Клас на електрическа защита		II
Маса	[kg]	1,4

DESCRIÇÃO DO PRODUTO

Um moedor de carne é usado para o processamento mecânico de carne e outros alimentos. Graças ao rico equipamento, a máquina acelera significativamente e facilita muitos trabalhos de cozinha. O produto foi concebido apenas para uso doméstico e está proibido de ser utilizado em aplicações comerciais. O funcionamento correto, confiável e seguro do dispositivo depende do funcionamento adequado, portanto:

Antes de usar o produto, leia todo o manual e guarde-o.

O fabricante não se responsabiliza por quaisquer danos causados pelo não cumprimento das normas de segurança e recomendações deste manual.

EQUIPAMENTO DO PRODUTO

O produto é entregue completo, mas requer preparação antes da operação. O moedor está equipado com um acessório para picar carne, um acessório de recheio de salsicha e acessórios de kibbe.

INSTRUÇÕES DE SEGURANÇA

OBSERVAÇÃO! Leia todas as instruções abaixo. O seu incumprimento pode provocar choques elétricos, incêndios ou ferimentos.

SIGA AS INSTRUÇÕES ABAIXO

Não utilize o dispositivo num ambiente com risco acrescido de explosão que contenha líquidos, gases ou vapores inflamáveis. Coloque o dispositivo em superfícies planas, niveladas e duras. Se o aparelho estiver equipado com pés de borracha ou ventosas, escolha um tipo de superfície que impeça os pés ou bandejas de se movimentarem durante a utilização. Não coloque o aparelho perto de fontes de calor ou incêndio. Ligue apenas o aparelho à alimentação elétrica da rede com a tensão e a frequência indicadas na placa nominal do aparelho. O aparelho deve ser ligado a uma tomada que tenha um contacto de proteção. A ficha do cabo de alimentação tem de corresponder à tomada. A ficha não deve ser modificada. Não utilize adaptadores para adaptar a ficha à tomada. Uma ficha não modificada que se encaixa na tomada reduz o risco de choque elétrico. Após cada utilização, desligue o cabo de alimentação da tomada. Não desligue a ficha puxando o cabo. Puxe sempre a ficha para fora da tomada, segurando na sua caixa. Evite o contato com superfícies aterradas, como tubos, radiadores e geladeiras. Aterrar o corpo aumenta o risco de choque elétrico. O dispositivo destina-se apenas para operação interna. Não exponha o dispositivo à precipitação ou humidade. A água e a humidade que entram no interior do aparelho aumentam o risco de choque elétrico. Não mergulhe o aparelho em água ou qualquer outro líquido. Não deite água na tigela do produto durante a operação. Não sobrecarregue o cabo de alimentação. Não utilize o cabo de alimentação para transportar, ligar e desligar a ficha da tomada. Evite o contacto do cabo de alimentação com calor, óleos, arestas vivas e peças móveis. Danos no cabo de alimentação aumentam o risco de choque elétrico. Se o cabo de alimentação estiver danificado (por exemplo, corte, fusão do isolamento), desligue imediatamente a ficha do cabo da tomada e, em seguida, leve o produto para uma instalação de reparação autorizada. É proibido usar o aparelho com um cabo de alimentação danificado. O reparo do cabo de alimentação é proibido, o cabo deve ser substituído por um novo em um centro de serviço autorizado. Se você usar cabos de extensão, use cabos de extensão com a

mesma classificação de potência mostrada na placa de classificação do dispositivo. A secção transversal dos condutores do cabo de extensão não deve ser menor do que a secção transversal dos condutores do cabo que alimenta o dispositivo. Isto deve ser verificado no isolamento do cabo de alimentação e do cabo de extensão ou contactar o fabricante do aparelho e/ou cabo de extensão. Não utilize o produto com quaisquer componentes danificados ou com equipamento danificado. Se forem notados danos em qualquer parte do dispositivo, é proibido usá-lo ainda mais. Neste caso, leve o aparelho a um centro de assistência autorizado ou substitua a peça por conta própria, se o manual do utilizador permitir essa ação corretiva. Antes de proceder a qualquer substituição, limpeza ou ajuste das peças móveis, desligue o aparelho e desligue a ficha do cabo de alimentação da tomada. O aparelho pode ser utilizado por crianças com mais de 8 anos, por pessoas com capacidades físicas e mentais reduzidas e por pessoas com falta de experiência e de conhecimentos sobre o aparelho, desde que seja assegurada supervisão ou instruções sobre a utilização do aparelho de forma segura, de modo a que os perigos associados sejam compreendidos. As crianças não devem brincar com o aparelho. A limpeza e manutenção do aparelho não devem ser realizadas por crianças sem supervisão. O aparelho destina-se apenas a uso doméstico. Recomenda-se não exceder 2 minutos de operação contínua, após os quais o dispositivo deve ser deixado por aprox. 20 minutos para esfriar. Durante este período, desligue o cabo de alimentação da tomada. O tempo máximo de funcionamento contínuo não deve exceder 10 minutos, após os quais o produto deve ser desligado e deixado arrefecer durante mais 10 minutos. Sobrecarregar o produto leva a um desgaste mais rápido e também pode causar danos ao produto. Não utilize o triturador para triturar partes duras dos alimentos. A carne deve ser preparada para moagem, removendo a pele, os ossos e a cartilagem. Outros alimentos devem ser preparados para moagem, removendo as sementes, caules, conchas e todas as outras partes duras. Não triture alimentos congelados.

OPERAÇÃO DO PRODUTO

Preparando-se para o trabalho

Remova o produto da embalagem, remova todos os componentes da embalagem e, em seguida, lave todas as peças montadas na unidade de acionamento de acordo com as instruções na secção: „Manutenção do produto”.

Defina o produto como recomendado no manual.

Instale o corpo do acessório de picagem de carne. O corpo deve ser montado colocando-o contra o soquete de montagem girado em ângulo (II). Pressione o acessório na direção do soquete e, em seguida, gire-o de modo que a abertura da entrada fique virada para cima (III).

Durante a instalação, você ouvirá o som característico da catraca que prende o corpo do acessório no soquete.

Em caso de problemas de montagem, pode sempre premir sem soltar o botão de bloqueio do anexo, anexar o acessório e libertar o botão de bloqueio. Verifique se a instalação está correta.

Um corpo de anexo instalado corretamente não pode ser removido, exceto pressionando o botão de bloqueio primeiro. Em seguida, rode o corpo do acessório por um ligeiro ângulo e remova-o da ranhura de montagem (XIV).

Acessório de picagem de carne

Conecte o corpo do acessório ao slot de montagem. Inserir a broca de moagem no interior do corpo de modo a que o eixo de acionamento entre no furo da broca (IV).

Coloque a lâmina na ranhura quadrada, as arestas de corte devem estar viradas para o exterior do acessório (V).

Coloque um filtro. O filtro possui estrias de posicionamento na borda, que devem atingir os recortes na parte frontal do acessório (VI). Os filtros incluídos no produto estão equipados com furos de diferentes diâmetros. Quanto menores os buracos, mais os produtos alimentícios serão esmagados durante a moagem. Observação! Apenas um filtro pode ser instalado de cada vez.

Enrosque a parca de fixação (VII) na rosca de saída do acessório. Coloque o tubuleiro de entrada (VIII) na abertura de entrada. Verifique se a torneira pode ser inserida e removida da abertura de entrada (VIII) sem quaisquer obstáculos.

Anexo Kibbe (IX)

Conecte o corpo do acessório ao soquete de montagem e insira a broca de moagem dentro do corpo.

A parte de trás do acessório kibbe é equipada com abas de posicionamento, que devem acertar os recortes na frente do acessório.

Coloque a parte frontal do acessório no kibbe e fixe tudo apertando a porca de fixação (X).

Depois de instalar a tampa, coloque um recipiente sob a tomada. O produto está pronto a funcionar (XI).

Acessório de enchimento de salsicha (XII)

Monte o acessório do picador de carne, mas antes de aparafusar a porca de fixação, instale o acessório de enchimento de salsicha.

Depois de instalar a tampa, coloque um recipiente sob a tomada. O produto está pronto a utilizar.

Iniciar o produto

Certifique-se de que o interruptor de alimentação está na posição OFF e, em seguida, ligue a ficha do cabo de alimentação à tomada.

O produto tem um interruptor que pode ser ajustado em três posições:

OFF - produto desligado;

ON - produto incluído;

R - marcha-atrás.

O dispositivo será iniciado depois de rodar o interruptor para a posição ON. O interruptor não precisa ser mantido nesta posição.

O dispositivo é desligado depois de girar o interruptor para a posição OFF. Para fazer isso, pressione o botão levemente no ponto marcado R e libere a pressão. Aguarde até que o motor pare.

A posição do interruptor marcada com R destina-se ao arranque inverso de curto prazo. Mantenha pressionado o botão liga/desliga nesta posição. A broca começa a girar na direção oposta, o que permite que o interior do acessório seja limpo de alimentos. Liberar a pressão no interruptor retornará automaticamente o interruptor para a posição OFF e, assim, interromperá o funcionamento do dispositivo. Use a marcha-atrás quando o desempenho da máquina diminuir. Girar a broca na direção oposta permite que os alimentos sejam retirados do interior do acessório. Em seguida, reinicie o aparelho rodando o interruptor para a posição ON e triture novamente os alimentos. Se continuar a notar uma diminuição no desempenho, pare o funcionamento do dispositivo, desligue o adaptador, desmonte-o e limpe-o manualmente (XIII) e siga as instruções na secção „Manutenção e armazenamento”.

Quando terminar de trabalhar, desligue a máquina rodando o interruptor para a posição OFF, depois desligue a ficha do cabo de alimentação da tomada e comece a fazer a manutenção do produto.

MANUTENÇÃO E ARMAZENAMENTO

OBSERVAÇÃO! Nunca mergulhe a carcaça da unidade em água ou qualquer outro líquido. Ao fazê-lo, pode resultar num risco de choque elétrico e danos no produto. Todos os elementos do acessório podem ser imersos em água ou lavados sob um fluxo de água depois de se desligarem da unidade de acionamento.

As partes do aparelho que tenham estado em contacto com alimentos devem ser limpas imediatamente após a utilização. Resíduos de alimentos secos podem entupir os componentes do produto, o que pode levar a uma diminuição no desempenho do dispositivo ou até mesmo danificá-lo. No entanto, se isso acontecer, mergulhe as partes que foram descritas como submersíveis em água morna com líquido de lavagem de louça e deixe de molho, em seguida, limpe com uma esponja macia ou pincele e água com líquido de lavagem. Nenhuma das partes do aparelho é adequada para lavagem em máquinas de lavar louça mecânicas. Isso pode levar à perda de forma, cor, textura dos materiais dos quais eles são feitos.

Limpe os orifícios nos filtros do acessório de moagem usando uma escova de plástico macia. Não utilize objetos pontiagudos (incluindo esfregões) para limpar qualquer parte do produto.

Limpe a carcaça da unidade com um pano macio umedecido com uma solução de água e um agente de limpeza suave. Secar. Não utilize agentes de limpeza abrasivos.

Antes de ligar o aparelho à fonte de alimentação, certifique-se de que todas as peças estão limpas e secas. Guarde o produto em locais secos e sombreados. Proteja a área de armazenamento do acesso de pessoas indesejadas, especialmente crianças. Conservar o produto na embalagem unitária fornecida com o produto.

PARÂMETROS TÉCNICOS

Parâmetro	Unidade de medida	Valor
Número da peça		67902
Tensão	[V~]	220 - 240
Frequência nominal	[Hz]	50
Alimentação	[W]	350
Classe de proteção elétrica		II
Missa	[kg]	1,4

KARAKTERISTIKE PROIZVODA

Mlin za meso koristi se za mehaničku obradu mesa i druge hrane. Zahvaljujući bogatoj opremi, stroj značajno ubrzava i olakšava mnoge kuhinjske zadatke. Proizvod je namijenjen samo za kućnu upotrebu i ne smije se koristiti u komercijalne svrhe. Ispravan, pouzdan i siguran rad uređaja ovisi o pravilnoj upotrebi, stoga:

Prije upotrebe ovog proizvoda, molimo pročitajte cijeli priručnik i sačuvajte ga za buduću upotrebu.

Proizvođač ne odgovara za bilo kakvu štetu nastalu zbog nepoštivanja sigurnosnih propisa i preporuka ovog priručnika.

OPREMA ZA PROIZVOD

Proizvod se isporučuje kompletan, ali prije upotrebe potrebna je pripremna obrada. Stroj je opremljen mlinom za meso, nastavkom za punjenje kobasica i nastavkom za kibbe (kebbe).

SIGURNOSNE UPUTE

PAŽNJA! Pročitajte sve upute u nastavku. Nepoštivanje može uzrokovati strujni udar, požar ili ozljede.

SLIJEDITE UPUTE U NASTAVKU

Ne koristite uređaj u okruženjima s povećanim rizikom od eksplozije, koja sadrže zapaljive tekućine, plinove ili pare. Uređaj mora biti postavljen na ravne, ravne i tvrde površine. Ako je uređaj opremljen gumenim nožicama ili vakuumskim čašicama, odaberite vrstu površine tako da nožice ili postolja spriječe pomicanje uređaja tijekom upotrebe. Ne postavljajte uređaj u blizinu izvora topline ili vatre. Uređaj se smije spajati samo na električnu mrežu s naponom i frekvencijom navedenim na natpisnoj pločici uređaja. Uređaj mora biti spojen na utičnicu sa zaštitnim kontaktom. Utikač kabela za napajanje mora odgovarati zidnoj utičnici. Utikač se ne smije mijenjati. Ne koristite nikakve adaptere za prilagođavanje utikača u utičnicu. Nemodificirani utikač koji odgovara utičnici smanjit će rizik od strujnog udara. Nakon svake upotrebe, isključite utikač kabela za napajanje iz zidne utičnice. Ne isključujte utikač povlačenjem kabela. Uvijek izvucite utikač iz utičnice držeći za njegovo kućište. Izbjegavajte kontakt s uzemljenim površinama poput cijevi, radijatora i hladnjaka. Uzemljenje tijela povećava rizik od strujnog udara. Uređaj je namijenjen samo za unutarnju upotrebu. Ne izlažite uređaj obočinama ili vlazi. Ulazak vode ili vlage u uređaj povećava rizik od strujnog udara. Ne uranjajte uređaj u vodu ili bilo koju drugu tekućinu. Ne ulijevajte vodu u posudu proizvoda dok radi. Ne preopterećivati kabl za napajanje. Ne koristite kabl za napajanje za nošenje ili spajanje ili isključivanje utikača iz utičnice. Izbjegavajte kontakt kabela za napajanje s toplinom, uljem, oštrim rubovima i pokretnim dijelovima. Oštećeni kabl za napajanje povećava rizik od strujnog udara. Ako je kabl za napajanje oštećen (npr. prerezan, rastopljena izolacija), odmah isključite utikač kabela iz utičnice i odnesite proizvod u ovlaštenu servis. Zabranjeno je koristiti uređaj s oštećenim kablom za napajanje. Zabranjeno je popravljati kabl za napajanje, kabl se mora zamijeniti novim u ovlaštenom servisnom centru. Prilikom korištenja produžnih kabela, koristite produžne kabele s parametrima snage navedenima na natpisnoj pločici uređaja. Presjek žica u produžnom kablom ne smije biti manji od presjeka žica u kablom za napajanje uređaja. To treba provjeriti na izolaciji kabela za napajanje i produžnog kabela

ili se obratiti proizvođaču uređaja i/ili produžnog kabela. Ne koristite proizvod s oštećenim komponentama ili oštećenom opremom. Ako primijetite bilo kakvo oštećenje na bilo kojem dijelu uređaja, nemojte ga dalje koristiti. U takvom slučaju, uređaj biste trebali odnijeti u ovlaštenu servisnu centar ili sami zamijeniti dio ako korisnički priručnik dopušta takve popravke. Prije početka bilo kakvih aktivnosti koje uključuju zamjenu, čišćenje ili podešavanje pokretnih dijelova, uređaj mora biti isključen, a kabel za napajanje mora biti odspojen iz električne utičnice. Uređaj mogu koristiti djeca starija od 8 godina i osobe sa smanjenim fizičkim ili mentalnim sposobnostima te osobe bez iskustva i znanja o uređaju, ako je osiguran nadzor ili su im pružene upute o sigurnoj upotrebi uređaja kako bi razumjeli povezane opasnosti. Djeca se ne smiju igrati s uređajem. Djeca ne smiju čistiti ili održavati uređaj bez nadzora. Uređaj je namijenjen samo za kućnu upotrebu. Preporučuje se da uređaj ne radi dulje od 2 minute neprekidnog rada, nakon čega ga treba ostaviti cca. 20 minuta da se ohladi. U tom trenutku, isključite utikač kabela za napajanje iz zidne utičnice. Maksimalno vrijeme neprekidnog rada ne smije biti dulje od 10 minuta, nakon čega proizvod treba isključiti i ostaviti da se samostalno hladi još 10 minuta. Preopterećenje proizvoda rezultirat će bržim trošenjem i može uzrokovati oštećenje proizvoda. Ne koristite mlinac za mljevenje tvrdih namirnica. Meso treba pripremiti za mljevenje uklanjanjem kože, kostiju i hrskavice. Ostalu hranu treba pripremiti za mljevenje uklanjanjem sjemenki, stabljika, ljuski i svih ostalih tvrdih dijelova. Ne mljeti smrznutu hranu.

SERVIS ZA PROIZVODE

Priprema za posao

Izvadite proizvod iz ambalaže, uklonite sve elemente ambalaže, a zatim operite sve dijelove montirane na pogonsku jedinicu prema uputama u odjeljku: „Održavanje proizvoda”.

Postavite proizvod prema uputama u priručniku.

Ugradite tijelo mlina za meso. Tijelo treba montirati postavljanjem na montažnu utičnicu okrenutu pod kutom (II). Pritisnite nastavak prema utičnici, a zatim ga okrenite tako da ulazni otvor bude okrenut prema gore (III).

Tijekom sastavljanja čut ćete karakterističan zvuk zasuna koji pričvršćuje tijelo priključka u utičnici.

Ako imate problema sa sastavljanjem, uvijek možete pritisnuti i držati gumb za zaključavanje nastavka, pričvrstiti nastavak i otpustiti gumb za zaključavanje.

Provjerite ispravnu montažu.

Nakon što je tijelo priključka ispravno postavljeno, ne može se rastaviti bez prethodnog pritiska gumba za zaključavanje. Zatim, zakrenite tijelo priključka za mali kut i rastavite ga iz montažne utičnice (XIV).

Nastavak za mljevenje mesa

Spojite tijelo priključka na montažnu utičnicu. Umetnite svrdlo za mljevenje u tijelo tako da pogonska osovina stane u otvor svrdla (IV).

Postavite oštricu na četvrtasti nastavak, s oštricama okrenutim prema van od nastavka (V).

Stavite cjedilo. Cjedilo ima pozicione ušice na ružu koje bi trebale stati u izreze na prednjoj strani nastavka (VI). Cjedila koja dolaze s proizvodom imaju rupe različitih promjera. Što su rupe manje, to će se hrana finije samljeti tijekom mljevenja.

Pažnja! Istovremeno se može instalirati samo jedno sito.

Zavrnite montažnu maticu (VII) na izlazni navoj priključka.

Postavite posudu za hranjenje (VIII) na ulazni otvor.

Provjerite može li se potisna šipka bez poteškoća umetnuti i izvaditi iz ulaznog otvora (VIII).

Kibbeov dodatak (IX)

Spojite tijelo priključka na montažnu utičnicu i umetnite svrdlo za mljevenje unutar tijela.

Stražnji dio kibbe nastavka opremljen je jezičcima za pozicioniranje koji bi trebali stati u izreze na prednjoj strani nastavka.

Postavite prednji dio kibbe nastavka i sve pričvrstite zatezanjem matice za montažu (X).

Nakon postavljanja nastavka, postavite posudu ispod njegovog izlaza. Proizvod je spreman za rad (XI).

Nastavak za punjenje kobasica (XII)

Sastavite nastavak za mljevenje mesa, ali prije nego što zavrnete maticu za montažu, postavite nastavak za punjenje kobasica.

Nakon postavljanja nastavka, postavite posudu ispod njegovog izlaza. Proizvod je spreman za upotrebu.

Lansiranje proizvoda

Provjerite je li prekidač za napajanje u položaju OFF, a zatim uključite kabel za napajanje u utičnicu.

Proizvod ima prekidač koji se može postaviti u tri položaja:

OFF - proizvod isključen;

ON - proizvod uključen;

R - vožnja unatrag.

Uređaj će se pokrenuti nakon što se prekidač postavi u položaj ON. Nema potrebe držati prekidač u ovom položaju.

Uređaj se isključuje postavljanjem prekidača u položaj OFF. Da biste to učinili, lagano pritisnite gumb na mjestu označenom s R i otpustite ga. Pričekajte dok se motor ne prestane okretati.

Položaj prekidača označen s R namijenjen je kratkotrajnom aktiviranju brzine za vožnju unatrag. Morate pritisnuti i držati prekidač u ovom položaju. Puž se počinje okretati u suprotnom smjeru, što omogućuje čišćenje unutrašnjosti nastavka od hrane. Otpuštanjem pritiska na prekidač, prekidač će se automatski vratiti u položaj OFF, čime će se uređaj zaustaviti.

Vožnja unatrag treba se koristiti kada se smanji radna učinkovitost stroja. Okretanjem svrdla u suprotnom smjeru omogućuje se izvlačenje hrane iz nastavka. Zatim ponovno pokrenite uređaj okretanjem prekidača u položaj ON i ponovno sameljite hranu. Ako i dalje primjećujete pad performansi, zaustavite uređaj, odspojite priključak, rastavite ga i ručno očistite (XIII) te slijedite upute u odjeljku „Održavanje i skladištenje“.

Nakon završetka rada, isključite uređaj pomicanjem prekidača u položaj OFF, zatim odspojite utikač kabela za napajanje proizvoda iz utičnice i nastavite s održavanjem proizvoda.

ODRŽAVANJE I SKLADIŠTENJE

PAŽNJA! Kućište pogona nikada ne uranjajte u vodu ili bilo koju drugu tekućinu. To može uzrokovati strujni udar i oštećenje proizvoda. Svi elementi priključka i mlaznice mogu se uroniti u vodu ili oprati pod mlazom vode nakon što se odvoje od pogonske jedinice.

Dijelove uređaja koji dolaze u kontakt s hranom treba očistiti odmah nakon upotrebe. Osušeni ostaci hrane mogu začepiti komponente proizvoda, što može dovesti do smanjenih performansi ili čak oštećenja uređaja. Ako se to dogodi, dijelove označene kao potopive u toplu vodu s tekućinom za pranje posuđa i ostavite da se namaču, a zatim ih očistite mekom spužvom ili četkom u vodom s tekućinom za pranje posuđa. Nijedan dio uređaja nije prikladan za pranje u perilici posuđa. To može rezultirati gubitkom oblika, boje i teksture materijala od kojih su izrađeni.

Očistite rupe na sitima za mljevenje mekom plastičnom četkom. Ne koristite oštre predmete (uključujući abrazivne spužvice) za čišćenje bilo kojeg dijela proizvoda.

Kućište pogona očistite mekom krpom navlaženom otopinom vode i blagog sredstva za čišćenje. Obrisite suhom krpom. Ne koristite abrazivna sredstva za čišćenje.

Prije spajanja uređaja na napajanje, provjerite jesu li svi dijelovi čisti i suhi. Proizvod čuvajte na suhom i tamnom mjestu. Zaštitite skladišni prostor od pristupa neovlaštenih osoba, posebno djece. Proizvod čuvajte u pojedinačnoj ambalaži koja je isporučena s proizvodom.

TEHNIČKI PARAMETRI

Parametar	Mjerna jedinica	Vrijednost
Broj kataloga		67902
Nazivni napon	[V~]	220 - 240
Nominalna frekvencija	[Hz]	50
Nazivna snaga	[W]	350
Klasa električne zaštite		II
Masa	[kg]	1,4

يتم استخدام مفرمة اللحوم للمعالجة الميكانيكية للحوم والأطعمة الأخرى. بفضل معداتها الغنية، تعمل الماكينة على تسريع وتسهيل العديد من مهام المطبخ بشكل كبير. تم تصميم المنتج للاستخدام المنزلي فقط ولا يجوز استخدامه للأغراض التجارية. يعتمد التشغيل الصحيح والموثوق والأمن للجهاز على الاستخدام الصحيح، لذلك:

قبل استخدام هذا المنتج، يرجى قراءة الدليل بالكامل والاحتفاظ به للرجوع إليه في المستقبل.

لا يتحمل المصنع مسؤولية أي ضرر ينتج عن عدم الامتثال لقواعد السلامة والتوصيات الواردة في هذا الدليل.

معدات المنتج

يتم تسليم المنتج كاملاً ولكنه يتطلب العمل التحضيري قبل التشغيل. تحتوي الماكينة على مفرمة لحم وملحق حشو وملحق السحق وملحق الكبة.

تعليمات السلامة

انتباه! اقرأ كافة التعليمات أدناه. قد يؤدي عدم الامتثال إلى التعرض لصدمة كهربائية أو نشوب حريق أو إصابة.

اتباع التعليمات أدناه

لا تستخدم الجهاز في البيئات التي يزيد فيها خطر الانفجار، أو التي تحتوي على سوائل أو غازات أو أبخرة قابلة للاشتعال. يجب وضع الجهاز على سطح مستو ومستوى وصلب. إذا كان الجهاز مزوداً بأقدام مطاطية أو أكواب شفط فاختر نوع السطح بحيث تمنع الأقدام أو الحوامل الجهاز من الحركة أثناء الاستخدام. لا تضع الجهاز بالقرب من مصادر الحرارة أو النار. يجب توصيل الجهاز فقط بالتيار الكهربائي الرئيسي بالجهد والتردد المشار إليهما على لوحة تصنيف الجهاز. يجب أن يكون الجهاز متصلاً بمقبس مزود بجهة اتصال وقائية. يجب أن يتطابق قابس سلك الطاقة مع منفذ الحائط. لا يجوز تعديل القابس. لا تستخدم أي محولات لتكييف القابس مع المقبس. إن القابس غير المعدل الذي يناسب المقبس سوف يقلل من خطر التعرض لصدمة كهربائية. بعد كل استخدام، فصل قابس سلك الطاقة من مأخذ الحائط. لا تقم بفصل القابس عن طريق سحب الكابل. قم دائماً بإزالة القابس من المقبس عن طريق الإمساك بغطاءه. تجنب ملامسة الأسطح المؤرضة مثل الأنابيب والمشعات والثلاجات. يؤدي تآريض جسدك إلى زيادة خطر التعرض لصدمة كهربائية. هذا الجهاز مخصص للاستخدام الداخلي فقط. لا تعرض الجهاز لهطول الأمطار أو الرطوبة. يؤدي دخول الماء أو الرطوبة إلى الجهاز إلى زيادة خطر التعرض لصدمة كهربائية. لا تغمر الجهاز في الماء أو أي سائل آخر. لا نصب الماء في وعاء المنتج أثناء التشغيل. لا تقم بتحميل سلك الطاقة بشكل زائد. لا تستخدم كابل الطاقة لحمل أو توصيل أو فصل القابس من مأخذ الطاقة. تجنب ملامسة كابل الطاقة للحرارة والزيت والحواف الحادة والأجزاء المتحركة. يؤدي تلف سلك الطاقة إلى زيادة خطر التعرض لصدمة كهربائية. في حالة تلف كابل الطاقة (على سبيل المثال، قطع أو ذوبان العزل)، فصل قابس الكابل من المقبس على الفور وأخذ المنتج إلى مركز إصلاح معتمد. يُحظر استخدام الجهاز مع وجود كابل طاقة تالف. يُمنع إصلاح كابل الطاقة، ويجب استبدال الكابل بكابل جديد لدى مركز خدمة معتمد. عند استخدام أسلاك التمديد، استخدم أسلاك التمديد بمعلمات الطاقة الموضحة على لوحة تصنيف الجهاز. يجب ألا يكون المقطع العرضي للأسلاك في سلك التمديد أصغر من المقطع العرضي للأسلاك في كابل الطاقة الخاص بالجهاز. ينبغي التحقق من عزل كابل الطاقة وسلك التمديد أو الاتصال بالشركة المصنعة للجهاز و/أو سلك التمديد. لا تستخدم المنتج مع أي مكونات تالفة أو مع معدات تالفة. إذا لاحظت أي ضرر في أي جزء من الجهاز، فلا تستمر في استخدامه. في مثل هذه الحالة، يجب عليك أخذ الجهاز إلى مركز خدمة معتمد أو استبدال الجزء بنفسك إذا كان دليل المستخدم يسمح بإجراءات الإصلاح هذه. قبل البدء في أي أنشطة تتضمن استبدال أو تنظيف أو تعديل الأجزاء المتحركة، يجب إيقاف تشغيل الجهاز وفصل كابل الطاقة عن منفذ الطاقة. يمكن استخدام الجهاز من قبل الأطفال الذين تزيد أعمارهم عن 8 سنوات والأشخاص ذوي القدرات البدنية أو العقلية المحدودة والأشخاص الذين يفتقرون إلى الخبرة والمعرفة بالجهاز إذا تم توفير الإشراف أو التعليمات فيما يتعلق باستخدام الآمن للجهاز بحيث يتم فهم المخاطر التي ينطوي عليها. لا ينبغي للأطفال اللعب بالجهاز. لا ينبغي للأطفال تنظيف الجهاز أو صيانته دون إشراف. هذا الجهاز مخصص للاستخدام المنزلي فقط. من المستحسن عدم تجاوز دقيقتين من التشغيل المستمر، وبعد ذلك يجب ترك الجهاز لمدة تقريبية ٢٠ دقيقة للتبريد. في هذا الوقت، فصل قابس سلك الطاقة من مأخذ الحائط. يجب ألا يتجاوز الحد الأقصى لوقت التشغيل المستمر ١٠ دقائق، وبعد ذلك يجب إيقاف تشغيل المنتج وتركه ليبرد من تلقاء نفسه لمدة ١٠ دقائق أخرى. إن التحميل الزائد للمنتج سيؤدي إلى تآكله بشكل أسرع وقد يتسبب أيضاً في تلف المنتج. لا تستخدم المطحنة لطحن الأطعمة الصلبة. يجب تحضير اللحوم لطحن بإزالة الجلد والعظام والغضاريف. يجب تحضير الأطعمة الأخرى للطحن عن طريق إزالة البذور والسيقان والقشور وأي أجزاء صلبة أخرى. لا تطحن الأطعمة المجمدة.

الاستعداد للعمل

قم بإزالة المنتج من العبوة، ثم قم بإزالة جميع عناصر العبوة، ثم اغسل جميع الأجزاء المثبتة على وحدة القيادة وفقاً للإرشادات الواردة في قسم: «صيانة المنتج».
قم بإعداد المنتج وفقاً للتعليمات الموجودة في الدليل.

قم بتثبيت جسم مفرمة اللحم. يجب تثبيت الجسم عن طريق وضعه مقابل مقبس التثبيت الذي يدور بزاوية (II). اضغط على الملحق باتجاه المقبس ثم قم بتدويره بحيث يكون فتحة المدخل متجهة لأعلى (III).

أثناء التجميع، سوف تسمع الصوت المميز للمزلاج الذي يؤمن جسم التثبيت في المقبس. إذا واجهتك مشاكل أثناء التجميع، فيمكنك دائماً الضغط مع الاستمرار على زر قفل الملحق، ثم إرفاق الملحق وإطلاق زر القفل.

تحقق من التجميع الصحيح. بمجرد تثبيت جسم المرفق بشكل صحيح، لا يمكن تفكيكه دون الضغط أولاً على زر القفل. بعد ذلك، قم بتدوير جسم التثبيت بزاوية صغيرة وفكه من مقبس التثبيت (XIV).

ملحق مفرمة اللحم

قم بتوصيل جسم التثبيت بمقبس التثبيت. قم بإدخال مقاب الطحن في الجسم بحيث يتناسب محور القيادة مع فتحة المقاب (IV).
ضع الفتحة على المقبس المربع، مع توجيه حواف القطع نحو الخارج من الملحق (V).

ضعيه في مصفاة. تحتوي المصفاة على فتحات تثبيت على الحافة والتي يجب أن تتناسب مع الفتحات الموجودة في الجزء الأمامي من الملحق (VI). تحتوي المصافي المرفقة مع المنتج على فتحات بأقطار مختلفة. كلما كانت الثقوب أصغر، كلما كان الطعام مطحوناً بشكل أنعم أثناء الطحن.

انتباه! لا يمكن تركيب سوى مصفاة واحدة في كل مرة.

قم بربط صامولة التثبيت (VII) على خط مخرج الملحق.

ضع صينية التغذية (VIII) على فتحة المدخل. تأكد من إمكانية إدخال قضيب الدفع وإخراجه من فتحة المدخل (VIII) دون أي صعوبات.

ملحق الكبة (IX)

قم بتوصيل جسم التثبيت بمقبس التثبيت وأدخل مقاب الطحن داخل الجسم.

الجزء الخلفي من ملحق الكبة بعلامات تحديد المواقع التي يجب أن تتناسب مع الفتحات الموجودة في الجزء الأمامي من الملحق.

قم بوضع الجزء الأمامي من ملحق الكبة وقم بتأمين كل شيء عن طريق إحكام ربط صامولة التثبيت (X).

بعد تثبيت الملحق، ضع الحاوية أسفل مخرجه. المنتج جاهز للتشغيل (XI).

ملحق حشو السجق (الثاني عشر)

قم بتجميع ملحق مفرمة اللحم، ولكن قبل تثبيت صامولة التثبيت، قم بتثبيت ملحق حشو السجق.

بعد تثبيت الملحق، ضع الحاوية أسفل مخرجه. المنتج جاهز للإستخدام.

إطلاق المنتج

تأكد من أن مفتاح الطاقة في وضع إيقاف التشغيل، ثم قم بتوصيل سلك الطاقة بالمأخذ.

يحتوي المنتج على مفتاح يمكن ضبطه على ثلاثة أوضاع:

OFF - تم إيقاف تشغيل المنتج؛

ON - تم تشغيل المنتج؛

R - الرجوع للخلف.

سيبدأ الجهاز في العمل بعد ضبط المفتاح على وضع التشغيل. ليست هناك حاجة للاحتفاظ بالمفتاح في هذا الوضع.

يتم إيقاف تشغيل الجهاز عن طريق ضبط المفتاح على وضع إيقاف التشغيل. للقيام بذلك، اضغط برفق على الزر الموجود عند النقطة المحددة بعلامة R ثم حرره. انتظر حتى يتوقف المحرك عن الدوران.

إن موضع المفتاح الذي يحمل العلامة R مخصص للتشغيل القصير المدى للترس العكسي. يجب عليك الضغط مع الاستمرار على المفتاح في هذا الوضع. يبدأ المسمار بال دوران في الاتجاه العكسي، مما يسمح بتنظيف الجزء الداخلي من الملحق من الطعام. سيؤدي تخفيف الضغط على المفتاح إلى عودة المفتاح تلقائياً إلى وضع إيقاف التشغيل، وبالتالي إيقاف الجهاز. ينبغي استخدام الترس العكسي عندما تنخفض كفاءة تشغيل الماكينة. يتيح تدوير المسمار اللولبي في الاتجاه العكسي سحب الطعام من داخل الملحق. ثم قم بإعادة تشغيل الجهاز عن طريق تحويل المفتاح إلى وضع التشغيل وقم بطحن الطعام مرة أخرى. إذا لاحظت انخفاضاً مستمراً في الأداء، فأوقف الوحدة، وافصل الملحق، وقم بتفكيكها وتنظيفها يدوياً (XIII) واتباع الإرشادات الموجودة في قسم «الصيانة والتخزين».

بعد الانتهاء من العمل، قم بإيقاف تشغيل الجهاز عن طريق تحريك المفتاح إلى وضع إيقاف التشغيل، ثم افصل قابس كابل الطاقة الخاص بالمنتج من مأخذ الطاقة واستمر في صيانة المنتج.

الصيانة والتخزين

التهاب! لا تعمر غطاء محرك السيارة في الماء أو أي سائل آخر أبداً. قد يؤدي هذا إلى حدوث صدمة كهربائية وتلف المنتج. يمكن غمر جميع عناصر المرفقات والفوهة في الماء أو غسلها تحت تيار من الماء بعد فصلها عن وحدة القيادة.

يجب تنظيف أجزاء الجهاز التي تلامس الطعام فوراً بعد الاستخدام. يمكن أن تتسبب بقايا الطعام المجففة في انسداد مكونات المنتج، مما قد يؤدي إلى انخفاض الأداء أو حتى تلف الجهاز. إذا حدث ذلك، اغسل الأجزاء التي تم وضع علامة عليها بأنها قابلة للغمر في الماء الدافئ مع سائل غسيل الأطباق واتركها لتجف، ثم نظفها بإسفنجة ناعمة أو فرشاة وماء مع سائل غسيل الأطباق. لا يوجد جزء من الجهاز مناسب للغسيل في غسالة الأطباق. وقد يؤدي هذا إلى فقدان الشكل واللون والملمس للمواد التي صنعت منها.

قم بتنظيف الثقوب الموجودة في مداخل ملحق المطبخ باستخدام فرشاة بلاستيكية ناعمة. لا تستخدم أدوات حادة (بما في ذلك الإسفنج الكاشطة) لتنظيف أي جزء من المنتج.

قم بتنظيف غطاء محرك السيارة باستخدام قطعة قماش ناعمة مبللة بمحلول من الماء ومنظف خفيف. امسح حتى يجف. لا تستخدم مواد التنظيف الكاشطة.

قبل توصيل الجهاز بمصدر الطاقة، تأكد من أن جميع الأجزاء نظيفة وجافة. قم بتخزين المنتج في مكان جاف ومظلل. حماية منطقة التخزين من الوصول إليها من قبل الأشخاص غير

AR

المصرح لهم، وخاصة الأطفال. قَم بتخزين المنتج في العبوة الفردية المرفقة مع المنتج.

المعايير الفنية

المعلمة	وحدة القياس	قيمة
رقم الكالوج		٦٧٩٠.٢
الجهد الاسمي	[~V]	٢٤٠ - ٢٢٠
التردد الاسمي	[هرتز]	٥٠
الطاقة المقدرة	[W]	٣٥٠
فئة الحماية الكهربائية		الثاني
كتلة	[كج]	١,٤