

YATO



PL **STRUG ELEKTRYCZNY**
EN **ELECTRIC PLANER**
DE **ELEKTROHOBEL**
RU **ЭЛЕКТРОРУБАНОК**
UA **РУБАНОК ЕЛЕКТРИЧНИЙ**
LT **ELEKTRINIS OBLIUS**
LV **ELEKTRISKĀ ĒVELE**
CZ **ELEKTRICKÝ HOBLÍK**
SK **ELEKTRICKÝ HOBLÍK**
HU **ELEKTROMOS GYALU**
RO **RINDEA ELECTRICA**
ES **GARLOPA ELECTRICA**
FR **RABOT ÉLECTRIQUE**
IT **PIALLA ELETTRICA**
NL **ELEKTRISCHE SCHAAFMACHINE**
GR **ΗΛΕΚΤΡΙΚΗ ΠΛΑΝΗ**
BG **ЕЛЕКТРИЧЕСКО РЕНДЕ**
PT **PLAINA ELÉTRICA**
HR **ELEKTRIČNA BLANJALICA**
AR **مقسطة كهربائية**

YT-82142



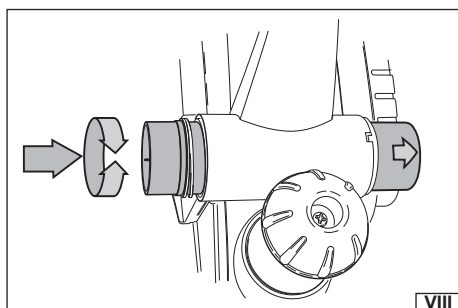
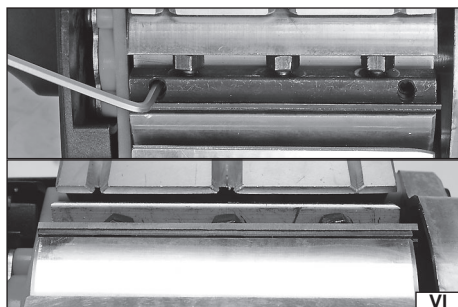
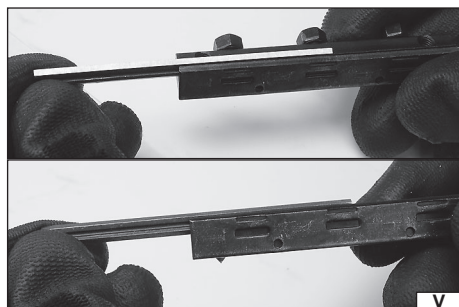
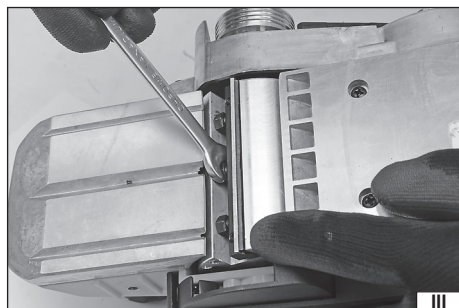
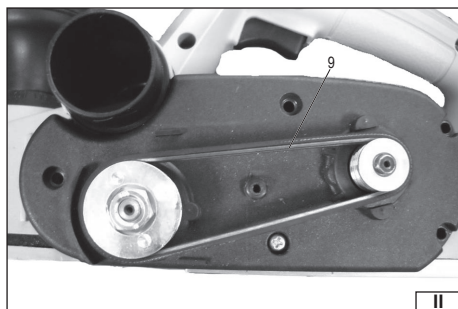
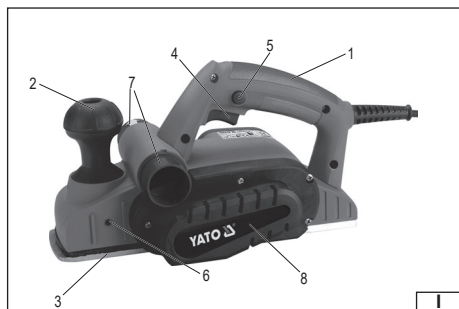



PL

1. korpus z rękojeścią
2. uchwył z regulacją gęębokości strugania
3. stopa
4. włącznik elektryczny
5. blokada włącznika
6. otwór boczny
7. króćec odciagu pyłu
8. osłona paska napędowego
9. pasek napędowy

UA

1. корпус з рукою
2. ручка з регульованою глибиною стругання
3. стопа
4. електричний вимикач
5. блокування перемикача
6. бічний отвір
7. роз'єм для пиловловлення
8. кришка приводного ремня
9. приводний ремінь

SK

1. telo s rukoväťou
2. rukoväť s nastaviteľnou hĺbkou hobľovania
3. noha
4. elektrický spínač
5. záмок spínača
6. bočný otvor
7. konektor na odsávanie prachu
8. kryt hnacieho remeňa
9. hnací remeň

FR

1. corps avec poignée
2. poignée avec profondeur de rabotage réglable
3. pied
4. interrupteur électrique
5. verrouillage de l'interrupteur
6. trou latéral
7. connecteur d'extraction de poussière
8. couvercle de courroie d'entraînement
9. courroie d'entraînement

BG

1. тяло с дръжка
2. дръжка с регулируема дълбочина на рендоване
3. крак
4. електрически превключвател
5. заключване на превключвателя
6. страничен отвор
7. конектор за прахоуловител
8. капак на задвижващия ремък
9. задвижващ ремък

EN

1. body with handle
2. handle with adjustable planing depth
3. foot
4. electric switch
5. switch lock
6. side hole
7. dust extraction connector
8. drive belt cover
9. drive belt

LT

1. korpus ar rokturi
2. rokturis ar regulėjama evelėšanas dzilumu
3. pėda
4. elektriskais slėdzis
5. slėdzia blokėšana
6. šonu caurums
7. puteklju nosūkšanas savienotājs
8. piedziņas siksnas pārsēgs
9. piedziņas sikсна

HU

1. test fogantyúval
2. állítható gyalulási mélységű fogantyú
3. láb
4. elektromos kapcsoló
5. kapcsolózár
6. oldalsó lyuk
7. porelszívó csatlakozó
8. hajtósíj burkolat
9. hajtósíj

IT

1. corpo con maniglia
2. maniglia con profondità di piallatura regolabile
3. piede
4. interruttore elettrico
5. blocco interruttore
6. foro laterale
7. connettore di aspirazione della polvere
8. copertura della cinghia di trasmissione
9. cinghia di trasmissione

PT

1. carroçaria com pega
2. cabo com profundidade de plaina ajustável
3. pé
4. interruptor elétrico
5. fechadura de interruptor
6. furo lateral
7. porta de extração de poeira
8. tampa da correa de transmissão
9. correa de transmissão

DE

1. Korpus mit Griff
2. Griff mit einstellbarer Hobeltiefe
3. Fuß
4. elektrischer Schalter
5. Schalterverriegelung
6. Seitenloch
7. Staubabsauganschluss
8. Antriebsriemenabdeckung
9. Antriebsriemen

LV

1. korpus ar rokturi
2. evelėšanas dziluma regulėšana
3. disks
4. elektriskais slėdzis
5. slėdzia blokėtājs
6. akumulatora ligzda
7. puteklju nosūkšanas īscaurule
8. piedziņas siksnas pārsēgs
9. piedziņas sikсна

RO

1. corp cu mâner
2. mâner cu adăncime de rindeluire reglabilă
3. picior
4. Întrerupător electric
5. blocare comutator
6. orificiu lateral
7. conector de extracție a prafului
8. capacul curelei de transmisie
9. curea de transmisie

NL

1. lichaam met handvat
2. handgreep met instelbare schaaftdiepte
3. voet
4. elektrische schakelaar
5. schakelaar slot
6. zijgat
7. stofafzuig aansluiting
8. aandrijfriemkap
9. aandrijfriem

HR

1. tijelo s ručkom
2. ručka s podešivom dubinom blanjanja
3. stopalo
4. električni prekidač
5. zaključavanje prekidača
6. bočna rupa
7. priključak za usisavanje prašine
8. poklopac pogonskog remena
9. pogonski remen

RU

1. корпус с ручкой
2. ручка с регулируемой глубиной строгания
3. нога
4. электрический выключатель
5. переключатель блокировки
6. боковое отверстие
7. разъем для пылеудаления
8. крышка приводного ремня
9. приводной ремень

CZ

1. tělo s rukojetí
2. rukojeť s nastaviteľnou hĺbkou hobľování
3. noha
4. elektrický spínač
5. zámeček spínače
6. boční otvor
7. konektor pro odsávání prachu
8. kryt hnacího remene
9. hnací řemen

ES

1. cuerpo con empuñadura
2. ajuste de la profundidad de cepillado
3. pie
4. interruptor eléctrico
5. bloqueo del interruptor
6. toma de batería
7. conexión de extracción de polvo
8. cubierta protectora de la correa de transmisión
9. correa de transmisión

GR

1. σώμα με λαβή
2. λαβή με ρυθμιζόμενο βάθος πλανισματος
3. πόδι
4. ηλεκτρικός διακόπτης
5. διακόπτης κλειδώματος
6. πλευρική τρύπα
7. σύνδεσμος εξαγωγής σκόνης
8. κάλυμμα μιάνας κίνησης
9. μιάνας κίνησης

AR

1. جسم مع مقبض
2. مقبض بعمق تخطيط قابل للتعديل
3. القدم
4. مفتاح كهربائي
5. قفل التثبيت
6. ثقب جانبي
7. موصل نفض الغبار
8. غطاء حزام القيادة
9. حزام القيادة



Przezczytać instrukcję
Read the operating instruction
Bedienungsanleitung durchgelesen
Прочитать инструкцию
Прочитати інструкцію
Perskayıiti instrukcija
Jálása instrukciju
Přečteť návod k použití
Prečítať návod k obsluhu
Olvasni utasítást
Citești instrucțiunile
Lea la instrucción
Lisez la notice d'utilisation
Leggere il manuale d'uso
Lees de instructies
Διαβάστε τις οδηγίες χρήσης
Прочетете ръководството
Ler as presentes instruções
Prečítajte príručník
اقرأ التليل



Druga klasa bezpieczeństwa elektrycznego
Second class of insulation
Zweite Klasse der elektrischen Sicherheit
Второй класс электрической безопасности
Другий клас електричної ізоляції
Antros klasės elektinė apsauga
Elektrības drošības II. klase
Druhá trieda elektrickej bezpečnosti
Druhá trieda elektrickej bezpečnosti
Másondik osztályú elektromos védelem
Securitatea electrică de clasa a doua
Segunda clase de la seguridad eléctrica
Seconde classe de sécurité électrique
Seconda classe di sicurezza elettrica
Tweede klasse elektrische veiligheid
Δεύτερη τάξη ηλεκτρικής ασφαλείας
Втори клас по електрическа безопасност
Segurança elétrica de segunda classe
Drugi razred električne sigurnosti
سلامة كهربائية من الدرجة الثانية



Używać ochrony słuchu
Wear hearing protectors
Tragen Sie Gehörschutz
Пользоваться средствами защиты слуха
Κοιτуйтесь засобами захисту слуху
Vartoti ausines klausai apsaugoti
Jälleto dzirdes drošības līdzekļu
Používaj chrániče sluchu
Používaj chrániče sluchu
Használjon fülvédőt!
Intrebuințează antifonane
Use protectores de la vista
Portez une protection auditive
Utilizzare i dispositivi di protezione dell'udito
Draag gehoorbescherming
Χρησιμοποιήστε τις υπασπίδες
Используйте средства за защита на слуха
Use protecção auditiva
Nosite zaštitu za sluh
قم بارتداء واقى السمع



Używać gogle ochronne
Wear protective goggles
Schutzbrille verwenden
Пользоваться защитными очками
Κοιτуйтесь захисними окулярами
Vartoti apsauginius akinius
Jälleto drošības brilles
Používaj ochranné brýle
Používaj ochranné okuliare
Használjon védőszemüveget!
Intrebuințează ochelari de protejare
Use protectores del oído
Portez des lunettes de protection
Utilizzare gli occhiali di protezione
Draag een veiligheidsbril
Χρησιμοποιήστε τα γυαλιά προστασίας
Используйте защитни очила
Usar óculos de proteção
Koristite zaštitne naočale
استخدم نظارات السلامة



Stosować rękawice ochronne
Use protective gloves
Schulzhandschühe verwenden
Необходимо пользоваться защитными перчатками
Слід користуватися захисними рукавицями
Vartoti apsaugines pirštines
Lietot aizsardzības cimdus
Používejte ochranné rukavice
Používejte ochranné rukavice
Használjon védőkesztyűt
Utilizarea mánșurilor de protecție
Use guantes de protección
Portez des gants de protection
Utilizzare i guanti di protezione
Gebruik beschermende handschoenen
Φορέστε τα γάντια προστασίας
Используйте защитни ръкавици
Use luvas de proteção
Nosite zaštitne rukavice
ارتد القفازات الواقية



Ten symbol informuje o zakazie umieszczenia zużytego sprzętu elektrycznego i elektronicznego (w tym baterii i akumulatorów) łącznie z innymi odpadami. Zużyty sprzęt powinien być zbierany selektywnie i przekazywany do punktu zbierania w celu zapewnienia jego recyklingu i odzysku, aby ograniczać ilość odpadów oraz zmniejszyć stopień wykorzystania zasobów naturalnych. Niekontrolowane uwalnianie składników niebezpiecznych zawartych w sprzęcie elektrycznym i elektronicznym może stanowić zagrożenie dla zdrowia ludzkiego oraz powodować negatywne zmiany w środowisku naturalnym. Gospodarstwo domowe pełni ważną rolę w przyczynieniu się do ponownego użycia i odzysku, w tym recyklingu zużytego sprzętu. Więcej informacji o właściwych metodach recyklingu można uzyskać u władz lokalnych lub sprzedawcy.

This symbol indicates that waste electrical and electronic equipment (including batteries and storage cells) cannot be disposed of with other types of waste. Waste equipment should be collected and handed over separately to a collection point for recycling and recovery, in order to reduce the amount of waste and the use of natural resources. Uncontrolled release of hazardous components contained in electrical and electronic equipment may pose a risk to human health and have adverse effects for the environment. The household plays an important role in contributing to reuse and recovery, including recycling of waste equipment. For more information about the appropriate recycling methods, contact your local authority or retailer.

Dieses Symbol weist darauf hin, dass Elektro- und Elektronik-Altgeräte (einschließlich Batterien und Akkumulatoren) nicht zusammen mit anderen Abfällen entsorgt werden dürfen. Altgeräte sollten getrennt gesammelt und bei einer Sammelstelle abgegeben werden, um deren Recycling und Verwertung zu gewährleisten und so die Abfallmenge und die Nutzung natürlicher Ressourcen zu reduzieren. Die unkontrollierte Freisetzung gefährlicher Stoffe, die in Elektro- und Elektronikgeräten enthalten sind, kann eine Gefahr für die menschliche Gesundheit darstellen und negative Auswirkungen auf die Umwelt haben. Der Haushalt spielt eine wichtige Rolle bei der Wiederverwendung und Verwertung, einschließlich des Recyclings von Altgeräten. Weitere Informationen zu den geeigneten Recyclingverfahren erhalten Sie bei den örtlichen Behörden oder Ihrem Händler.

Этот символ информирует о запрете помещать изношенное электрическое и электронное оборудование (в том числе батареи и аккумуляторы) вместе с другими отходами. Изношенное оборудование должно собираться селективно и передаваться в точку сбора, чтобы обеспечить его переработку и утилизацию, для того, чтобы ограничить количество отходов, и уменьшить использование природных ресурсов. Неконтролируемый выброс опасных веществ, содержащихся в электрическом и электронном оборудовании, может представлять угрозу для здоровья человека, и приводит к негативным изменениям в окружающей среде. Домашнее хозяйство играет важную роль при повторном использовании и утилизации, в том числе, утилизации изношенного оборудования. Подробную информацию о правильных методах утилизации можно получить у местных властей или у продавца.

Цей символ повідомляє про заборону розміщення відходів електричного та електронного обладнання (в тому числі акумуляторів), у тому числі з іншими відходами. Відпрацьоване обладнання повинно бути вибірково зібрано і передано в пункт збору для забезпечення його переробки і відновлення, щоб зменшити кількість відходів і зменшити ступінь використання природних ресурсів. Неконтрольоване вивільнення небезпечних компонентів, що містяться в електричному та електронному обладнанні, може представляти небезпеку для здоров'я людини і викликати негативні зміни в навколишньому середовищі. Господарство відіграє важливу роль у розвитку повторного використання та відновлення, включаючи утилізацію використаного обладнання. Більш детальну інформацію про правильні методи утилізації можна отримати у місцевої влади або продавця.

Šis simbolis rodo, kad draudžiama išmesti panaudoję elektrinę ir elektroninę įrangą (įskaitant baterijas ir akumuliatorius) kartu su kitomis atliekomis. Naudoata įranga turėtų būti renkama atskirai ir siunčiama į surinkimo punktą, kad būtų užtikrintas jos perdirbimas ir utilizavimas, siekiant sumažinti atliekas ir sumažinti gamtos išteklių naudojimą. Nekontroliuojamas pavojingų komponentų, esančių elektros ir elektroninėje įrangoje, išsiskyrimas gali kelti pavojų žmonių sveikatai ir sukelti neigiamus natūralios aplinkos pokyčius. Namų ūkis vaidina svarbų vaidmenį prisidedant prie apkartotinio įrenginių naudojimo ir utilizavimo, įskaitant perdirbimą. Norėdami gauti daugiau informacijos apie tinkamus perdirbimo būdus, susisiekite su savo vietos valdžios institucijomis ar pardavėju.

Šis simbolis informē par aizliegumu izmest elektrisko un elektronisko iekārtu atkritumus (tostarp baterijas un akumulatorus) kopā ar citiem atkritumiem. Noliegtas iekārtas ir jāsavāc atsevišķi un jānodod savākšanas punktā ar mērķi nodrošināt atkritumu atveidojē pārstrādi un reģenerāciju, lai ierobežotu to apjomu un samazinātu dabas resursu izmantošanos līmeni. Elektriskajās un elektroniskajās iekārtās ievietoto bīstamo sastāvdaļu nekontrolēta izdalīšanās var radīt cilvēku veselības apdraudējumu un izraisīt negatīvus izmaiņus apkārtnē vidē. Mājsaimniecība pilda svarīgu lomu atveidojē izmantošanas un reģenerācijas, tostarp nolietoto iekārtu pārstrādes veicināšanā. Vairāk informācijas par atbilstošām atveidojē pārstrādes metodēm var saņemt pie vietējo varas iestāžu pārstāvjiem vai pārdevēja.

Tento symbol informuje, že je zakázáno likvidovať použité elektrické a elektronické zariadenia (včetně baterií a akumulátorů) společně s jiným odpadem. Použitá zariadenia by mělo být shromažďováno selektivně a odesláno na sběrné místo, aby byla zajištěna jeho recyklace a využití, aby se snížilo množství odpadu a snížil stupeň využívání přírodních zdrojů. Nekontrolované uvolňování nebezpečných složek obsažených v elektrických a elektronických zariadeních může představovat hrozbu pro lidské zdraví a způsobit negativní změny v přírodním prostředí. Domácnost hraje důležitou roli při přispívání k opětovnému použití a využití, včetně recyklace použitého zariadenia. Další informace o vhodných způsobech recyklace Vám poskytne místní úřad nebo prodejce.

Tento symbol informuje o zakaze vyhadzovania opotrebovaných elektrických a elektronických zariadení (vrátane batérií a akumulátorov) do komunálneho (netriedeného) odpadu. Opotrebované zariadenia musia byť separovane a odovzdané do príslušných zberných miest, aby mohli byť náležite recyklované, čím sa znižuje množstvo odpadov a zmeňuje využívanie prírodných zdrojov. Nekontrolované uvoľňovanie nebezpečných látok, ktoré sú v elektrických a elektronických zariadeniach, môže ohrozovať ľudské zdravie a mať negatívny dopad na životné prostredie. Každá domácnosť má dôležitú úlohu v procese opätovného použitia a opätovného získavania surovín, vrátane recyklácie, z opotrebovaných zariadení. Blížšie informácie o správnych metódach recyklácie vám poskytne miestna samospráva alebo predajca.

Ez a szimbólum arra hívja fel a figyelmet, hogy tilos az elhasznált elektromos és elektronikus készüléket (többek között elemeket és akkumulátorokat) egyéb hulladékokkal együtt kidobni. Az elhasznált készüléket szelektíven gyűjtsék és a hulladék mennyiségének, valamint a természetes erőforrások felhasználásának csökkentése érdekében adják le a megfelelő gyűjtőponton újrafeldolgozás és újrahasznosítás céljából. Az elektromos és elektronikus készülékekben található veszélyes összetevők ellenőrzött kibocsátása veszélyt jelenthet az emberi egészségre és negatív változásokat okozhat a természetes környezetben. A háztartások fontos szerepet töltenek be az elhasznált készülék újrafeldolgozásában és újrahasznosításában. Az újrahasznosítás megfelelő módjával kapcsolatos további információkat a helyi hatóságoktól vagy a termék értékesítőjétől szerezhet.

Acest simbol indică faptul că deșeurile de echipamente electrice și electronice (inclusiv baterii și acumulatori) nu pot fi eliminate împreună cu alte tipuri de deșeuri. Deșeurile de echipamente trebuie colectate și preluate separat la un punct de colectare în vederea reciclării și recuperării, pentru a reduce cantitatea de deșeuri și consumul de resurse naturale. Eliberarea necontrolată a componentelor periculoase conținute în echipamentele electrice și electronice poate prezenta un risc pentru sănătatea oamenilor și are efect adverse asupra mediului. Gospodăria joacă un rol important prin contribuția lor la reutilizare și recuperare, inclusiv reciclarea deșeurilor de echipamente. Pentru mai multe informații în legătură cu metodele de reciclare adecvate, contactați autoritățile locale sau distribuitorul dumneavoastră.

Este simbolica indica que los residuos de aparatos eléctricos y electrónicos (incluidas las pilas y acumuladores) no pueden eliminarse junto con otros residuos. Los aparatos usados deben recogerse por separado y entregarse a un punto de recogida para garantizar su reciclado y recuperación a fin de reducir la cantidad de residuos y el uso de los recursos naturales. La liberación incontrolada de componentes peligrosos contenidos en los aparatos eléctricos y electrónicos puede suponer un riesgo para la salud humana y causar efectos adversos en el medio ambiente. El hogar desempeña un papel importante en la contribución a la reutilización y recuperación, incluido el reciclado de los residuos de aparatos. Para obtener más información sobre los métodos de reciclaje adecuados, póngase en contacto con su autoridad local o distribuidor.



Ce symbole indique que les déchets d'équipements électriques et électroniques (y compris les piles et accumulateurs) ne peuvent être éliminés avec d'autres déchets. Les équipements usagés devraient être collectés séparément et remis à un point de collecte afin d'assurer leur recyclage et leur valorisation et de réduire ainsi la quantité de déchets et l'utilisation des ressources naturelles. La dissémination incontrôlée de composants dangereux contenus dans des équipements électriques et électroniques peut présenter un risque pour la santé humaine et avoir des effets néfastes sur l'environnement. Le ménage joue un rôle important en contribuant à la réutilisation et à la valorisation, y compris le recyclage des équipements usagés. Pour plus d'informations sur les méthodes de recyclage appropriées, contactez votre autorité locale ou votre revendeur.

Questo simbolo indica che l'apparecchiatura elettrica e elettronica usurata (compresa la batteria e gli accumulatori) non può essere smaltita insieme con altri rifiuti. La apparecchiatura usata deve essere raccolta separatamente e consegnata al punto di raccolta specializzato per garantire il riciclaggio e il recupero, al fine di ridurre la quantità di rifiuti e diminuire l'uso delle risorse naturali. Il rilascio incontrollato dei componenti pericolosi contenuti nelle apparecchiature elettriche e elettroniche può costituire il rischio per la salute umana e causare gli effetti negativi sull'ambiente naturale. Il nucleo familiare svolge il ruolo importante nel contribuire al riutilizzo e al recupero, compreso il riciclaggio dell'apparecchiatura usurata. Per ottenere le ulteriori informazioni sui metodi di riciclaggio appropriate, contattare l'autorità locale o il rivenditore.

Dit symbool geeft aan dat afgedankte elektrische en elektronische apparatuur (inclusief batterijen en accu's) niet samen met ander afval mag worden weggegooid. Afgedankte apparatuur moet gescheiden worden ingezameld en bij een inzamelpunt worden ingeleverd om te zorgen voor recycling en terugwinning, zodat de hoeveelheid afval en het gebruik van natuurlijke hulpbronnen kan worden beperkt. Het ongecontroleerd vrijkomen van gevaarlijke componenten in elektrische en elektronische apparatuur kan een risico vormen voor de menselijke gezondheid en schadelijke gevolgen hebben voor het milieu. Het huishouden speelt een belangrijke rol bij het bijdragen aan hergebruik en terugwinning, inclusief recycling van afgedankte apparatuur. Voor meer informatie over de juiste recyclingmethoden kunt u contact opnemen met uw gemeente of detailhandelaar.

Αυτό το σύμβολο δείχνει ότι απαγορεύεται η απόρριψη χρησιμοποιούμενων ηλεκτρικού και ηλεκτρονικού εξοπλισμού (συμπεριλαμβανομένων των μπαταριών και συσσωρευτών) με άλλα απόβλητα. Ο χρησιμοποιούμενος εξοπλισμός θα πρέπει να συλλέγεται επιλεκτικά και να αποστέλλεται σε σημείο συλλογής για να εξασφαλιστεί η ανακύκλωσή του και η ανάκτησή του για τη μείωση των αποβλήτων και τη μείωση του βαθμού χρήσης των φυσικών πόρων. Η ανεξέλεγκτη απελευθέρωση επικίνδυνων συστατικών που περιέχονται στον ηλεκτρικό και ηλεκτρονικό εξοπλισμό μπορεί να αποτελέσει απειλή για την ανθρώπινη υγεία και να προκαλέσει αρνητικές αλλαγές στο φυσικό περιβάλλον. Το νοικοκυριό διαδραματίζει σημαντικό ρόλο στην επαναχρησιμοποίηση και ανάκτηση, συμπεριλαμβανομένης της ανακύκλωσης, χρησιμοποιούμενου εξοπλισμού. Για περισσότερες πληροφορίες σχετικά με τις κατάλληλες μεθόδους ανακύκλωσης, επικοινωνήστε με τις τοπικές αρχές ή τον πωλητή.

Този символ информира, че изхвърлянето на изхабеното електрическо и електронно оборудване (включително батерии и акумулатори) заедно с битовите отпадъци е забранено. Изхабеното оборудване трябва да се събира отделно и да се предаде в пункта за събиране на такива отпадъци, за да се осигури неговото рециклиране и оползотворяване, да се намали количеството на отпадъците и да се намали разхода на природни ресурси. Неконтролираното изпускане на опасни съставки, съдържащи се в електрическото и електронното оборудване, може да представлява заплаха за човешкото здраве и да причини отрицателни промени в околната среда. Домашинството играе важна роля в приноса за повторната употреба и оползотворяването, включително рециклирането на изхабеното оборудване. За повече информация относно правилните методи за рециклиране, моля, свържете се с местните власти или с продавача.

Este símbolo indica que os resíduos de equipamentos elétricos e eletrônicos (incluindo pilhas e baterias) não podem ser colocados juntamente com outros resíduos. Os resíduos de equipamentos devem ser recolhidos separadamente e entregues a um ponto de recolha para garantir a sua reciclagem e recuperação, a fim de reduzir a quantidade de resíduos e a utilização de recursos naturais. A libertação não controlada de componentes perigosos contidos em equipamentos elétricos e eletrônicos pode representar um risco para a saúde humana e causar efeitos ambientais adversos. O lar desempenha um papel importante ao contribuir para a reutilização e recuperação, incluindo a reciclagem de resíduos de equipamentos. Para mais informações sobre os métodos de reciclagem apropriados, contacte a sua autoridade local ou revendedor.

Ovaj simbol označava da se otpadna električna i elektronička oprema (uključujući baterije i akumulatori) ne smije odlagati s ostalim otpadom. Rabljenu opremu treba skupljati selektivno i predati na sabirno mjesto kako bi se osiguralo njezino recikliranje i oporaba, kako bi se smanjila količina otpada i smanjio stupanj korištenja prirodnih resursa. Nekontrolirano ispuštanje opasnih komponenti sadržanih u električnoj i elektroničkoj opremi može predstavljati prijetnju ljudskom zdravlju i uzrokovati negativne promjene u prirodnom okolišu. Kućanstvo ima važnu ulogu u doprinosu ponovnoj uporabi i oporabi, uključujući recikliranje otpadne opreme. Za više informacija o ispravnim metodama recikliranja obratite se lokalnim vlastima ili prodavaču.

يشير هذا الرمز إلى أنه يجب عدم التخلص من نفايات المعدات الكهربائية والإلكترونية (بما في ذلك البطاريات والمراكم) مع النفايات الأخرى. يجب جمع المعدات المستخدمة بشكل انتقائي وتسليمها إلى نقطة التجميع لضمان إعادة تدويرها واستعادتها، لتقليل كمية النفايات وتقليل مستوى استخدام الموارد الطبيعية. يمكن أن يشكل الإطلاق غير المنضبط للمكونات الخطرة الموجودة في المعدات الكهربائية والإلكترونية تهديداً لصحة الإنسان ويسبب تغيرات سلبية في البيئة الطبيعية. تلعب الأسر دوراً مهماً في المساهمة في إعادة الاستخدام والاسترداد، بما في ذلك إعادة تدوير معدات النفايات. لمزيد من المعلومات حول طرق إعادة التدوير الصحيحة، يرجى الاتصال بالسلطة المحلية أو بائع التجزئة.

CHARAKTERYSTYKA NARZĘDZIA

Ręczny strug elektryczny do drewna jest elektronarzędziem zwykłym, II klasy izolacji, przeznaczonym do strugania, fazowania krawędzi i strugania wręgów w drewnie i materiałach drewnopochodnych. Narzędzie posiada regulację głębokości strugania, prowadnicę oraz króciec do odcięcia wiórów i pyłu z możliwością zmiany kierunku wyrzutu. W żadnym wypadku, nie należy narzędzia stosować do obróbki innych niż drewno materiałów. Prawidłowa, niezawodna i bezpieczna praca narzędzia zależna jest od właściwej eksploatacji, dlatego:

Przed przystąpieniem do pracy z narzędziem należy przeczytać całą instrukcję i zachować ją.

Za szkody powstałe w wyniku nieprzestrzegania przepisów bezpieczeństwa i zaleceń niniejszej instrukcji dostawca nie ponosi odpowiedzialności.

WYPOSAŻENIE

W opakowaniu fabrycznym powinny się znajdować: strug oraz noże wymienne.

PARAMETRY TECHNICZNE

Parametr	Jednostka miary	Wartość
Numer katalogowy		YT-82142
Napięcie sieci	[V~]	220-240
Częstotliwość sieci	[Hz]	50-60
Moc znamionowa	[W]	650
Obroty (bieg jałowy)	[min ⁻¹]	16 000
Głębokość strugania	[mm]	0 - 2
Maks. szerokość strugania	[mm]	82
Poziom hałasu		
- ciśnienie akustyczne $L_{pa} \pm K$	[dB]	88,0 ± 3,0
- moc $L_{wa} \pm K$	[dB]	96,0 ± 3,0
Poziom drgań $a_h \pm K$	[m/s ²]	7,15 ± 1,5
Masa	[kg]	2,85
Stopień ochrony		IP20
Klasa izolacji		II
Temperatura pracy	[°C]	-20 - +40
Temperatura przechowywania	[°C]	+5 - +40

Deklarowana wartość emisji hałasu została zmierzona za pomocą standardowej metody badań i może być użyta do porównania jednego narzędzia z drugim. Deklarowana wartość emisji hałasu może zostać użyta we wstępnej ocenie ekspozycji.

Deklarowana, całkowita wartość drgań została zmierzona za pomocą standardowej metody badań i może być użyta do porównania jednego narzędzia z drugim. Deklarowana, całkowita wartość drgań może zostać użyta we wstępnej ocenie ekspozycji.

Uwaga! Emisja drgań i emisja hałasu podczas pracy narzędziem może się różnić od zadeklarowanej wartości, w zależności od sposobu użycia narzędzia.

Uwaga! Należy określić środki bezpieczeństwa mające chronić operatora, które są oparte na ocenie narażenia w rzeczywistych warunkach użytkowania (wliczając w to wszystkie części cyklu pracy, jak na przykład czas, kiedy narzędzie jest wyłączone lub pracuje na biegu jałowym oraz czas aktywacji).

OGÓLNE OSTRZEŻENIA DOTYCZĄCE BEZPIECZEŃSTWA ELEKTRONARZĘDZI

Ostrzeżenie! Należy zapoznać się ze wszystkimi ostrzeżeniami bezpieczeństwa, ilustracjami oraz specyfikacjami dostarczonymi z tym elektronarzędziem. Nieprzestrzeganie ich może prowadzić do porażenia elektrycznego, pożaru albo do poważnych urazów.

Zachować wszystkie ostrzeżenia oraz instrukcje do przyszłego odniesienia się.

Pojęcie „elektronarzędzie” użyte w ostrzeżeniach odnosi się do wszystkich narzędzi napędzanych prądem elektrycznym zarówno przewodowych, jak i bezprzewodowych.

Bezpieczeństwo miejsca pracy

Miejsce pracy należy utrzymywać dobrze oświetlone i w czystości. Nieporządek i słabe oświetlenie mogą być przyczynami

wypadków.

Nie należy pracować elektronarzędziami w środowisku o zwiększonym ryzyku wybuchu, zawierającym palne ciecze, gazy lub opary. Elektronarzędzia generują iskry, które mogą zapalić pył lub opary.

Nie należy dopuszczać dzieci i osób postronnych do miejsca pracy. Utrata koncentracji może spowodować utratę kontroli.

Bezpieczeństwo elektryczne

Wtyczka przewodu elektrycznego musi pasować do gniazdka sieciowego. Nie wolno modyfikować wtyczki w jakikolwiek sposób. Nie wolno stosować żadnych adapterów wtyczki z uziemionymi elektronarzędziami. Niemodyfikowana wtyczka pasująca do gniazdka zmniejsza ryzyko porażenia prądem elektrycznym.

Unikać kontaktu z uziemionymi powierzchniami takimi jak rury, grzejniki i chłodziarki. Uziemienie ciała zwiększa ryzyko porażenia prądem elektrycznym.

Nie należy narażać elektronarzędzi na kontakt z opadami atmosferycznymi lub wilgocią. Woda i wilgoć, która dostanie się do wnętrza elektronarzędzia zwiększa ryzyko porażenia prądem elektrycznym.

Nie przeciążać kabla zasilającego. Nie używać kabla zasilającego do noszenia, ciągnięcia lub odłączania wtyczki od gniazdka sieciowego. Unikać kontaktu kabla zasilającego z ciepłem, olejami, ostrymi krawędziami i ruchomymi częściami. Uszkodzenie lub splątanie kabla zasilającego zwiększa ryzyko porażenia prądem elektrycznym.

W przypadku pracy poza pomieszczeniami zamkniętymi należy używać przedłużaczy przeznaczonych do pracy poza pomieszczeniami zamkniętymi. Użycie przedłużacza przystosowanego do pracy na zewnątrz pomieszczeń zmniejsza ryzyko porażenia prądem elektrycznym.

W przypadku, gdy używanie elektronarzędzia w środowisku wilgotnym jest nieuniknione jako ochronę przed napięciem zasilania należy stosować urządzenie różnicowoprądowe (RCD). Zastosowanie RCD zmniejsza ryzyko porażenia prądem elektrycznym.

Bezpieczeństwo osobiste

Pozostań czujny, zwracaj uwagę na to, co robisz i zachowuj zdrowy rozsądek podczas pracy elektronarzędziem. Nie używaj elektronarzędzia będąc zmęczonym lub pod wpływem narkotyków alkoholu lub leków. Nawet chwila nieuwagi podczas pracy może prowadzić do poważnych urazów osobistych.

Używaj środków ochrony osobistej. Zawsze zakładaj ochronę wzroku. Stosowanie środków ochrony osobistej, takich jak maski przeciwpyłowe, przeciwpoślizgowe obuwie ochronne, kaski i ochronniki słuchu zmniejszają ryzyko poważnych urazów osobistych.

Zapobiegaj przypadkowemu uruchomieniu. Upewnij się, że włącznik elektryczny jest w pozycji „wyłączony” przed podłączeniem do zasilania i/lub akumulatora, podniesieniem lub przenoszeniem elektronarzędzia. Przenoszenie elektronarzędzia z palcem na włączniku lub zasilenie elektronarzędzia, gdy włącznik jest w pozycji „włączony” może prowadzić do poważnych urazów. **Przed włączeniem elektronarzędzia usuń wszelkie klucze i inne narzędzia, które zostały użyte do jego regulacji.** Klucz pozostawiony na obracających się elementach narzędzia może prowadzić do poważnych urazów.

Nie sięgaj i nie wychylaj się zbyt daleko. Utrzymuj odpowiednią postawę oraz równowagę przez cały czas. Pozwoli to na łatwiejsze zapanowanie nad elektronarzędziem w przypadku niespodziewanych sytuacji podczas pracy.

Ubiierz się odpowiednio. Nie zakładaj luźniej odzieży lub biżuterii. Utrzymuj włosy oraz odzież z dala od ruchomych części elektronarzędzia. Luźna odzież, biżuteria lub długie włosy mogą zostać pochwycone przez ruchome części.

Jeżeli urządzenie są przystosowane do podłączenia odciągu pyłu lub gromadzenia pyłu, upewnij się, że zostały one podłączone i użyte prawidłowo. Użycie odciągu pyłu zmniejsza ryzyko zagrożeń związanych z pyłami.

Nie pozwól, aby doświadczenie nabyte z częstego użycia narzędzia spowodowały bez troskę i ignorowanie zasad bezpieczeństwa. Bez troskie działanie może spowodować poważne urazy w ułamku sekundy.

Użytkowanie i troska o elektronarzędzie

Nie przeciążaj elektronarzędzia. Używaj elektronarzędzia właściwego do wybranego zastosowania. Właściwe elektronarzędzie zapewni lepszą i bezpieczniejszą pracę, jeżeli zostanie użyte do zaprojektowanego obciążenia.

Nie używaj elektronarzędzia, jeśli włącznik elektryczny nie umożliwi włączenia i wyłączenia. Narzędzie, które nie daje się kontrolować za pomocą włącznika sieciowego jest niebezpieczne i należy je oddać do naprawy.

Odłącz wtyczkę od gniazdka zasilającego i/lub zdemontuj akumulator, jeżeli jest odłączalny od elektronarzędzia przed regulacją, wymianą akcesoriów lub przechowywaniem narzędzia. Takie środki zapobiegawcze pozwolą na uniknięcie przypadkowego włączenia elektronarzędzia.

Przechowuj narzędzie w miejscu niedostępnym dla dzieci, nie pozwól osobom niezającym obsługi elektronarzędzia lub tych instrukcji posługiwać się elektronarzędziem. Elektronarzędzia są niebezpieczne w rękach nieprzeszkolonych użytkowników.

Konserwuj elektronarzędzia oraz akcesoria. Sprawdzaj narzędzie pod kątem niedopasowań lub zacięć ruchomych części, uszkodzeń części oraz jakichkolwiek innych warunków, które mogą wpłynąć na działanie elektronarzędzia. Uszkodzenia należy naprawić przed użyciem elektronarzędzia. Wiele wypadków jest spowodowanych przez niewłaściwie konserwowane narzędzia.

Narzędzia tnące należy utrzymywać czyste i naostrzone. Właściwie konserwowane narzędzia tnące z ostrymi krawędziami jest mniej skłonne do zakleszczania i jest łatwiej kontrolować je podczas pracy.

Stosuj elektronarzędzia, akcesoria oraz narzędzia wstawiane itd. zgodnie z niniejszymi instrukcjami, biorąc pod uwagę rodzaj i warunki pracy. Stosowanie narzędzi do innej pracy niż zostały zaprojektowane, może spowodować powstanie niebezpiecznej sytuacji.

Rękojeści oraz powierzchnie do chwytania utrzymuj suche, czyste oraz wolne od oleju i smaru. Śliskie rękojeści i powierzchnie do chwytania nie pozwalają na bezpieczną obsługę oraz kontrolowanie narzędzia w niebezpiecznych sytuacjach.

Naprawy

Naprawiaj elektronarzędzie tylko w uprawnionych do tego zakładach, używających tylko oryginalnych części zamiennej. Zapewni to właściwe bezpieczeństwo pracy elektronarzędzia.

DODATKOWE INSTRUKCJE BEZPIECZEŃSTWA DOTYCZĄCE STRUGAREK

Przed położeniem narzędzia zaczekać, aż nóż się zatrzyma. Odsłonięty nóż wirujący może zaczepić o podłoże, co może spowodować utratę kontroli nad narzędziem oraz poważne obrażenia.

Należy trzymać narzędzie wyłącznie za izolowane powierzchnie, ponieważ element tnący może wejść w kontakt z kablem zasilającym narzędzie. Przecięcie kabla pod napięciem może spowodować, że metalowe części elektronarzędzia będą pod napięciem, co może skutkować porażeniem operatora.

Należy stosować zaciski lub inny sposób na bezpieczne zamocowanie obrabianego elementu do stabilnego podłoża. Przytrzymywanie obrabianego materiału za pomocą ręki lub innej części ciała nie zapewnia stabilności i może prowadzić do utraty kontroli.

MONTAŻ ELEMENTÓW WYPOSAŻENIA

Ostrzeżenie! Montaż wyposażenia może być dokonywany tylko przy odłączonym napięciu zasilającym. Upewnij się, że wtyczka przewodu zasilającego jest wyjęta z gniazda sieciowego!

Uwaga! Zawsze konieczna jest wymiana wszystkich noży w jakie wyposażony jest strug. Zabronione jest użytkowanie narzędzia bez zamontowanych wszystkich noży. Bęben wiruje z wysoką prędkością i jest specjalnie wyważony do pracy z wszystkimi zamontowanymi nożami. W przypadku gdy nie wszystkie noże zostaną zamontowane może dojść do uszkodzenia struga w trakcie pracy co może prowadzić do powstania poważnych obrażeń.

Wymiana pasa napędowego (II)

Zdemontować osłonę pasa napędowego. Ostrożnie podważając szerokim, płaskim wkrętakiem krawędź pasa w pobliżu mniejszego koła pasowego, jednocześnie obracać pas za pomocą większego koła pasowego, do momentu zsunięcia się pasa z mniejszego koła pasowego.

Nowy pas założyć na większe koło pasowe, upewnij się, że kliny na wewnętrznej stronie pasa trafiły w rowki koła pasowego. Wsuwając pas na mniejsze koło pasowe, jednocześnie obracać pas za pomocą większego koła pasowego, aż do momentu nałożenia się pasa na mniejsze koło pasowe. Upewnij się, że wszystkie kliny na wewnętrznej powierzchni pasa trafiły w odpowiadające im rowki kół pasowych.

Montaż i wymiana noży

Przed wymianą noży zaleca się zdemontować osłonę pasa napędowego, ułatwi to manewrowanie bębniem podczas montażu noża. Noże należy demontować pojedynczo, pozwoli to zachować wzór prawidłowego montażu.

W celu demontażu noża należy wkręcić śruby mocujące uchwyt noża (III). Zdemontować uchwyt (IV), a następnie wysunąć nóż z uchwytu (V). Oczyszczyć dokładnie z pyłu powstałego w trakcie pracy miejsce montażu noża, nóż oraz wszystkie elementy mocujące, na przykład za pomocą pędzla z miękkim włosiem.

Nowy nóż wsunąć do uchwytu, nóż posiada nacięcie, które pozwala na właściwy kierunek montażu noża. Następnie uchwyt wsunąć w szczelinę bębna. Zwrócić przy tym uwagę na właściwy kierunek montażu, obrócić bęben i zamontować uchwyt z nożem w taki sam sposób jak są zamontowane inne noże. Wykręcając naprzemiennie śruby mocujące uchwyt noża zablokować uchwyt z nożem w szczelinie bębna.

Uchwyt noża posiada śruby pozwalające na poziomowanie noża. Uchwyt zostały fabrycznie wypoziomowane i regulacji należy dokonywać tylko w przypadku zaobserwowania nierównomiernego zużycia noża. Krawędź uchwytu noża powinna być równoległa do krawędzi szczeliny bębna (VI).

Operację powtórzyć dla wszystkich pozostałych noży. Zawsze należy wymieniać komplet noży. Obrócić bęben z zamontowanymi nożami o kilka pełnych obrotów w jedną oraz w drugą stronę i upewnij się, że noże lub elementy mocujące nie zahaczają o konstrukcję narzędzia.

Zamontować osłonę pasa napędowego.

Ostrzeżenie! Zabronione jest użytkowanie struga bez zamontowanej osłony pasa napędowego.

PRZYGOTOWANIE DO PRACY

Przed rozpoczęciem pracy należy sprawdzić, czy obudowa oraz przewód zasilający nie są uszkodzone. W przypadku stwierdzenia uszkodzeń zabrania się dalszej pracy.

Ostrzeżenie! Wszystkie czynności związane z wymianą noży, paską napędowego, montażem osłon i przewodnic, regulacją itp. należy przeprowadzać przy wyłączonym napięciu zasilającym narzędzie, dlatego przed przystąpieniem do tych czynności: **Wyjmij wtyczkę przewodu narzędzia z gniazda sieciowego!**

Przed wykorzystaniem struga po raz pierwszy należy sprawdzić wyregulowanie i pewność zamocowania noży oraz walka nożowego.

Ustawienie głębokości strugania (VII)

Obracając pokrętko ustawić pożądaną głębokość strugania. Nastawę można odczytać ze skali wokół pokrętkła.

Odsysanie wiórów

Zewnętrzna instalacja odciągu pyłu należy stosować zawsze podczas pracy. Stosowanie zewnętrznej instalacji odciągu pyłu poprawia wydajność i bezpieczeństwo pracy. Do króćca podłączyć końcówkę zewnętrznej instalacji odciągu pyłu w taki sposób, aby nie przeszkadzała ona podczas pracy oraz nie przesłaniała widoku obszaru roboczego. Jako instalacji odciągu pyłu nie należy wykorzystywać odkurzaczy domowych. Odkurzacze domowe nie są dostosowane do odsysania pyłu powstającego w trakcie pracy narzędziem i takie wykorzystanie może doprowadzić do uszkodzenia odkurzacza.

Strug posiada przełącznik pozwalający wybrać odciąg pyłu z jednej lub drugiej strony narzędzia. Obracając króciec należy ustawić w jedno ze skrajnych położen (VIII). Zabronione jest ustawianie pokrętkła w pozycji pośredniej między skrajnymi położeniami. Instalację odciągu pyłu należy podłączyć zgodnie z kierunkiem wylatywania wiórów wskazanej na strzałce na króćcu.

UŻYTKOWANIE NARZĘDZIA

UWAGA! W czasie pracy strugiem należy zawsze używać ochronniki słuchu, środki ochrony wzroku oraz rękawice ochronne.

Wskazówki bezpieczeństwa

W trakcie pracy należy stosować środki ochrony osobistej, takie jak ochrona oczu, ochrona słuchu, rękawice ochronne, strój ochronny oraz buty ochronne. Należy także stosować maski przeciwpyłowe, do ochrony górnych dróg oddechowych.

Tylko dobrze naostrzone noże zapewniają dobry efekt strugania i przedłużają trwałość użytkową narzędzia.

Nie należy obciążać struga w stopniu powodującym jego zatrzymanie.

Nigdy nie podejmować strugania powierzchni, w których tkwią elementy metalowe (gwoździe, śruby, zszywki itp.).

Należy używać wyłącznie wyłącznik sprawdzony noże dopuszczone dla prędkości obrotowych wskazanych na narzędziu.

Strug należy przykładać do przedmiotu obrabianego wyłącznie po jego uruchomieniu.

W czasie strugania, strug musi w sposób pewny przylegać całą powierzchnią płozy do obrabianej powierzchni.

Podczas pracy strug należy zawsze prowadzić oburącz.

Równomierne przesuwanie struga w czasie strugania przedłuża trwałość noży i zmniejsza ryzyko wypadku.

Nigdy nie należy wkładać palców do otworu wyrzutowego wiórów. W przypadku niedrożności otworu, należy odłączyć narzędzia od zasilania i oczyścić otwór z nagromadzonych wiórów przy pomocy drewnianego patyczka.

Zawsze należy podłączać zewnętrzną instalację odciągu pyłu.

W czasie pracy należy stosować regularne przerwy.

Nie wolno dopuścić do przeciążenia narzędzia, temperatura powierzchni zewnętrznych nigdy nie może przekroczyć 60°C.

Nie należy użytkować struga w charakterze urządzenia stacjonarnego.

Zawsze przestrzegać ogólnej instrukcji bezpiecznej pracy z narzędziami elektrycznymi.

Po zakończeniu pracy strug można odłożyć dopiero po wyłączeniu z sieci elektrycznej i po całkowitym zatrzymaniu walka nożowego. Następnie należy dokonać konserwacji i oględzin.

Struganie powierzchni (IX)

Chwyć strug oburącz jedną dłoń położyć na rękojeści, drugą na rękojeści dodatkowej. Przyjąć pewną i stabilną postawę. Położyć strug przednią częścią płozy na powierzchni przedmiotu obrabianego upewniając się, że noże nie stykają się w żadnym miejscu z obrabianą powierzchnią. Włącznik struga jest zabezpieczony przed przypadkowym wciśnięciem za pomocą blokady.

Uruchomienie struga następuje po wciśnięciu i przytrzymaniu przycisku blokady, a następnie wciśnięciu włącznika. Po tym jak silnik się uruchomi nie jest konieczne dalsze przytrzymywanie przycisku blokady. Odczekać aż noże osiągną pełną prędkość obrotową, wówczas ostrożnie przesunąć strug do przodu. Włącznik nie posiada możliwości zablokowania w pozycji włączony.

Na początku strugania wywierać nacisk na przednią część struga, a przy końcu strugania na jego część tylną.

Na potrzeby strugania wstępnego można zwiększyć głębokość strugania, natomiast, aby otrzymać optymalną jakość powierzchni należy zmniejszyć głębokość strugania i wolniej przesunąć strug.

Strug w tylnej krawędzi podstawy posiada podpórkę, która po uniesieniu tylnej części podstawy opadnie i przy ponownym położeniu struga zapobiegnie kontaktowi noży z obrabianym materiałem.

Przed wznowieniem pracy należy unieść podpórkę. Podczas normalnego rozpoczynania pracy podpórka zostanie samoczynnie uniesiona podczas prowadzenia struga po obrabianym materiale. Uwaga! Zabronione jest zostawianie struga z wirującymi nożami na podpórcę.

Zatrzymanie pracy struga nastąpi po zwolnieniu nacisku na włącznik. Ostrza mogą wirować jeszcze przez jakiś czas po wyłączeniu pracy silnika.

Struganie krawędzi (X)

Stopa struga posiada wycięte rowki o różnej głębokości ułatwiające ścięcie krawędzi obrabianego materiału. Ustawić pokrętkłem grubość strugania. Położyć stopę struga tak, aby rowek trafił na krawędź obrabianego materiału. Rozpocząć prace jak podczas strugania powierzchni.

Uwaga! W zależności od głębokości rowka może nie być dostępny pełen zakres głębokości strugania. Tylko środkowy rowek

umożliwia wykorzystanie pełnego zakresu głębokości strugania.

Wręgowanie

Wręgowanie polega na częściowym obniżeniu obrabianej powierzchni i może być wykorzystywane jako ułatwienie przy łączeniu elementów drewnianych na zakładkę. Strug jest przystosowany do wykonywania wręgów za pomocą przystawek prowadzących montowanych w bocznym otworze korpusu. Przed rozpoczęciem pracy zaleca się zaznaczyć szerokość wręgi, na przykład za pomocą linii narysowanej ołówkiem. Po zamontowaniu odpowiedniej przystawki wręgowanie wykonuje się jak standardowe struganie wzdłuż krawędzi obrabianej powierzchni, przy czym szerokość i głębokość wręgi wynikają z ustawień przystawki oraz narzędzia. Zaleca się pogłębianie wręgi w kilku przejściach, aż do uzyskania wymaganej głębokości.

KONSERWACJA I PRZECHOWYWANIE

UWAGA! Przed przystąpieniem do regulacji, obsługi technicznej lub konserwacji wyciągnij wtyczkę narzędzia z gniazdka sieci elektrycznej. Po zakończonej pracy należy sprawdzić stan techniczny elektronarzędzia poprzez oględziny zewnętrzne i ocenę: korpusu i rękojeści, przewodu elektrycznego z wtyczką i odgiętką, działania włącznika elektrycznego, drożności szczelin wentylacyjnych, iskrzenia szczotek, głośności pracy łożysk i przekładni, rozruchu i równomierności pracy. W okresie gwarancji użytkownik nie może domontować elektronarzędzi, ani wymieniać żadnych podzespołów lub części składowych, gdyż powoduje to utratę praw gwarancyjnych. Wszelkie nieprawidłowości obserwowane przy przeglądzie lub w czasie pracy, są sygnałem do przeprowadzenia naprawy w punkcie serwisowym. Po zakończeniu pracy, obudowę, szczeliny wentylacyjne, przełączniki, rękojeść dodatkową i osłony należy oczyścić np. strumieniem powietrza (o ciśnieniu nie większym niż 0,3 MPa), pędzlem lub suchą szmatką bez użycia środków chemicznych i płynów czyszczących. Narzędzia i uchwyty oczyścić suchą czystą szmatką.

Maszynę należy przechowywać w suchym, ogrzewanym pomieszczeniu, w warunkach wolnych od kondensacji pary wodnej oraz nadmiernej wilgotności (>80%). Urządzenie musi być zabezpieczone przed opadami atmosferycznymi, promieniowaniem słonecznym, nagrzewaniem oraz wstrząsami. Zaleca się przechowywanie maszyny w oryginalnym opakowaniu, które powinno być również wykorzystywane przy wszelkich przemieszczeniach urządzenia. Szczegółowe wymagania dotyczące warunków temperaturowych przechowywania podano w tabeli parametrów technicznych.

TOOL CHARACTERISTICS

This handheld electric wood planer is a standard power tool, Class II insulated, designed for planing, chamfering, and rebating wood and wood-based materials. The tool features an adjustable planing depth, a guide, and a chip and dust extraction port with the ability to change the discharge direction. Under no circumstances should the tool be used for processing materials other than wood. Proper, reliable, and safe operation of the tool depends on proper use, therefore:

Before using the tool, read the entire manual and keep it.

The supplier is not liable for any damage resulting from failure to comply with the safety regulations and recommendations of this manual.

EQUIPMENT

The factory packaging should contain: a plane and replacement blades.

TECHNICAL PARAMETERS

Parameter	Unit of measurement	Value
Catalog number		YT-82142
Mains voltage	[V~]	220-240
Network frequency	[Hz]	50-60
Rated power	[W]	650
RPM (idle)	[min ⁻¹]	16 000
Planing depth	[mm]	0 - 2
Max planing width	[mm]	82
Noise level		
- sound pressure $L_{pA} \pm K$	[dB]	88,0 \pm 3,0
- power $L_{WA} \pm K$	[dB]	96,0 \pm 3,0
Vibration level $a_{hV} \pm K$	[m/s ²]	7,15 \pm 1,5
Mass	[kg]	2,85
Degree of protection		IP20
Insulation class		II
Operating temperature	[°C]	-20 - +40
Storage temperature	[°C]	+5 - +40

The declared noise emission value has been measured using a standard test method and can be used to compare one tool with another. The declared noise emission value can be used in a preliminary exposure assessment.

The declared vibration total value has been measured using a standard test method and can be used to compare one tool with another. The declared vibration total value can be used in a preliminary exposure assessment.

Note: Vibration and noise emissions during tool operation may differ from the declared value depending on how the tool is used.

Note: Safety measures to protect the operator must be established and are based on an assessment of exposure under actual conditions of use (including all parts of the operating cycle, such as times when the tool is switched off or idling, and activation times).

GENERAL POWER TOOL SAFETY WARNINGS

Warning! Read all safety warnings, illustrations, and specifications provided with this power tool. Failure to follow them may result in electric shock, fire, or serious injury.

Keep all warnings and instructions for future reference.

The term „power tool“ used in the warnings refers to all electric power tools, both corded and cordless.

Workplace safety

Keep your work area well lit and clean. Clutter and poor lighting can cause accidents.

Do not operate power tools in explosive atmospheres, such as in the presence of flammable liquids, gases, or fumes.

Power tools create sparks which may ignite the dust or fumes.

Keep children and bystanders away from your work area. Loss of concentration can result in loss of control.

Electrical safety

The power cord's plug must match the outlet. Do not modify the plug in any way. Do not use any plug adapters with grounded power tools. An unmodified plug that matches the outlet reduces the risk of electric shock.

Avoid body contact with grounded surfaces such as pipes, radiators, and refrigerators. Grounding your body increases the risk of electric shock.

Do not expose power tools to precipitation or moisture. Water or moisture entering a power tool increases the risk of electric shock. **Do not overload the power cord. Do not use the power cord to carry, pull, or unplug the plug from the wall outlet. Keep the power cord away from heat, oil, sharp edges, and moving parts.** A damaged or entangled power cord increases the risk of electric shock.

When working outdoors, use extension cords designed for outdoor use. Using an extension cord suitable for outdoor use reduces the risk of electric shock.

If using a power tool in a damp environment is unavoidable, use a residual current device (RCD) as protection against supply voltage. Using an RCD reduces the risk of electric shock.

Personal safety

Stay alert, watch what you are doing, and use common sense when operating a power tool. Do not use a power tool while tired or under the influence of drugs, alcohol, or medication. Even a moment of inattention while operating a power tool can result in serious personal injury.

Use personal protective equipment. Always wear eye protection. Using personal protective equipment such as dust masks, non-slip safety shoes, hard hats, and hearing protection reduces the risk of serious personal injury.

Prevent accidental starting. Ensure the switch is in the off-position before connecting to power source and/or battery pack, picking up, or carrying the power tool. Carrying a power tool with your finger on the switch or energizing a power tool that has the switch in the on position may result in serious injury.

Remove any adjusting key or wrench before turning the power tool on. A wrench or key left attached to a rotating part of the power tool may result in serious injury.

Do not overreach or overextend. Maintain proper posture and balance at all times. This will allow you to better control the power tool in unexpected situations while working.

Dress appropriately. Do not wear loose clothing or jewelry. Keep hair and clothing away from moving parts of the power tool. Loose clothing, jewelry, or long hair can be caught in moving parts.

If equipment is equipped to be connected to dust extraction or collection systems, ensure they are connected and used properly. Using dust extraction reduces the risk of dust-related hazards.

Don't let experience gained from frequent tool use cause you to become careless and ignore safety rules. Careless actions can cause serious injuries in a split second.

Use and care of power tools

Do not overload a power tool. Use the correct power tool for the intended application. The correct power tool will perform the job better and safer when used at its designed capacity.

Do not use a power tool if the switch does not turn it on and off. Any tool that cannot be controlled with the switch is dangerous and should be repaired.

Disconnect the plug from the power outlet and/or remove the battery pack, if detachable, from the power tool before making any adjustments, changing accessories, or storing power tools. These precautions will prevent the power tool from being switched on accidentally.

Keep the tool out of the reach of children. Do not allow persons unfamiliar with power tools or these instructions to operate the tool. Power tools are dangerous in the hands of untrained users.

Maintain power tools and accessories. Check the tool for misalignment or binding of moving parts, breakage of parts, and any other condition that may affect the power tool's operation. Repair any damage before using the power tool. Many accidents are caused by poorly maintained power tools.

Keep cutting tools clean and sharp. Properly maintained cutting tools with sharp edges are less likely to bind and are easier to control during operation.

Use power tools, accessories, attachments, etc., in accordance with these instructions, taking into account the type and conditions of work. Using tools for work other than those intended may create a hazardous situation.

Keep handles and gripping surfaces dry, clean, and free from oil and grease. Slippery handles and gripping surfaces prevent safe operation and control of the tool in hazardous situations.

Repairs

Have your power tool repaired only by authorized repair shops using only original spare parts. This will ensure the proper operation of the power tool.

ADDITIONAL SAFETY INSTRUCTIONS FOR PLANERS

Wait for the blade to stop before setting the tool down. An exposed rotating blade could catch on the ground, causing loss of control and serious injury.

Hold the power tool by insulated surfaces only, because the cutting element may contact the power cord. Cutting a live cord may make metal parts of the power tool live and could give the operator an electric shock.

Use clamps or other means to securely secure the workpiece to a stable surface. Holding the workpiece by hand or any other part of the body is unstable and may lead to loss of control.

INSTALLATION OF EQUIPMENT ELEMENTS

Warning! Accessories may only be installed when the power supply is disconnected. Make sure the power cord is unplugged from the power outlet!

Note: It is always necessary to replace all the blades in a planer. Never use the tool without all the blades installed. The drum rotates at high speed and is specially balanced to work with all the blades installed. Failure to install all the blades may result in damage to the planer during operation, which could result in serious injury.

Replacing the drive belt (II)

Remove the drive belt cover. Using a wide, flat screwdriver, carefully pry the edge of the belt near the smaller pulley while simultaneously rotating the belt using the larger pulley until the belt slides off the smaller pulley.

Place the new belt on the larger pulley, making sure the ribs on the inside of the belt engage the pulley grooves. While sliding the belt onto the smaller pulley, simultaneously rotate the belt using the larger pulley until the belt engages the smaller pulley. Make sure all ribs on the inside of the belt engage their corresponding pulley grooves.

Installing and replacing knives

Before replacing the blades, it is recommended to remove the drive belt cover. This will make it easier to maneuver the drum during blade installation. Blades should be removed one at a time to ensure proper installation.

To remove the blade, tighten the blade holder mounting screws (III). Remove the holder (IV), and then slide the blade out of the holder (V). Thoroughly clean the blade mounting area, the blade, and all mounting components of any dust created during operation, for example, using a soft-bristled brush.

Insert the new blade into the holder. The blade has a notch that allows for proper blade installation. Then, insert the holder into the drum slot. Pay attention to the correct installation direction, rotate the drum, and install the holder with the blade in the same way as the other blades. Alternately unscrew the blade holder mounting screws to lock the holder with the blade in the drum slot. The knife holder has screws that allow for knife leveling. The holders are factory-leveled and should only be adjusted if uneven knife wear is observed. The edge of the knife holder should be parallel to the edge of the drum slot (VI).

Repeat the operation for all remaining knives. Always replace the complete set of knives. Rotate the drum with the installed knives a few full revolutions back and forth, making sure that the knives or mounting elements do not catch on the tool structure.

Install the drive belt cover.

Warning! It is prohibited to use the planer without the drive belt cover installed.

PREPARING FOR WORK

Before starting work, check the housing and power cord for damage. If any damage is found, do not continue working.

Warning! All activities related to replacing the blades, drive belt, mounting covers and guides, adjustments, etc. must be carried out with the power supply to the tool switched off, therefore before starting these activities: Unplug the tool from the mains socket!

Before using the planer for the first time, check the adjustment and secure mounting of the blades and the cutter shaft.

Setting the planing depth (VII)

Turn the knob to set the desired planing depth. The setting can be read from the scale around the knob.

Chip extraction

An external dust extraction system should always be used when working. Using an external dust extraction system improves work efficiency and safety. Connect the external dust extraction system's end to the nozzle so that it does not interfere with work and does not obscure the view of the work area. Household vacuum cleaners should not be used as dust extraction systems. Household vacuum cleaners are not designed to extract dust generated during tool operation, and such use may damage the vacuum cleaner.

The planer has a switch that allows you to select dust extraction from either side of the tool. Turn the nozzle to one of the extreme positions (VIII). Do not set the knob to an intermediate position between the extreme positions. The dust extraction system should be connected in the direction of chip discharge, as indicated by the arrow on the nozzle.

USING THE TOOL

WARNING! Always wear hearing protection, eye protection, and protective gloves when operating a planer.

Safety tips

While working, wear personal protective equipment such as eye protection, hearing protection, protective gloves, protective clothing, and safety shoes. Dust masks should also be worn to protect the upper respiratory tract.

Only well-sharpened knives ensure a good planing effect and extend the service life of the tool.

Do not load the plane to such an extent that it stops.

Never attempt to plan surfaces that contain metal elements (nails, screws, staples, etc.).

Only use proven cutters approved for the speeds indicated on the tool.

The planer should only be placed on the workpiece after it has been started.

When planing, the entire surface of the plane must be firmly in contact with the surface being processed.

When working, always use both hands to guide the planer.

Moving the planer evenly while planing extends the life of the knives and reduces the risk of accidents.

Never insert your fingers into the chip ejection port. If the port becomes clogged, unplug the tool and use a wooden stick to clear the port of any accumulated chips.

Always connect an external dust extraction system.

Take regular breaks while working.

The tool must not be overloaded, the temperature of the external surfaces must never exceed 60 °C.

The planer should not be used as a stationary device.

Always follow general safety instructions for working with power tools.

After finishing work, the planer should only be put away after it has been disconnected from the power supply and the cutterhead has come to a complete stop. Maintenance and inspection should then be performed.

Surface planing (IX)

Grasp the planer with both hands, placing one hand on the handle and the other on the auxiliary handle. Adopt a firm and stable stance. Place the planer with the front of the skid plate on the workpiece, ensuring that the blades are not in contact with the workpiece at any point. The planer's switch is secured against accidental activation by a lock. To start the planer, press and hold the lock button, then press the switch. Once the engine starts, it is no longer necessary to hold the lock button. Wait until the blades reach full speed, then carefully move the planer forward. The switch cannot be locked in the on position.

At the beginning of planing, apply pressure to the front of the plane and at the end of planing, apply pressure to the rear of the plane. For rough planing, the planing depth can be increased, but to obtain optimal surface quality, the planing depth should be reduced and the plane moved more slowly.

The plane has a support at the rear edge of the base which, when the rear part of the base is lifted, will fall down and when the plane is placed back down, will prevent the knives from contacting the material being processed.

Before resuming work, raise the support. During normal operation, the support will automatically raise as you guide the plane over the workpiece. Note: Do not leave the plane with rotating blades on the support.

The planer will stop when you release the switch. The blades may continue to rotate for some time after the engine is turned off.

Planing the edges (X)

The planer's base plate has grooves of varying depths to facilitate chamfering the edges of the workpiece. Adjust the planing depth knob. Position the planer's base plate so that the groove aligns with the edge of the workpiece. Proceed as if planing a surface.

Note: Depending on the depth of the groove, the full planing depth range may not be available. Only the center groove allows the full planing depth range to be utilized.

Framing

Rabbeting involves partially lowering the workpiece surface and can be used to facilitate the overlapping of wooden elements. The plane is designed to create rabbets using guide attachments mounted in the side opening of the body. Before starting work, it is recommended to mark the rabbet width, for example, using a pencil line. After installing the appropriate attachment, rabbeting is performed like standard planing along the edge of the workpiece, with the rabbet width and depth determined by the attachment and tool settings. It is recommended to deepen the rabbet in several passes until the required depth is achieved.

MAINTENANCE AND STORAGE

CAUTION! Before performing any adjustments, servicing, or maintenance, unplug the tool from the electrical outlet. After finishing work, check the technical condition of the power tool by visually inspecting the body and handle, the electric cord with the plug and strain relief, the operation of the electric switch, the unobstructed ventilation slots, the sparking of the brushes, the noise level of bearings and gears, start-up, and smooth operation. During the warranty period, the user may not add any components or replace any subassemblies or parts, as this will void the warranty. Any irregularities observed during inspection or during operation are a signal for a repair at a service center. After finishing work, clean the housing, ventilation slots, switches, auxiliary handle, and guards, for example, with an air jet (at a pressure not exceeding 0.3 MPa), a brush, or a dry cloth without using chemicals or cleaning fluids. Clean tools and handles with a dry, clean cloth.

The machine should be stored in a dry, heated room, free from condensation and excessive humidity (>80%). The device must be protected from precipitation, sunlight, heat, and shocks. It is recommended to store the machine in its original packaging, which should also be used for any relocations. Detailed storage temperature requirements are provided in the technical parameters table.

WERKZEUGMERKMALE

Dieser handgeführte elektrische Holz hobel ist ein Standard-Elektrowerkzeug der Schutzklasse II und dient zum Hobeln, Fasen und Nuten von Holz und Holzwerkstoffen. Er verfügt über eine einstellbare Hobeltiefe, eine Führung und einen Späne- und Staubabsauganschluss mit verstellbarer Auswurfrichtung. Das Gerät darf unter keinen Umständen für die Bearbeitung anderer Materialien als Holz verwendet werden. Ein ordnungsgemäßer, zuverlässiger und sicherer Betrieb setzt die sachgemäße Verwendung voraus. Daher gilt:

Lesen Sie vor der Benutzung des Werkzeugs die gesamte Bedienungsanleitung und bewahren Sie diese auf.

Der Lieferant haftet nicht für Schäden, die durch die Nichteinhaltung der Sicherheitsbestimmungen und Empfehlungen dieses Handbuchs entstehen.

AUSRÜSTUNG

Die Werksverpackung sollte Folgendes enthalten: einen Hobel und Ersatzklingen.

TECHNISCHE PARAMETER

Parameter	Maßeinheit	Wert
Katalognummer		YT-82142
Netzspannung	[V~]	220-240
Netzwerkfrequenz	[Hz]	50-60
Nennleistung	[W]	650
Drehzahl (Leerlauf)	[min ⁻¹]	16 000
Plantiefe	[mm]	0 - 2
Maximale Hobelbreite	[mm]	82
Geräuschpegel		
- Schalldruck $L_{pa} \pm K$	[dB]	88,0 ± 3,0
- Leistung $L_{wa} \pm K$	[dB]	96,0 ± 3,0
Schwingungspegel $a_n \pm K$	[m/s ²]	7,15 ± 1,5
Masse	[kg]	2,85
Schutzgrad		IP20
Isolationsklasse		II
Betriebstemperatur	[°C]	-20 - +40
Lagertemperatur	[°C]	+5 - +40

Der angegebene Geräuschemissionswert wurde nach einem Standardprüfverfahren ermittelt und kann zum Vergleich verschiedener Geräte herangezogen werden. Er eignet sich für eine erste Expositionsbewertung.

Der angegebene Gesamtvibrationswert wurde nach einem Standardprüfverfahren ermittelt und kann zum Vergleich verschiedener Werkzeuge herangezogen werden. Er eignet sich für eine erste Expositionsbewertung.

Hinweis: Die Vibrations- und Geräuschemissionen während des Werkzeugbetriebs können je nach Art der Werkzeugverwendung von den angegebenen Werten abweichen.

Hinweis: Es müssen Sicherheitsmaßnahmen zum Schutz des Bedieners festgelegt werden. Diese basieren auf einer Gefährdungsbeurteilung unter den tatsächlichen Einsatzbedingungen (einschließlich aller Teile des Betriebszyklus, z. B. Zeiten, in denen das Werkzeug ausgeschaltet oder im Leerlauf ist, und Aktivierungszeiten).

ALLGEMEINE SICHERHEITSHINWEISE FÜR ELEKTROWERKZEUGE

Warnung! Lesen Sie alle Sicherheitshinweise, Abbildungen und technischen Daten, die diesem Elektrowerkzeug beiliegen. Die Nichtbeachtung kann zu Stromschlag, Brand oder schweren Verletzungen führen.

Bewahren Sie alle Warnhinweise und Anweisungen zum späteren Nachschlagen auf.

Der in den Warnhinweisen verwendete Begriff „Elektrowerkzeug“ bezieht sich auf alle elektrischen Werkzeuge, sowohl kabelgebundene als auch kabellose.

Arbeitssicherheit

Halten Sie Ihren Arbeitsbereich gut beleuchtet und sauber. Unordnung und schlechte Beleuchtung können Unfälle verursachen.
Betreiben Sie Elektrowerkzeuge nicht in explosionsgefährdeten Bereichen, wie z. B. in der Nähe von brennbaren Flüssig-

keiten, Gasen oder Dämpfen. Elektrowerkzeuge erzeugen Funken, die Staub oder Dämpfe entzünden können. **Halten Sie Kinder und Umstehende von Ihrem Arbeitsbereich fern.** Konzentrationsverlust kann zu Kontrollverlust führen.

Elektrische Sicherheit

Der Stecker des Netzkabels muss zur Steckdose passen. Verändern Sie den Stecker in keiner Weise. Verwenden Sie keine Steckeradapter mit geerdeten Elektrowerkzeugen. Ein unveränderter Stecker, der zur Steckdose passt, verringert das Risiko eines Stromschlags.

Vermeiden Sie den direkten Körperkontakt mit geerdeten Oberflächen wie Rohren, Heizkörpern und Kühlschränken. Die Erdung des Körpers erhöht das Risiko eines Stromschlags.

Elektrowerkzeuge dürfen weder Niederschlag noch Feuchtigkeit ausgesetzt werden. Eindringendes Wasser oder Feuchtigkeit erhöht das Risiko eines Stromschlags.

Überlasten Sie das Netzkabel nicht. Benutzen Sie das Netzkabel nicht zum Tragen, Ziehen oder Herausziehen des Steckers aus der Steckdose. Halten Sie das Netzkabel von Hitze, Öl, scharfen Kanten und beweglichen Teilen fern. Ein beschädigtes oder verheddertes Netzkabel erhöht die Gefahr eines Stromschlags.

Verwenden Sie bei Arbeiten im Freien Verlängerungskabel, die für den Außenbereich geeignet sind. Die Verwendung eines solchen Kabels verringert das Risiko eines Stromschlags.

Ist der Einsatz eines Elektrowerkzeugs in feuchter Umgebung unvermeidbar, verwenden Sie einen Fehlerstromschutzschalter (FI-Schalter) zum Schutz vor Überspannung. Die Verwendung eines FI-Schalters verringert das Risiko eines Stromschlags.

Persönliche Sicherheit

Seien Sie beim Umgang mit Elektrowerkzeugen aufmerksam, achten Sie auf Ihre Handlungen und wenden Sie Ihren gesunden Menschenverstand an. Benutzen Sie Elektrowerkzeuge nicht, wenn Sie müde sind oder unter dem Einfluss von Drogen, Alkohol oder Medikamenten stehen. Schon ein kurzer Moment der Unaufmerksamkeit kann zu schweren Verletzungen führen.

Tragen Sie persönliche Schutzausrüstung. Tragen Sie stets eine Schutzbrille. Die Verwendung persönlicher Schutzausrüstung wie Staubmasken, rutschfeste Sicherheitsschuhe, Schutzhelme und Gehörschutz verringert das Risiko schwerer Verletzungen.

Verhindern Sie versehentliches Einschalten. Stellen Sie sicher, dass sich der Schalter in der Aus-Position befindet, bevor Sie das Elektrowerkzeug an eine Stromquelle und/oder einen Akku anschließen, es anheben oder tragen. Das Tragen eines Elektrowerkzeugs mit dem Finger am Schalter oder das Einschalten eines Elektrowerkzeugs mit eingeschaltetem Schalter kann zu schweren Verletzungen führen.

Entfernen Sie jegliche Einstellschlüssel oder Schraubenschlüssel, bevor Sie das Elektrowerkzeug einschalten. Ein an einem rotierenden Teil des Elektrowerkzeugs befestigter Schraubenschlüssel oder Schraubenschlüssel kann zu schweren Verletzungen führen.

Überstrecken Sie sich nicht. Achten Sie stets auf eine korrekte Körperhaltung und Balance. So können Sie das Elektrowerkzeug auch in unerwarteten Situationen während der Arbeit besser kontrollieren.

Kleiden Sie sich angemessen. Tragen Sie keine weite Kleidung oder Schmuck. Halten Sie Haare und Kleidung von den beweglichen Teilen des Elektrowerkzeugs fern. Weite Kleidung, Schmuck oder lange Haare können sich in den beweglichen Teilen verfangen.

Wenn Geräte für den Anschluss an Staubabsaugungs- oder -sammelsysteme ausgelegt sind, stellen Sie sicher, dass diese ordnungsgemäß angeschlossen und verwendet werden. Der Einsatz von Staubabsaugung verringert das Risiko staubbedingter Gefahren.

Lassen Sie sich durch die Erfahrung im häufigen Umgang mit Werkzeugen nicht zu Nachlässigkeit verleiten und ignorieren Sie nicht die Sicherheitsregeln. Unachtsames Handeln kann in Sekundenbruchteilen schwere Verletzungen verursachen.

Verwendung und Pflege von Elektrowerkzeugen

Überlasten Sie Elektrowerkzeuge nicht. Verwenden Sie für den jeweiligen Anwendungszweck das richtige Elektrowerkzeug. Das richtige Elektrowerkzeug erledigt die Arbeit besser und sicherer, wenn es mit seiner vorgesehenen Leistung betrieben wird.

Verwenden Sie kein Elektrowerkzeug, wenn der Schalter es nicht ein- und ausschalten kann. Jedes Werkzeug, das sich nicht mit dem Schalter bedienen lässt, ist gefährlich und sollte repariert werden.

Ziehen Sie den Netzstecker aus der Steckdose und/oder entfernen Sie den Akku (falls abnehmbar) vom Elektrowerkzeug, bevor Sie Einstellungen vornehmen, Zubehör wechseln oder das Elektrowerkzeug verstauen. Dadurch verhindern Sie ein versehentliches Einschalten.

Bewahren Sie das Werkzeug außerhalb der Reichweite von Kindern auf. Personen, die mit Elektrowerkzeugen oder dieser Bedienungsanleitung nicht vertraut sind, dürfen das Werkzeug nicht bedienen. Elektrowerkzeuge sind in den Händen ungeübter Benutzer gefährlich.

Warten Sie Elektrowerkzeuge und Zubehör regelmäßig. Prüfen Sie das Werkzeug auf Fehlausrichtung oder Blockierung beweglicher Teile, Beschädigungen und alle anderen Mängel, die die Funktion beeinträchtigen könnten. Beheben Sie alle Schäden, bevor Sie das Elektrowerkzeug verwenden. Viele Unfälle werden durch schlecht gewartete Elektrowerkzeuge verursacht.

Schneidwerkzeuge müssen sauber und scharf sein. Gut gewartete Schneidwerkzeuge mit scharfen Schneiden verklemmen sich seltener und lassen sich während des Betriebs leichter kontrollieren.

Verwenden Sie Elektrowerkzeuge, Zubehör, Aufsätze usw. gemäß dieser Anleitung und unter Berücksichtigung der Art und der Bedingungen der Arbeit. Die Verwendung von Werkzeugen für andere als die vorgesehenen Arbeiten kann zu Ge-

fahrsituationen führen.

Griffe und Greifflächen müssen trocken, sauber und frei von Öl und Fett sein. Rutschige Griffe und Greifflächen beeinträchtigen die sichere Bedienung und Kontrolle des Werkzeugs in Gefahrensituationen.

Reparaturen

Lassen Sie Ihr Elektrowerkzeug nur von autorisierten Fachbetrieben mit Originalersatzteilen reparieren. So gewährleisten Sie die einwandfreie Funktion Ihres Elektrowerkzeugs.

ZUSÄTZLICHE SICHERHEITSHINWEISE FÜR HOBELMASCHINEN

Warten Sie, bis die Klinge vollständig zum Stillstand gekommen ist, bevor Sie das Werkzeug ablegen. Eine freiliegende, rotierende Klinge könnte sich am Boden verhaken, was zu Kontrollverlust und schweren Verletzungen führen kann.

Fassen Sie das Elektrowerkzeug nur an isolierten Oberflächen an, da das Schneidelement mit dem Netzkabel in Berührung kommen kann. Das Durchtrennen eines stromführenden Kabels kann dazu führen, dass Metallteile des Elektrowerkzeugs unter Spannung stehen und dem Bediener einen Stromschlag zufügen.

Verwenden Sie Klemmen oder andere geeignete Vorrichtungen, um das Werkstück sicher auf einer stabilen Unterlage zu befestigen. Das Halten des Werkstücks mit der Hand oder einem anderen Körperteil ist instabil und kann zum Kontrollverlust führen.

INSTALLATION VON ANLAGEELEMENTEN

Achtung! Zubehör darf nur bei getrennter Stromversorgung installiert werden. Stellen Sie sicher, dass das Netzkabel aus der Steckdose gezogen ist!

Hinweis: Beim Hobeln müssen stets alle Messer ausgetauscht werden. Benutzen Sie das Gerät niemals ohne alle Messer. Die Trommel dreht sich mit hoher Geschwindigkeit und ist speziell für den Betrieb mit allen Messern ausbalanciert. Werden nicht alle Messer eingesetzt, kann der Hobel während des Betriebs beschädigt werden, was zu schweren Verletzungen führen kann.

Austausch des Antriebsriemens (II)

Entfernen Sie die Antriebsriemenabdeckung. Hebeln Sie mit einem breiten, flachen Schraubendreher vorsichtig die Kante des Riemens in der Nähe der kleineren Riemenscheibe ab, während Sie gleichzeitig den Riemen mithilfe der größeren Riemenscheibe drehen, bis er von der kleineren Riemenscheibe gleitet.

Legen Sie den neuen Riemen auf die größere Riemenscheibe und achten Sie darauf, dass die Rippen an der Innenseite des Riemens in die Rillen der Riemenscheibe einrasten. Schieben Sie den Riemen auf die kleinere Riemenscheibe und drehen Sie ihn gleichzeitig mithilfe der größeren Riemenscheibe, bis er in die kleinere Riemenscheibe einrastet. Stellen Sie sicher, dass alle Rippen an der Innenseite des Riemens in die entsprechenden Rillen der Riemenscheibe einrasten.

Einsetzen und Austauschen von Messern

Vor dem Austausch der Messer empfiehlt es sich, die Antriebsriemenabdeckung zu entfernen. Dies erleichtert das Manövrieren der Trommel beim Messereinbau. Die Messer sollten einzeln ausgebaut werden, um einen korrekten Einbau zu gewährleisten.

Zum Entfernen des Sägeblatts die Befestigungsschrauben (III) der Sägeblatthalterung festziehen. Die Halterung (IV) entfernen und das Sägeblatt anschließend aus der Halterung (V) schieben. Den Sägeblattaufnahmebereich, das Sägeblatt und alle Befestigungsteile gründlich von jeglichem während des Betriebs entstandenen Staub reinigen, beispielsweise mit einer weichen Bürste. Setzen Sie das neue Messer in die Halterung ein. Das Messer hat eine Kerbe, die die korrekte Montage ermöglicht. Setzen Sie anschließend die Halterung in die Trommelnut ein. Achten Sie auf die richtige Einbaurichtung, drehen Sie die Trommel und setzen Sie die Halterung mit dem Messer genauso ein wie die anderen Messer. Lösen Sie abwechselnd die Befestigungsschrauben der Messerhalterung, um die Halterung mit dem Messer in der Trommelnut zu fixieren.

Die Messerhalterung verfügt über Schrauben zur Justierung der Messer. Die Halterungen sind werkseitig voreingestellt und sollten nur bei ungleichmäßigem Messerverschleiß justiert werden. Die Kante der Messerhalterung muss parallel zur Kante des Trommelschlitzes (VI) verlaufen.

Wiederholen Sie den Vorgang für alle übrigen Messer. Tauschen Sie stets den kompletten Messersatz aus. Drehen Sie die Trommel mit den eingesetzten Messern einige volle Umdrehungen hin und her und achten Sie dabei darauf, dass die Messer oder Befestigungselemente nicht an der Werkzeugkonstruktion hängen bleiben.

Montieren Sie die Antriebsriemenabdeckung.

Warnung! Es ist verboten, die Hobelmaschine ohne montierte Antriebsriemenabdeckung zu benutzen.

VORBEREITUNG AUF DIE ARBEIT

Prüfen Sie vor Arbeitsbeginn das Gehäuse und das Netzkabel auf Beschädigungen. Sollten Sie Beschädigungen feststellen, setzen Sie die Arbeiten nicht fort.

Achtung! Alle Arbeiten im Zusammenhang mit dem Austausch der Klingen, des Antriebsriemens, der Montageabdeckungen und Führungen, Justierungen usw. müssen bei ausgeschalteter Stromversorgung des Geräts durchgeführt werden. Ziehen Sie daher vor Beginn dieser Arbeiten den Netzstecker des Geräts!

Vor der ersten Benutzung des Hobels überprüfen Sie die Einstellung und den sicheren Sitz der Messer und der Fräswelle.

Einstellen der Hobeltiefe (VII)

Drehen Sie den Knopf, um die gewünschte Hobeltiefe einzustellen. Der Wert kann an der Skala um den Knopf abgelesen werden.

Späneentnahme

Bei Arbeiten mit Werkzeugen sollte stets eine externe Staubabsaugung verwendet werden. Dies verbessert die Arbeitseffizienz und erhöht die Sicherheit. Schließen Sie die Absaugvorrichtung so an die Düse an, dass sie die Arbeit nicht behindert und die Sicht auf den Arbeitsbereich nicht einschränkt. Haushaltsstaubsauger sind als Staubabsaugsysteme ungeeignet. Sie sind nicht für die Aufnahme von Staub ausgelegt, der beim Werkzeugbetrieb entsteht, und können dadurch beschädigt werden.

Die Hobelmaschine verfügt über einen Schalter zur Auswahl der Staubabsaugung von beiden Seiten. Drehen Sie die Düse in eine der beiden Endpositionen (VIII). Stellen Sie den Drehknopf nicht in eine Zwischenposition. Die Staubabsaugung muss in Späneauswurfrichtung angeschlossen werden, wie durch den Pfeil auf der Düse angezeigt.

VERWENDUNG DES WERKZEUGS

WARNUNG! Tragen Sie beim Bedienen einer Hobelmaschine stets Gehörschutz, Augenschutz und Schutzhandschuhe.

Sicherheitstipps

Tragen Sie während der Arbeit persönliche Schutzausrüstung wie Augenschutz, Gehörschutz, Schutzhandschuhe, Schutzkleidung und Sicherheitsschuhe. Zum Schutz der oberen Atemwege sollten Sie außerdem eine Staubmaske tragen.

Nur gut geschärfte Messer gewährleisten einen guten Hobeffect und verlängern die Lebensdauer des Werkzeugs.

Das Flugzeug darf nicht so stark beladen werden, dass es zum Stillstand kommt.

Versuchen Sie niemals, Oberflächen zu planieren, die Metallelemente (Nägel, Schrauben, Klammern usw.) enthalten.

Verwenden Sie ausschließlich bewährte Fräser, die für die auf dem Werkzeug angegebenen Drehzahlen zugelassen sind.

Die Hobelmaschine sollte erst dann auf das Werkstück aufgesetzt werden, wenn der Hobelvorgang bereits begonnen hat.

Beim Hobeln muss die gesamte Oberfläche des Hobels fest mit der zu bearbeitenden Oberfläche in Kontakt stehen.

Verwenden Sie beim Arbeiten immer beide Hände, um die Hobelmaschine zu führen.

Durch gleichmäßiges Bewegen des Hobels während des Hobelns wird die Lebensdauer der Messer verlängert und das Unfallrisiko verringert.

Führen Sie niemals Ihre Finger in den Chipauswurf ein. Sollte der Auswurf verstopft sein, ziehen Sie den Netzstecker und entfernen Sie die angesammelten Chips mit einem Holzstäbchen.

Schließen Sie immer ein externes Staubabsaugsystem an.

Machen Sie während der Arbeit regelmäßig Pausen.

Das Werkzeug darf nicht überlastet werden, die Temperatur der Außenflächen darf niemals 60 °C überschreiten.

Die Hobelmaschine sollte nicht als stationäres Gerät verwendet werden.

Beachten Sie stets die allgemeinen Sicherheitshinweise für den Umgang mit Elektrowerkzeugen.

Nach Beendigung der Arbeiten darf die Hobelmaschine erst dann weggeräumt werden, wenn sie vom Stromnetz getrennt und der Hobelkopf vollständig zum Stillstand gekommen ist. Anschließend sind Wartung und Inspektion durchzuführen.

Flächenplanierung (IX)

Fassen Sie den Hobel mit beiden Händen, eine Hand am Griff, die andere am Zusatzgriff. Achten Sie auf einen festen Stand.

Setzen Sie den Hobel so auf, dass die Vorderseite der Gleitplatte auf dem Werkstück aufliegt und die Messer das Werkstück zu keinem Zeitpunkt berühren. Der Schalter des Hobels ist durch eine Sperre gegen versehentliches Einschalten gesichert. Zum Starten des Hobels halten Sie die Sperrtaste gedrückt und betätigen Sie anschließend den Schalter. Sobald der Motor läuft, muss die Sperrtaste nicht mehr gedrückt gehalten werden. Warten Sie, bis die Messer ihre volle Drehzahl erreicht haben, und bewegen Sie den Hobel dann vorsichtig vorwärts. Der Schalter kann nicht in der Ein-Position arretiert werden.

Üben Sie zu Beginn des Hobelns Druck auf die Vorderseite des Hobels aus und am Ende des Hobelns Druck auf die Rückseite des Hobels.

Für das Grobhobeln kann die Hobeltiefe erhöht werden, um jedoch eine optimale Oberflächenqualität zu erzielen, sollte die Hobeltiefe verringert und der Hobel langsamer bewegt werden.

Die Maschine verfügt über eine Stütze an der hinteren Kante des Sockels, die beim Anheben des hinteren Teils des Sockels nach unten kippt und beim Absetzen der Maschine verhindert, dass die Messer mit dem zu bearbeitenden Material in Berührung kommen. Heben Sie vor der Weiterarbeit die Auflage an. Im Normalbetrieb hebt sich die Auflage automatisch, sobald Sie den Hobel über das Werkstück führen. Hinweis: Lassen Sie den Hobel nicht mit rotierenden Klingen auf der Auflage stehen.

Die Hobelmaschine stoppt, sobald Sie den Schalter loslassen. Die Messer können sich nach dem Abstellen des Motors noch einige Zeit weiterdrehen.

Kanten planieren (X)

Die Grundplatte des Hobels verfügt über unterschiedlich tiefe Nuten zum Anfasen der Werkstückkanten. Stellen Sie den Hobeltiefenknopf ein. Positionieren Sie die Grundplatte so, dass die Nut mit der Werkstückkante fluchtet. Hobeln Sie nun wie eine Fläche.

Hinweis: Je nach Nuttiefe steht möglicherweise nicht der volle Hobeltiefenbereich zur Verfügung. Nur die mittlere Nut ermöglicht die Nutzung des vollen Hobeltiefenbereichs.

Einrahmen

Das Falzen beinhaltet das teilweise Absenken der Werkstückoberfläche und erleichtert das Überlappen von Holzelementen. Der Hobel ist so konstruiert, dass er Falze mithilfe von Führungsvorrichtungen erzeugt, die in der seitlichen Öffnung des Hobelkörpers angebracht werden. Vor Beginn der Arbeit empfiehlt es sich, die Falzbreite, beispielsweise mit einer Bleistiftlinie, zu markieren. Nach dem Anbringen der passenden Vorrichtung wird das Falzen wie normales Hobeln entlang der Werkstückkante durchgeführt, wobei Falzbreite und -tiefe durch die Vorrichtung und die Werkzeugeinstellungen bestimmt werden. Es wird empfohlen, die Falz in mehreren Durchgängen zu vertiefen, bis die gewünschte Tiefe erreicht ist.

WARTUNG UND LAGERUNG

VORSICHT! Vor jeglichen Einstellungen, Wartungs- oder Instandhaltungsarbeiten das Gerät vom Stromnetz trennen. Nach Arbeitsende den technischen Zustand des Elektrowerkzeugs überprüfen. Dazu Gehäuse und Griff, Netzkabel mit Stecker und Zugentlastung, Funktion des Netzschalters, freie Lüftungsschlitze, Funkenbildung an den Kohlebürsten, Geräuschpegel von Lagern und Getriebe, Anlaufverhalten und Laufruhe visuell prüfen. Während der Garantiezeit dürfen keine Komponenten hinzugefügt oder Baugruppen bzw. Teile ausgetauscht werden, da dies zum Erlöschen der Garantie führt. Jegliche Unregelmäßigkeiten, die bei der Prüfung oder im Betrieb festgestellt werden, erfordern eine Reparatur in einer Servicestelle. Nach Arbeitsende Gehäuse, Lüftungsschlitze, Schalter, Zusatzhandgriff und Schutzvorrichtungen beispielsweise mit Druckluft (maximal 0,3 MPa), einer Bürste oder einem trockenen Tuch reinigen. Dabei dürfen keine Chemikalien oder Reinigungsflüssigkeiten verwendet werden. Werkzeuge und Griffe mit einem trockenen, sauberen Tuch abwischen.

Das Gerät sollte in einem trockenen, beheizten Raum ohne Kondensation und übermäßige Luftfeuchtigkeit (>80 %) gelagert werden. Es muss vor Niederschlag, Sonneneinstrahlung, Hitze und Stößen geschützt werden. Es wird empfohlen, das Gerät in der Originalverpackung aufzubewahren und diese auch für Umzüge zu verwenden. Detaillierte Anforderungen an die Lagertemperatur finden Sie in der Tabelle der technischen Daten.

ХАРАКТЕРИСТИКИ ИНСТРУМЕНТА

Этот ручной электрический рубанок по дереву — стандартный электроинструмент с изоляцией класса II, предназначенный для строгания, снятия фасок и выборки четвертей в древесине и древесных материалах. Инструмент оснащён регулируемой глубиной строгания, направляющей и отверстием для удаления стружки и пыли с возможностью изменения направления выброса. Ни при каких обстоятельствах не используйте инструмент для обработки других материалов, кроме древесины. Правильная, надёжная и безопасная работа инструмента зависит от правильного использования, поэтому:

Перед использованием инструмента прочтите всю инструкцию и сохраните ее.

Поставщик не несет ответственности за любой ущерб, возникший в результате несоблюдения правил техники безопасности и рекомендаций настоящего руководства.

ОБОРУДОВАНИЕ

В заводской упаковке должны быть: рубанок и сменные лезвия.

ТЕХНИЧЕСКИЕ ПАРАМЕТРЫ

Параметр	Единица измерения	Ценить
Номер по каталогу		УТ-82142
Напряжение сети	[В~]	220-240
Частота сети	[Гц]	50-60
Номинальная мощность	[В]	650
Обороты (холостой ход)	[мин ⁻¹]	16,000
Глубина строгания	[мм]	0 - 2
Максимальная ширина строгания	[мм]	82
Уровень шума		
- звуковое давление $L_{\text{зд}} \pm K$	[дБ]	88,0 ± 3,0
- мощность $L_{\text{вд}} \pm K$	[дБ]	96,0 ± 3,0
Уровень вибрации $a_v \pm K$	[м/с ²]	7,15 ± 1,5
Масса	[кг]	2,85
Степень защиты		IP20
Класс изоляции		II
Рабочая температура	[°C]	-20 - +40
Температура хранения	[°C]	+5 - +40

Заявленное значение уровня шума измерено стандартным методом и может быть использовано для сравнения различных инструментов. Заявленное значение уровня шума может быть использовано для предварительной оценки воздействия.

Заявленное значение общего уровня вибрации измерено стандартным методом и может быть использовано для сравнения различных инструментов. Заявленное значение общего уровня вибрации может быть использовано для предварительной оценки воздействия.

Примечание: уровень вибрации и шума во время работы инструмента может отличаться от заявленного значения в зависимости от способа использования инструмента.

Примечание: Меры безопасности для защиты оператора должны быть установлены и основаны на оценке воздействия в реальных условиях использования (включая все этапы рабочего цикла, такие как время, когда инструмент выключен или находится в режиме холостого хода, а также время включения).

ОБЩИЕ ПРЕДУПРЕЖДЕНИЯ ПО БЕЗОПАСНОСТИ ПРИ РАБОТЕ С ЭЛЕКТРОИНСТРУМЕНТАМИ

Внимание! Ознакомьтесь со всеми предупреждениями по технике безопасности, иллюстрациями и техническими характеристиками, прилагаемыми к данному электроинструменту. Несоблюдение этих требований может привести к поражению электрическим током, пожару или серьезной травме.

Сохраните все предупреждения и инструкции для дальнейшего использования.

Термин «электроинструмент», используемый в предупреждениях, относится ко всем электроинструментам, как с проводами, так и без проводов.

Безопасность на рабочем месте

Поддерживайте рабочее место в хорошем освещении и чистоте. Беспорядок и плохое освещение могут стать причи-

ной несчастных случаев.

Не используйте электроинструменты во взрывоопасной среде, например, в присутствии легковоспламеняющихся жидкостей, газов или паров. Электроинструменты создают искры, которые могут воспламенить пыль или пары.

Не допускайте детей и посторонних лиц в рабочую зону. Потеря концентрации может привести к потере контроля.

Электробезопасность

Вилка шнура питания должна соответствовать розетке. Не вносите никаких изменений в конструкцию вилки. Не используйте адаптеры с заземлёнными электроинструментами. Немодифицированная вилка, соответствующая розетке, снижает риск поражения электрическим током.

Избегайте контакта тела с заземлёнными поверхностями, такими как трубы, радиаторы и холодильники. Заземление тела увеличивает риск поражения электрическим током.

Не подвергайте электроинструменты воздействию осадков или влаги. Попадание воды или влаги в электроинструмент увеличивает риск поражения электрическим током.

Не перегружайте шнур питания. Не переносите, не тяните за шнур питания и не вынимайте вилку из розетки. Держите шнур питания вдали от источников тепла, масла, острых краев и движущихся частей. Повреждённый или запутавшийся шнур питания увеличивает риск поражения электрическим током.

При работе на открытом воздухе используйте удлинители, предназначенные для использования на открытом воздухе. Использование удлинителя, подходящего для использования на открытом воздухе, снижает риск поражения электрическим током.

Если использование электроинструмента во влажной среде неизбежно, используйте устройство защитного отключения (УЗО) для защиты от напряжения питания. Использование УЗО снижает риск поражения электрическим током.

Личная безопасность

Будьте бдительны, следите за своими действиями и руководствуйтесь здравым смыслом при работе с электроинструментом. Не пользуйтесь электроинструментом, если вы устали или находитесь под воздействием наркотиков, алкоголя или медикаментов. Даже минутная невнимательность при работе с электроинструментом может привести к серьёзной травме.

Используйте средства индивидуальной защиты. Всегда надевайте средства защиты глаз. Использование средств индивидуальной защиты, таких как респираторы, нескользящая защитная обувь, каски и средства защиты органов слуха, снижает риск серьёзных травм.

Не допускайте случайного запуска. Перед подключением к источнику питания и/или аккумулятору, а также перед поднятием или переноской электроинструмента убедитесь, что выключатель находится в положении «ВЫКЛ». Переноска электроинструмента с пальцем на выключателе или включение электроинструмента с выключателем во включённом положении может привести к серьёзной травме.

Перед включением электроинструмента снимите регулировочный или гаечный ключ. Гаечный или гаечный ключ, оставленный на вращающейся части электроинструмента, может привести к серьёзной травме.

Не тянитесь слишком далеко и не перенапрягайтесь. Всегда сохраняйте правильную осанку и равновесие. Это позволит вам лучше контролировать электроинструмент в непредвиденных ситуациях во время работы.

Одевайтесь соответственно. Не надевайте свободную одежду и украшения. Держите волосы и одежду подальше от движущихся частей электроинструмента. Свободная одежда, украшения или длинные волосы могут попасть в движущиеся части.

Если оборудование оборудовано системами пылеудаления или сбора пыли, убедитесь, что они подключены и используются правильно. Использование систем пылеудаления снижает риск возникновения опасностей, связанных с пылью. Не позволяйте опыту, полученному при частом использовании инструментов, стать причиной вашей небрежности и пренебрежения правилами безопасности. Небрежные действия могут привести к серьёзным травмам в доли секунды.

Использование и уход за электроинструментами

Не перегружайте электроинструмент. Используйте подходящий электроинструмент для конкретного применения. Правильный электроинструмент будет выполнять работу лучше и безопаснее при использовании на номинальных мощностях.

Не используйте электроинструмент, если выключатель не включает и не выключает его. Любой инструмент, который не управляется выключателем, опасен и подлежит ремонту.

Перед выполнением любых регулировок, заменой принадлежностей или хранением электроинструмента отсоедините вилку от розетки и/или извлеките аккумуляторную батарею (если она съёмная). Эти меры предосторожности предотвратят случайное включение электроинструмента.

Храните инструмент в недоступном для детей месте. Не позволяйте работать с инструментом лицам, не знакомым с электроинструментами или не знакомым с данной инструкцией. Электроинструменты представляют опасность в руках неподготовленных пользователей.

Соблюдайте правила ухода за электроинструментами и принадлежностями. Проверяйте инструмент на наличие перекодов или заедания подвижных частей, поломок деталей и любых других проблем, которые могут повлиять на работу электроинструмента. Перед использованием электроинструмента уберите любые повреждения. Многие несчастные случаи происходят из-за ненадлежащего обслуживания электроинструментов.

Содержите режущие инструменты в чистоте и остроте. Правильно обслуживаемые режущие инструменты с острыми кромками меньше подвержены заеданию и легче контролируются во время работы.

Используйте электроинструменты, принадлежности, насадки и т. д. в соответствии с настоящей инструкцией, учитывая вид и условия работы. Использование инструментов не по назначению может создать опасную ситуацию.

Рукоятки и поверхности захвата должны быть сухими, чистыми и без следов масла и смазки. Скользкие рукоятки и поверхности захвата мешают безопасной работе и контролю инструмента в опасных ситуациях.

Ремонт

Ремонтируйте свой электроинструмент только в авторизованных мастерских с использованием только оригинальных запасных частей. Это гарантирует его исправную работу.

ДОПОЛНИТЕЛЬНЫЕ ИНСТРУКЦИИ ПО БЕЗОПАСНОСТИ ДЛЯ РУБАНКОВ

Прежде чем опускать инструмент, дождитесь остановки лезвия. Открытое вращающееся лезвие может зацепиться за землю, что может привести к потере управления и серьёзной травме.

Держите электроинструмент только за изолированные поверхности, так как режущая часть может коснуться шнура питания. Перерезание кабеля под напряжением может привести к повреждению металлических частей электроинструмента и поражению оператора электрическим током.

Используйте зажимы или другие средства для надёжной фиксации заготовки на устойчивой поверхности. Удержание заготовки рукой или другой частью тела неустойчиво и может привести к потере контроля.

МОНТАЖ ЭЛЕМЕНТОВ ОБОРУДОВАНИЯ

Внимание! Установка аксессуаров допускается только при отключенном питании. Убедитесь, что шнур питания вынут из розетки!

Примечание: Всегда необходимо заменять все ножи рубанка. Никогда не используйте инструмент без всех установленных ножей. Барабан вращается с высокой скоростью и специально сбалансирован для работы со всеми установленными ножами. Установка не всех ножей может привести к повреждению рубанка во время работы и, как следствие, к серьёзным травмам.

Замена приводного ремня (II)

Снимите крышку приводного ремня. С помощью широкой плоской отвёртки аккуратно подденьте край ремня возле меньшего шкива, одновременно вращая ремень за больший шкив, пока он не соскользнёт с меньшего шкива.

Наденьте новый ремень на больший шкив, убедившись, что ребра на внутренней стороне ремня вошли в пазы шкива. Натягивая ремень на меньший шкив, одновременно вращайте ремень за больший шкив, пока ремень не войдет в зацепление с меньшим шкивом. Убедитесь, что все ребра на внутренней стороне ремня вошли в соответствующие пазы шкива.

Установка и замена ножей

Перед заменой лезвий рекомендуется снять крышку приводного ремня. Это облегчит перемещение барабана при установке лезвий. Для обеспечения правильной установки лезвий их следует снимать по одному.

Чтобы снять лезвие, затяните винты крепления держателя лезвия (III). Снимите держатель (IV), а затем выньте лезвие из держателя (V). Тщательно очистите место крепления лезвия, само лезвие и все его компоненты от пыли, образовавшейся во время работы, например, мягкой щеткой.

Вставьте новое лезвие в держатель. На лезвии имеется выемка для правильной установки лезвия. Затем вставьте держатель в паз барабана. Обратите внимание на правильное направление установки, поверните барабан и установите держатель с лезвием так же, как и другие лезвия. Поочередно открутите винты крепления держателя лезвия, чтобы зафиксировать держатель с лезвием в пазу барабана.

Держатель ножа оснащен винтами, позволяющими выровнять нож. Держатели выровнены на заводе и должны регулироваться только при обнаружении неравномерного износа ножей. Кромка держателя ножа должна быть параллельна краю паза барабана (VI).

Повторите операцию для всех оставшихся ножей. Всегда заменяйте весь комплект ножей. Проверните барабан с установленными ножами на несколько полных оборотов вперёд и назад, следя за тем, чтобы ножи или элементы крепления не задевали корпус инструмента.

Установите крышку приводного ремня.

Внимание! Запрещается использовать рубанок без установленного кожуха приводного ремня.

ПОДГОТОВКА К РАБОТЕ

Перед началом работы проверьте корпус и шнур питания на наличие повреждений. При обнаружении повреждений прекратите работу.

Внимание! Все работы, связанные с заменой ножей, приводного ремня, монтажных крышек и направляющих, регулировкой и т. д., необходимо выполнять при отключенном питании инструмента, поэтому перед началом

работ: отключите инструмент от сети!

Перед первым использованием рубанка проверьте регулировку и надежность крепления ножей и вала фрезы.

Установка глубины строгания (VII)

Поворачивая ручку, установите нужную глубину строгания. Значение можно определить по шкале вокруг ручки.

Извлечение стружки

Во время работы всегда следует использовать внешнюю систему пылеудаления. Использование внешней системы пылеудаления повышает эффективность и безопасность работы. Подсоедините конец внешней системы пылеудаления к насадке так, чтобы она не мешала работе и не закрывала обзор рабочей зоны. Бытовые пылесосы не следует использовать в качестве систем пылеудаления. Бытовые пылесосы не предназначены для удаления пыли, образующейся при работе инструментов, и такое использование может привести к повреждению пылесоса.

Рубанок оснащён переключателем, позволяющим выбрать пылеудаление с любой стороны инструмента. Поверните насадку в одно из крайних положений (VIII). Не устанавливайте ручку в промежуточное положение между крайними положениями. Система пылеудаления должна подключаться по направлению отвода стружки, как указано стрелкой на насадке.

ИСПОЛЬЗОВАНИЕ ИНСТРУМЕНТА

ВНИМАНИЕ! При работе на рубанке всегда используйте средства защиты органов слуха, зрения и защитные перчатки.

Советы по безопасности

Во время работы используйте средства индивидуальной защиты, такие как средства защиты глаз, органов слуха, защитные перчатки, защитную одежду и спецобувь. Также следует использовать респираторы для защиты верхних дыхательных путей.

Только хорошо заточенные ножи обеспечивают хороший эффект строгания и продлевают срок службы инструмента.

Не загружайте самолет до такой степени, чтобы он остановился.

Никогда не пытайтесь строгать поверхности, содержащие металлические элементы (гвозди, шурупы, скобы и т. д.).

Используйте только проверенные фрезы, рассчитанные на скорости, указанные на инструменте.

Рубанок следует устанавливать на заготовку только после его запуска.

При строгании вся поверхность рубанка должна плотно прилегать к обрабатываемой поверхности.

Во время работы всегда направляйте рубанок обеими руками.

Равномерное перемещение рубанка во время строгания продлевает срок службы ножей и снижает риск несчастных случаев.

Никогда не вставляйте пальцы в отверстие для выброса стружки. Если отверстие засорилось, отключите инструмент и деревянной палочкой очистите отверстие от скопившейся стружки.

Всегда подключайте внешнюю систему пылеудаления.

Регулярно делайте перерывы во время работы.

Инструмент нельзя перегружать, температура наружных поверхностей не должна превышать 60 °С.

Рубанок нельзя использовать как стационарное устройство.

Всегда соблюдайте общие правила техники безопасности при работе с электроинструментами.

После окончания работы рубанок следует убирать только после отключения его от сети и полной остановки режущего вала. После этого следует провести техническое обслуживание и осмотр.

Строгание поверхности (IX)

Возьмите рубанок обеими руками, одной рукой держась за рукоятку, а другой — за вспомогательную. Займите устойчивое положение. Установите рубанок передней частью опорной плиты на заготовку, убедившись, что лезвия не касаются заготовки. Выключатель рубанка защищён от случайного включения фиксатором. Чтобы запустить рубанок, нажмите и удерживайте кнопку фиксатора, затем нажмите выключатель. После запуска двигателя удерживать кнопку фиксатора не нужно. Дождитесь, пока лезвия наберут полную скорость, затем осторожно продвиньте рубанок вперёд. Выключатель не фиксируется во включенном положении.

В начале строгания прикладывайте давление к передней части рубанка, а в конце строгания прикладывайте давление к задней части рубанка.

При черновом строгании глубину строгания можно увеличить, но для получения оптимального качества поверхности глубину строгания следует уменьшить и перемещать рубанок медленнее.

Рубанок имеет опору на заднем крае основания, которая при подъеме задней части основания опускается вниз, а при опускании рубанка вниз предотвращает контакт ножей с обрабатываемым материалом.

Прежде чем продолжить работу, поднимите опору. В нормальном режиме работы опора автоматически поднимается при перемещении рубанка над заготовкой. Примечание: Не оставляйте рубанок с вращающимися лезвиями на опоре.

Рубанок остановится, как только вы отпустите кнопку. Ножи могут продолжать вращаться ещё некоторое время после выключения двигателя.

Строгание кромок (X)

Опорная плита рубанка имеет пазы различной глубины для облегчения снятия фасок с кромок заготовки. Отрегулируйте глубину строгания. Расположите опорную плиту рубанка так, чтобы паз совпал с кромкой заготовки. Действуйте так, как при строгании поверхности.

Примечание: В зависимости от глубины канавки полный диапазон глубины строгания может быть недоступен. Только центральная канавка позволяет использовать весь диапазон глубины строгания.

Обрамление

Фальцевание предполагает частичное понижение поверхности заготовки и может использоваться для облегчения соединения деревянных элементов. Рубанок предназначен для создания фальцев с помощью направляющих приспособлений, установленных в боковом проеме корпуса. Перед началом работы рекомендуется разметить ширину фальца, например, карандашом. После установки соответствующего приспособления фальцевание выполняется как стандартное строгание по краю заготовки, при этом ширина и глубина фальца определяются настройками приспособления и инструмента. Рекомендуется углублять фальц в несколько проходов до достижения необходимой глубины.

ОБСЛУЖИВАНИЕ И ХРАНЕНИЕ

ВНИМАНИЕ! Перед выполнением любых регулировок, обслуживания или ремонта отключите инструмент от сети. После окончания работы проверьте техническое состояние электроинструмента, осматривая корпус и рукоятку, электрический шнур с вилкой и фиксатором, исправность электрического выключателя, отсутствие засорения вентиляционных отверстий, наличие искры на щетках, уровень шума подшипников и шестерен, запуск и плавность работы. В течение гарантийного срока пользователю запрещается добавлять компоненты, заменять узлы и детали, так как это приведет к аннулированию гарантии. Любые неисправности, обнаруженные при осмотре или в процессе эксплуатации, являются сигналом для ремонта в сервисном центре. После окончания работы очистите корпус, вентиляционные отверстия, переключатели, дополнительную рукоятку и защитные кожухи, например, струей воздуха (с давлением не более 0,3 МПа), щеткой или сухой тканью без использования химических средств и чистящих жидкостей. Протирайте инструменты и рукоятки сухой чистой тканью.

Хранить аппарат следует в сухом, отапливаемом помещении, без конденсата и повышенной влажности (>80%). Аппарат должен быть защищен от осадков, солнечного света, тепла и ударов. Рекомендуется хранить аппарат в оригинальной упаковке, которую также следует использовать при любых перемещениях. Подробные требования к температуре хранения приведены в таблице технических характеристик.

ХАРАКТЕРИСТИКИ ІНСТРУМЕНТУ

Цей ручний електричний фуганок для дерева — це стандартний електроінструмент з ізоляцією класу II, призначений для стругання, зняття фасок та фальцювання деревини та деревних матеріалів. Інструмент має регульовану глибину стругання, напрямну та отвір для видалення стружки та пилу з можливістю зміни напрямку подачі. За жодних обставин не використовуйте інструмент для обробки матеріалів, відмінних від деревини. Правильна, надійна та безпечна робота інструменту залежить від правильного використання, тому:

Перед використанням інструменту прочитайте всю інструкцію та зберіжіть її.

Постачальник не несе відповідальності за будь-які збитки, що виникли внаслідок недотримання правил безпеки та рекомендацій цього посібника.

ОБЛАДНАННЯ

У заводській упаковці повинні бути: рубанок та змінні леза.

ТЕХНІЧНІ ПАРАМЕТРИ

Параметр	Одиниця вимірювання	Значення
Номер у каталозі		YT-82142
Напруга мережі	[V~]	220-240
Частота мережі	[Гц]	50-60
Номінальна потужність	[В]	650
Обороти холостого ходу (обертання)	[хв ⁻¹]	16 000
Глибина стругання	[мм]	0 - 2
Максимальна ширина стругання	[мм]	82
Рівень шуму		
- звуковий тиск $L_{ра} \pm K$	[дБ]	88,0 \pm 3,0
- потужність $L_{ва} \pm K$	[дБ]	96,0 \pm 3,0
Рівень вібрації $a_h \pm K$	[м/с ²]	7,15 \pm 1,5
Маса	[кг]	2,85
Ступінь захисту		IP20
Клас ізоляції		II
Робоча температура	[°C]	-20 - +40
Температура зберігання	[°C]	+5 - +40

Заявлене значення шумового випромінювання було виміряно за допомогою стандартного методу випробувань і може бути використано для порівняння одного інструменту з іншим. Заявлене значення шумового випромінювання може бути використано для попередньої оцінки впливу.

Заявлене загальне значення вібрації було виміряно за допомогою стандартного методу випробувань і може бути використано для порівняння одного інструменту з іншим. Заявлене загальне значення вібрації може бути використано для попередньої оцінки впливу.

Примітка: Вібрація та шум під час роботи інструменту можуть відрізнитися від заявленого значення залежно від способу використання інструменту.

Примітка: Заходи безпеки для захисту оператора повинні бути встановлені та базуватися на оцінці впливу за фактичних умов використання (включаючи всі частини робочого циклу, такі як час, коли інструмент вимкнено або працює на холостому ходу, та час активації).

ЗАГАЛЬНІ ПОПЕРЕДЖЕННЯ З БЕЗПЕКИ ПРИ РОБОТІ З ЕЛЕКТРОІНСТРУМЕНТАМИ

Увага! Уважно прочитайте всі попередження щодо безпеки, ілюстрації та технічні характеристики, що надаються разом із цим електроінструментом. Недотримання їх може призвести до ураження електричним струмом, пожежі або серйозних травм.

Зберігайте всі попередження та інструкції для подальшого використання.

Термін «електроінструмент», що використовується в попередженнях, стосується всіх електроінструментів, як дротових, так і бездротових.

Безпека на робочому місці

Тримайте своє робоче місце добре освітленим і чистим. Безлад і погане освітлення можуть призвести до нещасних випадків. Не використовуйте електроінструменти у вибухонебезпечних середовищах, наприклад, у присутності легкозаймистих рідин, газів або випарів. Електроінструменти створюють іскри, які можуть запалити пил або випари. Тримайте дітей та сторонніх осіб подалі від вашої робочої зони. Втрата концентрації може призвести до втрати контролю.

Електробезпека

Вилка шнура живлення має відповідати розетці. Не модифікуйте вилку жодним чином. Не використовуйте адаптери для штекерів із заземленими електроінструментами. Немодифікована вилка, що відповідає розетці, зменшує ризик ураження електричним струмом.

Уникайте контакту тіла із заземленими поверхнями, такими як труби, радіатори та холодильники. Заземлення тіла збільшує ризик ураження електричним струмом.

Не піддавайте електроінструменти впливу опадів або вологи. Попадання води або вологи всередину електроінструменту збільшує ризик ураження електричним струмом.

Не перевантажуйте шнур живлення. Не використовуйте шнур живлення для перенесення, витягування або відключення вилки від розетки. Тримайте шнур живлення подалі від тепла, олії, гострих країв та рухомих частин. Пошкоджені або заплутий шнур живлення збільшує ризик ураження електричним струмом.

Під час роботи на відкритому повітрі використовуйте подовжувачі, призначені для використання на відкритому повітрі. Використання подовжувача, придатного для використання на відкритому повітрі, зменшує ризик ураження електричним струмом.

Якщо використання електроінструменту у вологому середовищі неминуче, використовуйте пристрій захисного відключення (ПЗВ) для захисту від напруги живлення. Використання ПЗВ знижує ризик ураження електричним струмом.

Особиста безпека

Будьте уважні, стежте за своїми діями та користуйтеся здоровим глуздом під час роботи з електроінструментом. Не використовуйте електроінструмент, якщо ви втомилися або перебуваєте під впливом наркотиків, алкоголю чи ліків. Навіть мить неувважності під час роботи з електроінструментом може призвести до серйозних травм.

Використовуйте засоби індивідуального захисту. Завжди одягайте засоби захисту очей. Використання засобів індивідуального захисту, таких як пилозахисні маски, нековзне захисне взуття, каски та засоби захисту слуху, знижує ризик серйозних травм.

Запобігайте випадковому запуску. Перед підключенням до джерела живлення та/або акумуляторної батареї, підняттям або перенесенням електроінструменту переконайтеся, що вимикач знаходиться у вимкненому положенні. Перенесення електроінструменту з пальцем на вимикачі або увімкнення електроінструменту, коли вимикач знаходиться у ввімкненому положенні, може призвести до серйозних травм.

Вийміть будь-який регульовальний ключ або гайковий ключ перед увімкненням електроінструменту. Гайковий ключ або ключ, залишений прикріпленим до обертової частини електроінструменту, може призвести до серйозних травм.

Не перенапружуйте та не розгинайте руки. Завжди підтримуйте правильну поставу та рівновагу. Це дозволить вам краще контролювати електроінструмент у непередбачених ситуаціях під час роботи.

Одягайтеся відповідно. Не носіть вільний одяг або прикраси. Тримайте волосся та одяг подалі від рухомих частин електроінструменту. Вільний одяг, прикраси або довге волосся можуть потрапити в рухомі частини.

Якщо обладнання обладнане для підключення до систем пиловловлення або збору пилу, переконайтеся, що вони підключені та використовуються належним чином. Використання пиловловлювача знижує ризик небезпек, пов'язаних із пилом.

Не дозволяйте досвіду, набутому в результаті частого використання інструментів, призвести до необережності та ігнорування правил безпеки. Необережні дії можуть призвести до серйозних травм за частку секунди.

Використання та догляд за електроінструментами

Не перевантажуйте електроінструмент. Використовуйте правильний електроінструмент для цільового застосування. Правильний електроінструмент виконуватиме роботу краще та безпечніше, якщо використовувати його з розрахунковою потужністю.

Не використовуйте електроінструмент, якщо вимикач не вмикає та не вимикає його. Будь-який інструмент, яким не можна керувати за допомогою вимикача, є небезпечним і потребує ремонту.

Від'єднайте штепсельну вилку від розетки та/або вийміть акумуляторну батарею, якщо вона знімна, з електроінструменту, перш ніж виконувати будь-які налаштування, змінювати аксесуари або зберігати електроінструменти. Ці запобіжні заходи запобігатимуть випадковому увімкненню електроінструменту.

Зберігайте інструмент у недоступному для дітей місці. Не дозволяйте особам, які не знайомі з електроінструментами або не ознайомлені з цими інструкціями, користуватися інструментом. Електроінструменти небезпечні в руках непередбачених користувачів.

Обслуговуйте електроінструменти та аксесуари. Перевіряйте інструмент на наявність перекосу або заклинювання рухомих частин, поломок деталей та будь-яких інших станів, які можуть вплинути на роботу електроінструмента. Усуньте будь-які пошкодження перед використанням електроінструмента. Багато нещасних випадків спричинені погано обслуговуваними електроінструментами.

Тримайте ріжучі інструменти чистими та гострими. Ріжучі інструменти з гострими краями, які належним чином доглядають, менш схильні до заклинювання та їх легше контролювати під час роботи.

Використовуйте електроінструменти, аксесуари, насадки тощо відповідно до цих інструкцій, враховуючи тип та умови роботи. Використання інструментів для роботи, не призначеної для них, може створити небезпечну ситуацію.

Тримайте ручки та поверхні для захоплення сухими, чистими та без слідів олії та мастила. Слизькі ручки та поверхні для захоплення перешкоджають безпечній роботі та контролю інструменту в небезпечних ситуаціях.

Ремонт

Ремонтуйте свій електроінструмент лише в авторизованих ремонтних майстернях, використовуючи лише оригінальні запасні частини. Це забезпечить належну роботу електроінструменту.

ДОДАТКОВІ ІНСТРУКЦІЇ З БЕЗПЕКИ ДЛЯ РУБАНКІВ

Зачекайте, поки лезо зупиниться, перш ніж класти інструмент. Відкрите обертове лезо може зачепитися за землю, що призведе до втрати контролю та серйозних травм.

Тримайте електроінструмент лише за ізольовані поверхні, оскільки ріжучий елемент може торкатися шнура живлення. Перерізання шнура живлення може призвести до того, що металеві частини електроінструмента будуть під напругою та можуть спричинити ураження оператора електричним струмом.

Використовуйте затискачі або інші засоби для надійного закріплення заготовки на стійкій поверхні. Тримання заготовки рукою або будь-якою іншою частиною тіла є нестабільним і може призвести до втрати контролю.

ВСТАНОВЛЕННЯ ЕЛЕМЕНТІВ ОБЛАДНАННЯ

Увага! Аксесуари можна встановлювати лише після відключення живлення. Переконайтеся, що шнур живлення від'єднано від розетки!

Примітка: Завжди необхідно замінювати всі ножі у рубанку. Ніколи не використовуйте інструмент без усіх встановлених ножів. Барабан обертається з високою швидкістю та спеціально збалансований для роботи з усіма встановленими ножами. Невстановлення всіх ножів може призвести до пошкодження рубанка під час роботи, що може призвести до серйозних травм.

Заміна приводного ремня (II)

Зніміть кришку приводного ремня. Використовуючи широку плоску викрутку, обережно підніміть край ремня біля меншого шківів, одночасно обертаючи ремінь за допомогою більшого шківів, доки ремінь не зісковзне з меншого шківів.

Встановіть новий ремінь на більший шків, переконавшись, що ребра з внутрішньої сторони ремня зачіпають пази шківів.

Одягаючи ремінь на менший шків, одночасно обертайте його за допомогою більшого шківів, доки він не зачепиться за менший шків. Переконайтеся, що всі ребра з внутрішньої сторони ремня зачіпають відповідні пази шківів.

Встановлення та заміна ножів

Перед заміною лез рекомендується зняти кришку приводного ремня. Це полегшить маневрування барабаном під час встановлення лез. Леза слід знімати по одному, щоб забезпечити правильне встановлення.

Щоб зняти лезо, затягніть гвинти кріплення тримача леза (III). Зніміть тримач (IV), а потім витягніть лезо з тримача (V). Ретельно очистіть зону кріплення леза, лезо та всі монтажні компоненти від пилу, що утворюється під час роботи, наприклад, за допомогою щітки з м'якою щетиною.

Вставте нове лезо в тримач. Лезо має виїмку, яка дозволяє правильно його встановити. Потім вставте тримач у паз барабана. Зверніть увагу на правильний напрямок встановлення, поверніть барабан і встановіть тримач з лезом так само, як і інші леза. По черзі відкрутіть гвинти кріплення тримача леза, щоб зафіксувати його з лезом у пазу барабана.

Тримач ножа має гвинти, які дозволяють вирівнювати ножі. Тримачі вирівняні на заводі та повинні бути налаштовані лише за умови нерівномірного зносу ножа. Край тримача ножа має бути паралельним краю паза барабана (VI).

Повторіть операцію для всіх решти ножів. Завжди замінюйте повний комплект ножів. Поверніть барабан із встановленими ножами на кілька повних обертів вперед і назад, переконавшись, що ножі або монтажні елементи не зачіпляються за конструкцію інструменту.

Встановіть кришку приводного ремня.

Увага! Забороняється використовувати рубанок без встановленого кожуха приводного ремня.

ПІДГОТОВКА ДО РОБОТИ

Перед початком роботи перевірте корпус та шнур живлення на наявність пошкоджень. Якщо виявлено будь-які пошкодження, не продовжуйте роботу.

Увага! Усі дії, пов'язані із заміною лез, приводного ремня, встановленням кришок та напрямних, регулюванням тощо, необхідно виконувати при вимкненому живленні інструменту, тому перед початком цих дій: Від'єднайте інструмент від розетки!

Перед першим використанням рубанка перевірте регулювання та надійне кріплення ножів і вала різця.

Налаштування глибини стругання (VII)

Поверніть ручку, щоб встановити потрібну глибину стругання. Налаштування можна прочитати на шкалі навколо ручки.

Вилучення стружки

Під час роботи завжди слід використовувати зовнішню систему пиловловлення. Використання зовнішньої системи пиловловлення підвищує ефективність та безпеку роботи. Підключіть кінець зовнішньої системи пиловловлення до насадки, щоб вона не заважала роботі та не закривала огляд робочої зони. Побутові пилососи не слід використовувати як системи пиловловлення. Побутові пилососи не призначені для видалення пилу, що утворюється під час роботи інструменту, і таке використання може пошкодити пилосос.

Рубанок має перемикач, який дозволяє вибрати відведення пилу з будь-якого боку інструмента. Поверніть насадку в одне з крайніх положень (VIII). Не встановлюйте ручку в проміжне положення між крайніми положеннями. Систему відведення пилу слід підключати у напрямку виходу стружки, як зазначено стрілкою на насадці.

ВИКОРИСТАННЯ ІНСТРУМЕНТУ

ПОПЕРЕДЖЕННЯ! Завжди використовуйте засоби захисту слуху, захисту очей та захисні рукавички під час роботи з рубанком.

Поради щодо безпеки

Під час роботи використовуйте засоби індивідуального захисту, такі як засоби захисту очей, засоби захисту слуху, захисні рукавички, захисний одяг та захисне взуття. Також слід носити пилозахисні маски для захисту верхніх дихальних шляхів. Тільки добре заточені ножі забезпечують хороший ефект стругання та подовжують термін служби інструменту.

Не завантажуйте літак до такої міри, щоб він зупинився.

Ніколи не намагайтеся стругати поверхні, що містять металеві елементи (цвяхи, шурупи, скоби тощо).

Використовуйте лише перевірені різці, схвалені для швидкостей, зазначених на інструменті.

Рубанок слід класти на заготовку лише після її запуску.

Під час стругання вся поверхня рубанка повинна щільно стикатися з оброблюваною поверхнею.

Під час роботи завжди керуйте рубанком обома руками.

Рівномірне переміщення рубанка під час стругання подовжує термін служби ножів і зменшує ризик нещасних випадків.

Ніколи не вставляйте пальці в отвір для викиду стружки. Якщо отвір засмітиться, від'єднайте інструмент від мережі та скористайтеся дерев'яною паличкою, щоб очистити отвір від накопиченої стружки.

Завжди підключайте зовнішню систему пиловловлення.

Робіть регулярні перерви під час роботи.

Інструмент не можна перевантажувати, температура зовнішніх поверхонь ніколи не повинна перевищувати 60 °C.

Рубанок не слід використовувати як стаціонарний пристрій.

Завжди дотримуйтеся загальних правил безпеки під час роботи з електроінструментами.

Після завершення роботи рубанок слід прибирати лише після відключення його від джерела живлення та повної зупинки ріжучої головки. Після цього слід проводити технічне обслуговування та огляд.

Стругання поверхні (IX)

Візьміть рубанок обома руками, поклавши одну руку на ручку, а іншу на допоміжну ручку. Займіть тверде та стабільне положення. Покладіть рубанок передньою частиною захисної пластини на заготовку, переконавшись, що леза не торкаються заготовки в жодній точці. Вимикач рубанка захищений від випадкового вмкнення блокуванням. Щоб запустити рубанок, натисніть і утримуйте кнопку блокування, потім натисніть вимикач. Після запуску двигуна більше не потрібно утримувати кнопку блокування. Зачекайте, поки леза досягнуть повної швидкості, потім обережно перемістіть рубанок вперед. Вимикач не можна заблокувати у вмкненому положенні.

На початку стругання натискайте на передню частину рубанка, а в кінці стругання — на задню частину рубанка.

Для чорнового стругання глибину стругання можна збільшити, але для отримання оптимальної якості поверхні глибину стругання слід зменшити, а рубанок рухати повільніше.

Рубанок має опору на задньому краю основи, яка, коли задня частина основи піднімається, опускається вниз, а коли рубанок опускається назад, запобігає контакту ножів з оброблюваним матеріалом.

Перш ніж відновити роботу, підніміть опору. Під час нормальної роботи опора автоматично підніметься, коли ви будете вести рубанок над заготовкою. Примітка: Не залишайте рубанок з обертовими лезами на опорі.

Рубанок зупиниться, коли ви відпустите вимикач. Ножі можуть продовжувати обертатися ще деякий час після вимкнення двигуна.

Стругання країв (X)

Опорна плита фуганка має пази різної глибини для полегшення зняття фаски з країв заготовки. Відрегулюйте ручку глибини стругання. Розташуйте опорну плиту фуганка так, щоб паз збігався з краєм заготовки. Дійте так, як під час стругання поверхні. Примітка: Залежно від глибини канавки, повний діапазон глибини стругання може бути недоступний. Тільки центральна канавка дозволяє використовувати повний діапазон глибини стругання.

Обрамлення

Фальцювання передбачає часткове опускання поверхні заготовки та може бути використане для полегшення покриття дерев'яних елементів. Рубанок призначений для створення фальців за допомогою напрямних насадок, встановлених у бічному отворі корпусу. Перед початком роботи рекомендується позначити ширину фальца, наприклад, за допомогою олівцевої лінії. Після встановлення відповідної насадки фальцювання виконується як стандартне стругання по краю заготовки, при цьому ширина та глибина фальца визначаються налаштуваннями насадки та інструменту. Рекомендується поглиблювати фальць за кілька проходів, доки не буде досягнута необхідна глибина.

ТЕХНІЧНЕ ОБСЛУГОВУВАННЯ ТА ЗБЕРІГАННЯ

УВАГА! Перед виконанням будь-яких налаштувань, обслуговування або ремонту від'єднайте інструмент від електричної розетки. Після завершення роботи перевірте технічний стан електроінструменту, візуально оглянувши корпус та ручку, електричний шнур з вилкою та розвантажувальним елементом, роботу електричного вимикача, вільні вентиляційні отвори, іскріння щіток, рівень шуму підшипників та шестерень, запуск та плавність роботи. Протягом гарантійного терміну користувачеві забороняється додавати будь-які компоненти або замінювати будь-які вузли чи деталі, оскільки це призведе до анулювання гарантії. Будь-які порушення, виявлені під час огляду або експлуатації, є сигналом для ремонту в сервісному центрі. Після завершення роботи очистіть корпус, вентиляційні отвори, вимикачі, допоміжну ручку та захисні кожухи, наприклад, струменем повітря (під тиском не більше 0,3 МПа), щіткою або сухою ганчіркою без використання хімікатів або м'яких засобів. Очистіть інструменти та ручки сухою чистою ганчіркою.

Пристрій слід зберігати в сухому, опалювальному приміщенні, без конденсату та надмірної вологості (>80%). Пристрій необхідно захищати від опадів, сонячного світла, тепла та ударів. Рекомендується зберігати пристрій в оригінальній упаковці, яку також слід використовувати під час будь-яких переміщень. Детальні вимоги до температури зберігання наведено в таблиці технічних параметрів.

ĮRANKIO CHARAKTERISTIKOS

Šis rankinis elektrinis medienos obliavimo staklės yra standartinis elektrinis įrankis, II klasės izoliuotas, skirtas medienai ir medienos pagrindu pagamintoms medžiagoms obliuoti, nuožulninti ir griovelių frezuoti. Įrankis turi reguliuojamą obliavimo gyįlį, kreiptuvą ir drožių bei dulkių ištraukimo angą su galimybe keisti išmetimo kryptį. Jokiomis aplinkybėmis įrankio negalima naudoti kitoms medžiagoms, išskyrus medieną, apdirbti. Tinkamas, patikimas ir saugus įrankio veikimas priklauso nuo tinkamo naudojimo, todėl:

Prieš naudodami įrankį, perskaitykite visą vadovą ir jį išsaugokite.

Tiekėjas neatsako už jokią žalą, atsiradusią dėl šiamo vadove pateiktų saugos taisyklių ir rekomendacijų nesilaikymo.

ĮRANGA

Gamyklinėje pakuotėje turėtų būti: obliavimo staklės ir atsarginiai peiliukai.

TECHNINIAI PARAMETRAI

Parametras	Matavimo vienetas	Vertė
Katalogo numeris		YT-82142
Maitinimo įtampa	[V~]	220-240
Tinklo dažnis	[Hz]	50-60
Nominali galia	[W]	650
RPM (tuščiąja eiga)	[min ⁻¹]	16 000
Obliavimo gyilis	[mm]	0 - 2
Maksimalus obliavimo plotis	[mm]	82
Triukšmo lygis		
- garso slėgis $L_{wa} \pm K$	[dB]	88,0 ± 3,0
- galia $L_{wa} \pm K$	[dB]	96,0 ± 3,0
Vibracijos lygis $a_{vh} \pm K$	[m/s ²]	7,15 ± 1,5
Mišios	[kg]	2,85
Apsaugos laipsnis		IP20
Izoliacijos klasė		II
Darbinė temperatūra	[°C]	-20 - +40
Laikymo temperatūra	[°C]	+5 - +40

Deklaruota triukšmo emisijos vertė buvo išmatuota naudojant standartinį bandymo metodą ir gali būti naudojama norint palyginti vieną įrankį su kitu. Deklaruotą triukšmo emisijos vertę galima naudoti atliekant preliminarų poveikio vertinimą.

Deklaruota bendra vibracijos vertė buvo išmatuota naudojant standartinį bandymo metodą ir gali būti naudojama norint palyginti vieną įrankį su kitu. Deklaruotą bendrą vibracijos vertę galima naudoti atliekant preliminarų poveikio vertinimą.

Pastaba: Vibracijos ir triukšmo lygis įrankio naudojimo metu gali skirtis nuo deklaruotos vertės, priklausomai nuo to, kaip įrankis naudojamas.

Pastaba: Turi būti nustatytos operatoriaus apsaugos saugos priemonės, kurios yra pagrįstos poveikio vertinimu realiomis naudojimo sąlygomis (įskaitant visas darbo ciklo dalis, pvz., laiką, kai įrankis yra išjungtas arba veikia tuščiąja eiga, ir įjungimo laiką).

BENDRIEJI ELEKTRINIŲ ĮRANKIŲ SAUGOS ĮSPĖJIMAI

Įspėjimas! Perskaitykite visus su šiuo elektriniu įrankiu pateiktus saugos įspėjimus, iliustracijas ir specifikacijas. Jų nesilaikymas gali sukelti elektros smūgį, gaisrą ar sunkų sužalojimą.

Išsaugokite visus įspėjimus ir instrukcijas ateičiai.

Įspėjimuose vartojamas terminas „elektrinis įrankis“ reiškia visus elektrinius įrankius, tiek su laidiniais, tiek su akumulatoriais.

Darbo vietos sauga

Darbo vieta turi būti gerai apšviesta ir švari. Netvarka ir prastas apšvietimas gali sukelti nelaimingus atsitikimus.

Nenaudokite elektrinių įrankių sprogioje aplinkoje, pavyzdžiui, ten, kur yra degių skysčių, dujų ar garų. Elektriniai įrankiai sukuria kibirkštis, kurios gali uždegti dulkes ar garus.

Laikykite vaikus ir pašalinius asmenis atokiau nuo savo darbo zonos. Dėl susikaupimo praradimo galite prarasti kontrolę.

Elektrios sauga

Maitinimo laido kištukas turi atitikti lizdą. Jokiu būdu nemonifikuokite kištuko. **Nenaudokite jokių kištuko adapterių su žemintais elektriniais įrankiais.** Nemonifikuotas, bet prie lizdo tinkantis kištukas sumažina elektros smūgio riziką.

Venkite kūno kontakto su žemintais paviršiais, tokiais kaip vamzdžiai, radiatoriai ir šaldytuvai. Kūno įžeminimas padidina

elektros smūgio riziką.

Saugokite elektrinius įrankius nuo kritulių ar drėgmės. Į elektrinį įrankį patekęs vanduo ar drėgmė padidina elektros smūgio riziką. **Neperkraukite maitinimo laido. Nenaudokite maitinimo laido nešiojimui, traukimui ar kištuko atjungimui nuo sieninio lizdo. Laikykite maitinimo laidą atokiau nuo karščio, alyvos, aštrių briaunų ir judančių dalių.** Pažeistas arba susipynęs maitinimo laidas padidina elektros smūgio riziką.

Dirbdami lauke, naudokite lauko sąlygoms skirtus ilgtintuvus. Naudojant lauko sąlygoms tinkamą ilgtintuvą, sumažėja elektros smūgio rizika.

Jei elektrinio įrankio naudojimas drėgnoje aplinkoje yra neišvengiamas, naudokite liekamosios srovės įtaisą (RCD) kaip apsaugą nuo maitinimo įtampos. RCD naudojimas sumažina elektros smūgio riziką.

Asmeninis saugumas

Būkite budrūs, stebėkite, ką darote, ir vadovaukitės sveiku protu, kai dirbate su elektriniu įrankiu. Nenaudokite elektrinio įrankio, jei esate pavargę arba apsvaigę nuo narkotikų, alkoholio ar vaistų. Net ir akimirksnis neatidumas dirbant su elektriniu įrankiu gali sukelti rimtus kūno sužalojimus.

Naudokite asmenines apsaugos priemones. Visada dėvėkite akių apsaugos priemones. Naudojant asmenines apsaugos priemones, tokias kaip dulkių kaukės, neslystantys apsauginiai batai, apsauginiai šalmai ir klausos apsaugos priemonės, sumažėja sunkių kūno sužalojimų rizika.

Venkite atsitiktinio įjungimo. Prieš prijungdami prie maitinimo šaltinio ir (arba) akumulatoriaus bloko, paimdami ar nešdami elektrinį įrankį, įsitikinkite, kad jungiklis yra išjungimo padėtyje. Elektrinio įrankio nešimas pirštu ant jungiklio arba elektrinio įrankio, kurio jungiklis yra įjungimo padėtyje, įjungimas gali sukelti rimtus sužalojimus.

Prieš įjungdami elektrinį įrankį, išimkite bet kokį reguliavimo raktą ar veržliaraktį. Prie besisukančios elektrinio įrankio dalies paliktas pritvirtintas veržliaraktis ar raktas gali sukelti rimtus sužalojimus.

Nepersitempkite ir nepersitempkite. Visada išlaikykite taisyklingą laikyseną ir pusiausvyrą. Tai leis jums geriau valdyti elektrinį įrankį netikėtose situacijose dirbant.

Tinkamai apsirenkite. Nedėvėkite laisvų drabužių ar papuošalų. Laikykite plaukus ir drabužius atokiau nuo judančių elektrinio įrankio dalių. Laisvi drabužiai, papuošalai ar ilgi plaukai gali įstrigti judančiose dalyse.

Jei įranga yra pritaikyta prijungti prie dulkių ištraukimo ar surinkimo sistemos, įsitikinkite, kad jos yra prijungtos ir tinkamai naudojamos. Dulkių ištraukimo naudojimas sumažina su dulkelėmis susijusio pavojaus riziką.

Neleiskite, kad dažno įrankių naudojimo patirtis jus paskatintų tapti neatsargiais ir ignoruoti saugos taisykles. Neatsargūs veiksmai gali sukelti rimtų sužalojimų per sekundės dalį.

Elektrinių įrankių naudojimas ir priežiūra

Neperkraukite elektrinio įrankio. Naudokite tinkamą elektrinį įrankį numatytam darbui. Tinkamas elektrinis įrankis atliks darbą geriau ir saugiau, kai bus naudojamas numatytu pajėgumu.

Nenaudokite elektrinio įrankio, jei jungiklis jo neįjungia ir neišjungia. Bet kuris įrankis, kurio negalima valdyti jungikliu, yra pavojingas ir turi būti sutaisytas.

Prieš atlikdami bet kokius elektrinio įrankio reguliavimo veiksmus, keisdami priedus arba padėdami jį sandėliuoti, atjunkite kištuką nuo maitinimo lizdo ir (arba) išimkite akumuliatorių, jei jį galima nuimti. Šios atsargumo priemonės padės išvengti atsitiktinio elektrinio įrankio įjungimo.

Įrankį laikykite vaikams nepasiekiamoje vietoje. Neleiskite įrankio naudoti asmenims, kurie nėra susipažinę su elektriniais įrankiais ar šiomis priemonėmis. Elektriniai įrankiai yra pavojingi neapmokytų naudotojų rankose.

Pržiūrėkite elektrinius įrankius ir priedus. Patikrinkite, ar judančios įrankio dalys nėra tinkamai sulygiuotos ar strigusios, ar nėra sulūžusių dalių ir ar nėra kitų gedimų, kurie galėtų turėti įtakos elektrinio įrankio veikimui. Prieš naudodami elektrinį įrankį, pašalinkite bet kokius pažeidimus. Daugelį nelaimingų atsitikimų sukelia netinkamai prižiūrimi elektriniai įrankiai.

Pjovimo įrankius laikykite švarius ir aštrius. Tinkamai prižiūrimi pjovimo įrankiai su aštriais kraštais mažiau stringa ir juos lengviau valdyti darbo metu.

Naudokite elektrinius įrankius, priedus, įtaisus ir kt. pagal šias instrukcijas, atsižvelgdami į darbo tipą ir sąlygas. Įrankių naudojimas kitiems, nei numatyta, darbam gali sukelti pavojingą situaciją.

Rankenas ir suėmimo paviršius laikykite sausus, švarius ir be alyvos bei riebalų. Slidžios rankenos ir suėmimo paviršiai trukdo saugiai valdyti įrankį ir jį valdyti pavojingose situacijose.

Remontas

Elektrinį įrankį remontuokite tik įgaliotose remonto dirbtuvėse, naudodamos tik originalias atsargines dalis. Tai užtikrins tinkamą elektrinio įrankio veikimą.

PAPILDOMI SAUGOS INSTRUKCIJOS OBLIAMS

Prieš padėdami įrankį, palaukite, kol peilis sustos. Atviras besisukantis peilis gali užkliūti už žemės, dėl to galite prarasti kontrolę ir sunkiai susižaloti.

Elektrinį įrankį laikykite tik už izoliuotų paviršių, nes pjovimo elementas gali liesti maitinimo laidą. Nupjovus laidą, įtampa gali padidėti metalinėse elektrinio įrankio dalyse ir operatorius gali patirti elektros smūgį.

Ruošinį tvirtai pritvirtinkite prie stabilaus paviršiaus spaustukais arba kitomis priemonėmis. Ruošinio laikymas ranka ar

kita kūno dalimi yra nestabilus ir gali lemti kontrolės praradimą.

ĮRANGOS ELEMENTŲ MONTAVIMAS

Įspėjimas! Prieš pradėjus montuoti tik atjungus maitinimo šaltinį. Įsitikinkite, kad maitinimo laidas yra ištrauktas iš elektros lizdo!
Pastaba: Visada būtina pakeisti visus obliavimo staklės peilius. Niekada nenaudokite įrankio be visų sumontuotų peilių. Būgnas sukasi dideliu greičiu ir yra specialiai subalansuotas darbui su visais sumontuotais peiliais. Nesumontavus visų peilių, obliavimo staklės veikimo metu gali būti pažeistos, o tai gali sukelti rimtus sužalojimus.

Pavaros diržo keitimas (II)

Nuimkite pavaros diržo dangtelį. Plačiu, plokščiu atsuktuvu atsargiai atplėškite diržo kraštą šalia mažesnio skriemulio, tuo pačiu metu sukdami diržą didesniu skriemuliu, kol diržas nuslys nuo mažesnio skriemulio.

Uždėkite naują diržą ant didesnio skriemulio, įsitikindami, kad diržą vidinėje pusėje esantys grioveliai tilptų į skriemulio griovelius. Stumdami diržą ant mažesnio skriemulio, tuo pačiu metu sukite diržą naudodami didesnį skriemulį, kol diržas fiksuosis su mažesniu skriemuliu. Įsitikinkite, kad visi diržo vidinėje pusėje esantys grioveliai tilptų į atitinkamus skriemulio griovelius.

Peilių montavimas ir keitimas

Prieš keičiant peilius, rekomenduojama nuimti pavaros diržo dangtelį. Tai palengvins būgno manevravimą peilių montavimo metu. Peilius reikia nuimti po vieną, kad jie būtų tinkamai sumontuoti.

Norėdami nuimti peilį, priveržkite peilio laikiklio tvirtinimo varžtus (III). Nuimkite laikiklį (IV) ir išstumkite peilį iš laikiklio (V). Kruopščiai nuvalykite peilio tvirtinimo vietą, peilį ir visus tvirtinimo komponentus nuo bet kokių darbo metu susidariusių dulkių, pavyzdžiui, naudodami minkštų šerelių šepetį.

Įstatykite naują peilį į laikiklį. Peilyje yra įpjova, leidžianti tinkamai sumontuoti peilį. Tada įstatykite laikiklį į būgno angą. Atkreipkite dėmesį į teisingą montavimo kryptį, pasukite būgną ir sumontuokite laikiklį su peiliuku taip pat, kaip ir kitus peiliukus. Pakaitomis atsukite peiliuko laikiklio tvirtinimo varžtus, kad užfiksuotumėte laikiklį su peiliuku būgno angoje.

Peilio laikiklis turi varžtus, kurie leidžia išlyginti peilį. Laikikliai yra išlyginti gamykloje ir juos reikia reguliuoti tik tuo atveju, jei pastebimas netolygus peilio susidėvimas. Peilio laikiklio kraštas turi būti lygiagretus būgno angos (VI) kraštui.

Pakartokite veiksmą su visais likusiais peiliais. Visada keiskite visą peilių komplektą. Pasukite būgną su sumontuotais peiliais kelis pilnus apsisukimus pirmyn ir atgal, įsitikindami, kad peiliai ar tvirtinimo elementai neužkliūtų už įrankio konstrukcijos.

Uždėkite pavaros diržo dangtelį.

Įspėjimas! Draudžiama naudoti obliavimo stakles be sumontuoto pavaros diržo dangtelio.

PASIRUOŠIMAS DARBUI

Prieš pradėdami darbą, patikrinkite, ar korpusas ir maitinimo laidas nėra pažeisti. Jei pastebėsite kokių nors pažeidimų, nebedirbkite.

Įspėjimas! Visi veiksmai, susiję su peiliu, pavaros diržo, tvirtinimo dangčių ir kreipiklių keitimu, reguliavimu ir kt., turi būti atliekami išjungus įrankio maitinimą, todėl prieš pradėdami šiuos veiksmus: Atjunkite įrankį nuo elektros tinklo lizdo!

Prieš pirmą kartą naudodami obliavimo stakles, patikrinkite peilių ir pjovimo veleno sureguliovimą ir tvirtą pritvirtinimą.

Obliavimo gylio nustatymas (VII)

Pasukite rankenėlę, kad nustatytumėte norimą obliavimo gylį. Nustatymą galima pamatyti skalėje aplink rankenėlę.

Drožlių ištraukimas

Dirbant visada reikia naudoti išorinę dulkių ištraukimo sistemą. Išorinės dulkių ištraukimo sistemos naudojimas pagerina darbo efektyvumą ir saugą. Prijunkite išorinės dulkių ištraukimo sistemos galą prie antgalio taip, kad jis netrukdytų darbui ir neužstotų darbo vietos vaizdo. Būtiniai dulkių siurbiai neturėtų būti naudojami kaip dulkių ištraukimo sistemos. Būtiniai dulkių siurbiai nėra skirti dulkiams, susidarantiems įrankio veikimo metu, ištraukti, todėl toks naudojimas gali sugadinti dulkių siurbį.

Obliavimo staklės turi jungiklį, leidžiantį pasirinkti dulkių ištraukimą iš bet kurios įrankio pusės. Pasukite antgalį į vieną iš kraštutinių padėčių (VIII). Nenusatykite rankenėles į tarpinę padėtį tarp kraštutinių padėčių. Dulkių ištraukimo sistema turi būti prijungta drožlių išmetimo kryptimi, kaip nurodyta rodykle ant antgalio.

ĮRANKIO NAUDOJIMAS

ĮSPĖJIMAS! Dirbdami su obliavimo staklėmis, visada dėvėkite klausos apsaugos priemones, akių apsaugos priemones ir apsaugines pirštines.

Saugos patarimai

Dirbant dėvėkite asmenines apsaugos priemones, tokias kaip akių apsaugos priemonės, klausos apsaugos priemonės, apsauginės pirštinės, apsauginiai drabužiai ir apsauginiai batai. Taip pat reikia dėvėti dulkių kaukes, kad apsaugotumėte viršutinius kvėpavimo takus.

Tik gerai pagალasti peiliai užtikrina gerą obliavimo efektą ir pailgina įrankio tarnavimo laiką.

Neapkraukite lėktuvo tiek, kad jis sustotų.

Niekada nebandykite obliuoti paviršių, kuriuose yra metalinių elementų (vinių, varžtų, kabių ir kt.).

Naudokite tik patikrintus pjaustytuvus, patvirtintus ant įrankio nurodytam greičiui.

Oblavimo staklę ant ruošinio reikia dėti tik ją užvedus.

Obliuojant visas obliavimo paviršius turi tvirtai liestis su apdorojamu paviršiumi.

Dirbdami visada veskite obliavimo stakles abiem rankomis.

Tolygus obliavimo staklės judinimas obliavimo metu paigina peilių tarnavimo laiką ir sumažina nelaimingų atsitikimų riziką.

Niekada neikiškite pirštų į drožlių išmetimo angą. Jei anga užsikemša, atjunkite įrankį nuo elektros tinklo ir medinių pagaliuku išvalykite susikaupusias drožles.

Visada prijunkite išorinę dulkių ištraukimo sistemą.

Dirbdami reguliariai darykite pertraukas.

Įrankio negalima perkrauti, išorinių paviršių temperatūra niekada negali viršyti 60 °C.

Oblavimo staklės negalima naudoti kaip stacionaraus įrenginio.

Visada laikykitės bendrųjų saugos nurodymų dirbdami su elektriniais įrankiais.

Baigus darbą, obliavimo staklę galima padėti tik atjungus ją nuo elektros tinklo ir visiškai sustojus pjovimo galvutei. Tada reikia atlikti techninę priežiūrą ir patikrą.

Paviršiaus obliavimas (IX)

Suimkite obliavimo staklę abiem rankomis, vieną ranką uždėdami ant rankenos, o kitą – ant pagalbinės rankenos. Užimkite tvirtą ir stabilią padėtį. Padėkite obliavimo staklę priekine slydimo plokšte ant ruošinio, užtikrindami, kad peiliai niekur nesiliestų su ruošiniu. Obliavimo staklės jungiklis yra apsaugotas nuo atsitiktinio įjungimo užraktu. Norėdami paleisti obliavimo staklę, paspauskite ir laikykite nuspauždę užrakto mygtuką, tada paspauskite jungiklį. Varikliui užsivedus, užrakto mygtuko laikyti nebereikia. Palaukite, kol peiliai pasieks visą greitį, tada atsargiai pastumkite obliavimo staklę į priekį. Jungiklio negalima užfiksuoti įjungimo padėtyje. Obliavimo pradžioje spauskite obliavimo staklės priekį, o pabaigoje – galą.

Grubiam obliavimui obliavimo gylį galima padidinti, tačiau norint gauti optimalią paviršiaus kokybę, obliavimo gylį reikia sumažinti, o obliavimo mašiną judinti lėčiau.

Oblavimo staklės pagrindo galiniame krašte turi atramą, kuri, pakėlus galinę pagrindo dalį, nukris žemyn, o vėl nuleidus obliu, neleis peiliams liestis su apdorojama medžiaga.

Prieš tęsdami darbą, pakelkite atramą. Įprasto darbo metu atrama automatiškai pakils, kai stumiate obliavimo staklę virš ruošinio.

Pastaba: Nepalikite obliavimo staklių su besisukančiais peiliais ant atramos.

Oblavimo staklės sustos, kai atleisite jungiklį. Peiliai gali dar kurį laiką sukis ir po variklio išjungimo.

Briaunų obliavimas (X)

Oblavimo staklės pagrindo plokštėje yra įvairaus gylio grioveliai, kad būtų lengviau nušifuoti ruošinio kraštus. Sureguliuokite obliavimo gylio rankenėlę. Padėkite obliavimo staklės pagrindo plokštę taip, kad griovelis sutaptų su ruošinio kraštu. Tęskite taip, lyg obliuotumėte paviršius.

Pastaba: priklausomai nuo griovelio gylio, visas obliavimo gylio diapazonas gali būti nepasiekiamas. Tik centrinis griovelis leidžia išnaudoti visą obliavimo gylio diapazoną.

Įrėminimas

Įlaidų frezavimas – tai dalinis ruošinio paviršiaus pažėminimas ir gali būti naudojamas medinių elementų persidengimui palengvinti. Obliavimo staklės skirtos įlaidoms formuoti naudojant kreipiančiąsias, sumontuotas korpuso šoninėje angoje. Prieš pradėdami darbą, rekomenduojama pažymėti įlaidos plotį, pavyzdžiui, pieštuko linija. Sumontavus atitinkamą priedą, įlaidos atliekamos kaip standartinis obliavimas išilgai ruošinio krašto, o įlaidos plotis ir gylis nustatomi pagal priedo ir įrankio nustatymus. Rekomenduojama įlaidą gilinti keliais etapais, kol bus pasiektas reikiamas gylis.

PRIEŽIŪRA IR LAIKYMAS

ATSARGIAI! Prieš atlikdami bet kokius reguliavimo, techninės priežiūros ar remonto darbus, atjunkite įrankį nuo elektros lizdo.

Baigę darbą, patikrinkite elektrinio įrankio techninę būklę vizualiai apžiūrėdami korpusą ir rankeną, elektros laidą su kištuku ir įtempimo mašinimo įtaisus, elektros jungiklio veikimą, neužblokuotas ventiliacijos angas, šepečiu kibirkščiavimą, guolių ir krumpliaraičių triukšmo lygį, paleidimą ir sklaidų veikimą. Garantiniu laikotarpiu naudotojas negali pridėti jokių komponentų ar keisti jokių mazgų ar dalių, nes tai panaikins garantiją. Bet kokie pažeidimai, pastebėti apžiūros ar naudojimo metu, yra signalas, kad reikia remontuoti techninės priežiūros centre. Baigę darbą, išvalykite korpusą, ventiliacijos angas, jungiklius, pagalbinę rankeną ir apsaugas, pavyzdžiui, oro srove (ne didesniu kaip 0,3 MPa slėgiu), šepečiu arba sausa šluoste, nenaudodami cheminių medžiagų ar valymo skysčių. Įrankius ir rankenas valykite sausa, švaria šluoste.

Įrenginį reikia laikyti sausoje, šildomoje patalpoje, kurioje nesikaupia kondensatas ir nėra per didelės drėgmės (>80 %). Įrenginį reikia saugoti nuo kritulių, saulės spindulių, karščio ir smūgių. Rekomenduojama įrenginį laikyti originalioje pakuotėje, kurią taip pat reikėtų naudoti perkeliant įrenginį. Išsamūs laikymo temperatūros reikalavimai pateikti techninių parametrų lentelėje.

INSTRUMENTU RAKSTUROJUMS

Šī rokas elektriskā koka ēvele ir standarta elektroinstrumenta ar II klases izolāciju, kas paredzēts koksnes un koksnes materiālu ēvelēšanai, slīpēšanai un gropēšanai. Instrumentam ir regulējams ēvelēšanas dziļums, vadotne un skaidu un putekļu nosūkšanas ports ar iespēju mainīt izmešanas virzienu. Nekādā gadījumā instrumentu nedrīkst izmantot citu materiālu, nevis koksnes, apstrādei. Pareiza, uzticama un droša instrumenta darbība ir atkarīga no pareizas lietošanas, tāpēc:

Pirms instrumenta lietošanas izlasiet visu lietošanas instrukciju un saglabāiet to.

Piegādātājs neatbild par jebkādiem zaudējumiem, kas radušies šajā rokasgrāmatā sniegto drošības noteikumu un ieteikumu neievērošanas rezultātā.

APRĪKOJUMS

Rūpnīcas iepakojumā jābūt: ēvelei un rezerves asmeņiem.

TEHNISKIE PARAMETRI

Parametrs	Mērvienība	Vērtība
Kataloga numurs		YT-82142
Tīkla spriegums	[V~]	220-240
Tīkla frekvence	[Hz]	50-60
Nominālā jauda	[W]	650
Apgrīzieni minūtē (tukšgaitā)	[min ⁻¹]	16 000
Ēvelēšanas dziļums	[mm]	0 - 2
Maksimālais ēvelēšanas platums	[mm]	82
Trokšņa līmenis		
- skaņas spiediens $L_{pA} \pm K$	[dB]	88,0 ± 3,0
- jauda $L_{WA} \pm K$	[dB]	96,0 ± 3,0
Vibrācijas līmenis $a_h \pm K$	[m/s ²]	7,15 ± 1,5
Masa	[kg]	2,85
Aizsardzības pakāpe		IP20
Izolācijas klase		II
Darba temperatūra	[°C]	-20 - +40
Uzglabāšanas temperatūra	[°C]	+5 - +40

Deklarētā trokšņa emisijas vērtība ir izmērīta, izmantojot standarta testa metodi, un to var izmantot, lai salīdzinātu vienu instrumentu ar citu. Deklarēto trokšņa emisijas vērtību var izmantot sākotnējā iedarbības novērtējumā.

Deklarētā vibrācijas kopējā vērtība ir izmērīta, izmantojot standarta testa metodi, un to var izmantot, lai salīdzinātu vienu instrumentu ar citu. Deklarēto vibrācijas kopējo vērtību var izmantot sākotnējā iedarbības novērtējumā.

Piezīme: Vibrācijas un trokšņa emisijas instrumenta darbības laikā var atšķirties no deklarētās vērtības atkarībā no instrumenta lietošanas veida.

Piezīme: Jānosaka drošības pasākumi operatora aizsardzībai, un to pamatā ir iedarbības novērtējums faktiskajos lietošanas apstākļos (ieskaitot visas darbības cikla daļas, piemēram, laikus, kad instruments ir izslēgts vai darbojas tukšgaitā, un aktivizēšanas laikus).

VISPĀRĪGI ELEKTROINSTRUMENTU DROŠĪBAS BRĪDINĀJUMI

Brīdinājums! Izlasiet visus drošības brīdinājumus, ilustrācijas un specifikācijas, kas pievienotas šim elektroinstrumentam. To neievērošana var izraisīt elektriskās strāvas triecienu, ugunsgrēku vai nopietnus savainojumus.

Saglabāiet visus brīdinājumus un norādījumus turpmākai uzziņai.

Brīdinājumos lietotais termins „elektroinstrumenti” attiecas uz visiem elektriskajiem elektroinstrumentiem — gan ar vadu, gan bezvada.

Darba drošība

Uzturiet savu darba zonu labi apgaismotu un tīru. Nekārtība un slikts apgaismojums var izraisīt negadījumus.

Nelietojiet elektroinstrumentus sprādzienbīstamā vidē, piemēram, viegli uzliesmojošu šķidrumu, gāzu vai izgarojumu klātbūtnē. Elektroinstrumenti rada dzirksteles, kas var aizdedzināt putekļus vai izgarojumus.

Turiet bērnus un garāmāļņus tālāk no darba zonas. Koncentrēšanās zudums var izraisīt kontroles zaudēšanu.

Elektrodrošība

Strāvas vada kontaktdakšai ir jāatbilst kontaktligzdai. Nekādā veidā nemodificējiet kontaktdakšu. Nelietojiet kontaktdakšas adapterus ar iezemētiem elektroinstrumentiem. Nemodificēta kontaktdakša, kas atbilst kontaktligzdai, samazina elektriskās strāvas trieciena risku.

Izvaieties no ķermeņa saskares ar iezemētām virsmām, piemēram, caurulēm, radiatoriem un ledusskapjiem. Ķermeņa iezemēšana palielina elektriskās strāvas trieciena risku.

Nepakļaujiet elektroinstrumentus nokrišņiem vai mitrumam. Ūdens vai mitruma iekļūšana elektroinstrumentā palielina elektriskās strāvas trieciena risku.

Nepārslogojiet strāvas vadu. Neizmantojiet strāvas vadu, lai nestu, vilktu vai atvienotu kontaktdakšu no sienas kontaktligzdas. Sargājiet strāvas vadu no karstuma, eļļas, asām malām un kustīgām daļām. Bojāts vai sapinies strāvas vads palielina elektriskās strāvas trieciena risku.

Strādājot ārpus telpām, izmantojiet pagarinātājus, kas paredzēti lietošanai ārpus telpām. Izmantojot pagarinātājus, kas piemēroti lietošanai ārpus telpām, samazinās elektriskās strāvas trieciena risks.

Ja elektroinstrumenta lietošana mitrā vidē ir neizbēgama, izmantojiet atlikušās strāvas ierīci (RCD) kā aizsardzību pret barošanas spriegumu. RCD izmantošana samazina elektriskās strāvas trieciena risku.

Personīgā drošība

Esiet uzmanīgi, vērojiet, ko darāt, un, strādājot ar elektroinstrumentu, izmantojiet veselo saprātu. Nelietojiet elektroinstrumentu, ja esat noguris vai atrodaties narkotiku, alkohola vai medikamentu ietekmē. Pat mirklis neuzmanības, strādājot ar elektroinstrumentu, var izraisīt nopietnus miesas bojājumus.

Izmantojiet individuālos aizsardzības līdzekļus. Vienmēr valkājiet acu aizsargus. Izmantojot individuālos aizsardzības līdzekļus, piemēram, putekļu maskas, neslīdošus drošības apavus, cietās ķiveres un dzirdes aizsargus, samazinās nopietnu miesas bojājumu riskus.

Novērsiet nejausu iedarbināšanu. Pirms pievienojat elektroinstrumentu strāvas avotam un/vai akumulatoram, paņemiet vai pārnēsājiet to, pārliecinieties, vai slēdzis ir izslēgtā stāvoklī. Elektroinstrumenta pārnēsāšana, turot pirkstu uz slēdža, vai elektroinstrumenta pieslēgšana, kad slēdzis ir ieslēgtā stāvoklī, var izraisīt nopietnus savainojumus.

Pirms elektroinstrumenta ieslēgšanas noņemiet jebkuru regulēšanas atslēgu vai uzgriežņu atslēgu. Uzgriežņu atslēga vai uzgriežņu atslēga, kas atstāta piestiprināta pie elektroinstrumenta rotējošās daļas, var izraisīt nopietnus savainojumus.

Nepārsniedzieties un nepārstiepieties. Vienmēr saglabājiet pareizu stāju un līdzsvaru. Tas ļaus jums labāk kontrolēt elektroinstrumentu neparedzētās situācijās darba laikā.

Ģērbieties atbilstoši. Nevalkājiet brīvu apģērbu vai rotaslietas. Turiet matus un apģērbu tālāk no elektroinstrumenta kustīgajām daļām. Brīvs apģērbs, rotaslietas vai gari mati var ieķerties kustīgajās daļās.

Ja iekārta ir aprīkota pievienošanai putekļu nosūkšanas vai savākšanas sistēmām, pārliecinieties, vai tās ir pievienotas un tiek pareizi izmantotas. Putekļu nosūkšanas izmantošana samazina ar putekļiem saistīto apdraudējumu risku.

Neļaujiet pieredzei, kas gūta, bieži lietot instrumentus, kļūt neuzmanīgam un ignorēt drošības noteikumus. Neuzmanīga rīcība var izraisīt nopietnus savainojumus sekundes simtdaļas laikā.

Elektroinstrumentu lietošana un kopšana

Nepārslogojiet elektroinstrumentu. Izmantojiet paredzētajam darbam pareizo elektroinstrumentu. Pareizais elektroinstrumentu darbu veiks labāk un drošāk, ja to izmantos paredzētajā jaudā.

Nelietojiet elektroinstrumentu, ja slēdzis to neieslēdz un neizslēdz. Jebkurš instruments, ko nevar vadīt ar slēdzi, ir bīstams un ir jāremontē.

Pirms jebkādu regulēšanas darbu veikšanas, piederumu maiņas vai elektroinstrumentu uzglabāšanas atvienojiet elektroinstrumenta kontaktdakšu no strāvas kontaktligzdas un/vai izņemiet akumulatoru, ja to var noņemt. Šie piesardzības pasākumi novērsīs elektroinstrumenta nejausu ieslēgšanu.

Sargājiet instrumentu bērniem nepieejamā vietā. Neļaujiet to lietot personām, kas nav iepazinušas ar elektroinstrumentu lietošanu vai šīm instrukcijām. Elektroinstrumenti ir bīstami neapmācītu lietotāju rokās.

Uzturēt elektroinstrumentus un piederumus kārtībā. Pārbaudiet, vai instrumenta kustīgās daļas nav nepareizi izlīdzinātas vai neķeras, vai nav salūzušas detaļas un vai nav citu stāvokļu, kas varētu ietekmēt elektroinstrumenta darbību. Pirms elektroinstrumenta lietošanas novērsiet visus bojājumus. Daudzus negadījumus izraisa slikti uzturēti elektroinstrumenti.

Griešanas instrumentus uzturiet tīrus un asus. Pareizi uzturēti griezējinstrumenti ar asām malām retāk ieķeras un ir vieglāk kontrolējami darbības laikā.

Izmantojiet elektroinstrumentus, piederumus, stiprinājumus utt. saskaņā ar šiem norādījumiem, ņemot vērā darba veidu un apstākļus. Instrumentu izmantošana citiem, nevis paredzētajiem darbiem var radīt bīstamu situāciju.

Rokturs un satveršanas virsmas turiet sausas, tīras un bez eļļas un smērvielām. Slideni rokturi un satveršanas virsmas apgrūtina instrumenta drošu lietošanu un kontroli bīstamās situācijās.

Remonts

Elektroinstrumentu remontējiet tikai pilnvarotās remontdarbnīcās, izmantojot tikai oriģinālās rezerves daļas. Tas nodrošinās elektroinstrumenta pareizu darbību.

PAPILDU DROŠĪBAS INSTRUKCIJAS ĒVELIEM

Pirms instrumenta nolikšanas pagaidiet, līdz asmens apstājas. Atsegts rotējošs asmens var aizķerties pret zemi, izraisot kontroles zudumu un nopietnus savainojumus.

Turiet elektroinstrumentu tikai aiz izolētām virsmām, jo griezējelements var saskarties ar strāvas vadu. Pārgriežot strāvu

nesošu vadu, elektroinstrumenta metāla daļas var kļūt strāvnieciskas un operators var gūt elektriskās strāvas triecienu. **Izmantojiet skavas vai citus līdzekļus, lai droši nostiprinātu sagatavi pie stabilas virsmas.** Sagataves turēšana ar roku vai jebkuru citu ķermeņa daļu ir nestabila un var izraisīt kontroles zaudēšanu.

IEKĀRTU ELEMENTU UZSTĀDĪŠANA

Brīdinājums! Piederumus drīkst uzstādīt tikai tad, kad strāvas padeve ir atvienota. Pārlicinieties, vai strāvas vads ir atvienots no strāvas kontaktligzdas!

Piezīme: Ēvelē vienmēr ir jānomaina visi asmeņi. Nekad nelietojiet instrumentu, ja nav uzstādīti visi asmeņi. Cilindrs griežas lielā ātrumā un ir īpaši līdzsvarots darbam ar visiem uzstādītajiem asmeņiem. Ja netiek uzstādīti visi asmeņi, ēvele darbības laikā var tikt bojāta, kas var izraisīt nopietnus savainojumus.

Piedziņas siksnas nomaīņa (II)

Noņemiet piedziņas siksnas pārsegu. Izmantojot platu, plakanu skrūvgriezi, uzmanīgi atlokiet siksnas malu pie mazākā skriemeļa, vienlaikus pagriežot siksnu ar lielāko skriemeli, līdz sikсна noslīd no mazākā skriemeļa.

Uzlieciet jauno siksnu uz lielāko skriemeļa, pārlicinoties, ka ribas siksnas iekšpusē ievietojas skriemeļa rievās. Bīdot siksnu uz mazākā skriemeļa, vienlaikus pagrieziet siksnu, izmantojot lielāko skriemeli, līdz sikсна ievietojas mazākajā skriemelī. Pārlicinieties, vai visas ribas siksnas iekšpusē ievietojas attiecīgajās skriemeļa rievās.

Nažu uzstādīšana un nomaīņa

Pirms asmeņu nomaīņas ieteicams noņemt piedziņas siksnas pārsegu. Tas atvieglos trumuļa vadīšanu asmeņu uzstādīšanas laikā. Lai nodrošinātu pareizu uzstādīšanu, asmeņi jāizņem pa vienu.

Lai noņemtu asmeni, pievelciet asmens turētāja stiprinājuma skrūves (III). Noņemiet turētāju (IV) un pēc tam izbīdiet asmeni no turētāja (V). Rūpīgi notīriet asmens stiprinājuma vietu, asmeni un visas stiprinājuma sastāvdaļas no putekļiem, kas radušies darbības laikā, piemēram, izmantojot mīkstu saru suku.

Ievietojiet jauno asmeni turētājā. Asmeņim ir iecirtums, kas ļauj pareizi uzstādīt asmeni. Pēc tam ievietojiet turētāju cilindra spraugā. Pievērsiet uzmanību pareizam uzstādīšanas virzienam, pagrieziet cilindru un uzstādiat turētāju ar asmeni tāpat kā pārējos asmeņus. Pārmaiņus atskrūvējiet asmens turētāja stiprinājuma skrūves, lai nofiksētu turētāju ar asmeni cilindra spraugā.

Naža turētājam ir skrūves, kas ļauj nolīmeņot nazi. Turētāji ir nolīmeņoti rūpnīcā, un tos drīkst regulēt tikai tad, ja tiek novērots nevienmērīgs naža nodulums. Naža turētāja malai jābūt paralēli cilindra spraugas (VI) malai.

Atkārtojiet darbību ar visiem atlikušajiem nažiem. Vienmēr nomainiet visu nažu komplektu. Pagrieziet cilindru ar uzstādītajiem nažiem dažus pilnus apgriezienus uz priekšu un atpakaļ, pārlicinoties, ka naži vai stiprinājuma elementi neaizķeras aiz instrumenta konstrukcijas.

Uzlieciet piedziņas siksnas pārsegu.

Brīdinājums! Ēveli aizliegts lietot bez uzstādīta piedziņas siksnas pārsega.

GATAVOŠANĀS DARBAM

Pirms darba uzsākšanas pārbaudiet, vai korpusi un strāvas vads nav bojāti. Ja tiek konstatēti bojājumi, neturpiniet darbu.

Brīdinājums! Visas darbības, kas saistītas ar asmeņu, piedziņas siksnas, montāžas vāku un vadotņu nomaīņu, regulēšanu utt., jāveic, kad instruments ir izslēgts ar strāvas padevi, tāpēc pirms šo darbību uzsākšanas: Atvienojiet instrumentu no elektrotīkla kontaktligzdas!

Pirms ēveles pirmās lietošanas reizes pārbaudiet asmeņu un griezējvārpstas regulējumu un drošu stiprinājumu.

Ēvelēšanas dziļuma iestatīšana (VII)

Pagrieziet pogu, lai iestatītu vēlamo ēvelēšanas dziļumu. Iestatījumu var nolasīt skalā ap pogu.

Šķembu ekstrakcija

Strādājot, vienmēr jāizmanto ārēja putekļu nosūkšanas sistēma. Ārējās putekļu nosūkšanas sistēmas izmantošana uzlabo darba efektivitāti un drošību. Pievienojiet ārējās putekļu nosūkšanas sistēmas galu uzgalim tā, lai tas netraucētu darbam un neaizsegto skatu uz darba zonu. Mājsaimniecības putekļsūcējus nedrīkst izmantot kā putekļu nosūkšanas sistēmas. Mājsaimniecības putekļsūcēji nav paredzēti putekļu nosūkšanai, kas rodas instrumenta darbības laikā, un šāda lietošana var sabojāt putekļsūcēju.

Ēvelei ir slēdzis, kas ļauj izvēlēties putekļu nosūkšanu no jebkuras instrumenta puses. Pagrieziet uzgali vienā no galējām pozīcijām (VIII). Neiestatiet pogu starposmā starp galējām pozīcijām. Putekļu nosūkšanas sistēmai jābūt savienotai skaidu izmešanas virzienā, kā norādīts ar bultiņu uz uzgala.

INSTRUMENTA LIETOŠANA

BRĪDINĀJUMS! Strādājot ar ēveli, vienmēr valkājiet dzirdes aizsargus, acu aizsargus un aizsargcimdus.

Drošības padomi

Strādājot, valkājiet individuālos aizsardzības līdzekļus, piemēram, acu aizsargus, dzirdes aizsargus, aizsargcimdus, aizsargapģērbus un drošības apavus. Lai aizsargātu augšējos elpceļus, jālieto arī putekļu maskas.

Tikai labi uzasināti naži nodrošina labu ēvelēšanas efektu un pagarina instrumenta kalpošanas laiku.

Novietojiet lidmašīnu tik lielā mērā, lai tā apstātos.

Nekad nemēģiniet ēvelēt virsmas, kas satur metāla elementus (naglas, skrūves, skavas utt.).

Izmantojiet tikai pārbaudītus griezējinstrumentus, kas ir apstiprināti uz instrumenta norādītajiem ātrumiem.

Ēvele jānovieto uz sagataves tikai pēc tās iedarbināšanas.

Ēvelējot, visai ēveles virsmai jābūt stingri saskarē ar apstrādājamo virsmu.

Strādājot, vienmēr vadiet ēveli ar abām rokām.

Ēveles vienmērīga pārvietošana ēvelēšanas laikā pagarina nažu kalpošanas laiku un samazina negadījumu risku.

Nekad neievietojiet pirkstus skaidu izmešanas atverē. Ja atvere aizsērē, atvienojiet instrumentu no elektrotīkla un izmantojiet koka irbuli, lai iztīrītu atveri no uzkrājušajām skaidām.

Vienmēr pievienojiet ārēju putekļu nosūkšanas sistēmu.

Strādājot, regulāri ievērojiet pārtraukumus.

Instrumentu nedrīkst pārslogot, ārējo virsmu temperatūra nekad nedrīkst pārsniegt 60 °C.

Ēveli nedrīkst izmantot kā stacionāru ierīci.

Vienmēr ievērojiet vispārējos drošības norādījumus, strādājot ar elektroinstrumentiem.

Pēc darba pabeigšanas ēveli drīkst novietot tikai pēc tam, kad tā ir atvienota no strāvas avota un griezējgalva ir pilnībā apstājusies. Pēc tam jāveic apkope un pārbaude.

Virsmas slīpēšana (IX)

Satveriet ēveli ar abām rokām, vienu roku novietojot uz roktura, bet otru — uz palīgroktura. Ieņemiet stingru un stabilu stāju. Novietojiet ēveli ar slīdplāksnes priekšpusi uz sagataves, pārlicinoties, ka asmeņi nevienā vietā nesaskaras ar sagatavi. Ēveles slēdzis ir aizsargāts pret nejašu ieslēgšanu ar fiksatoru. Lai iedarbinātu ēveli, nospiediet un turiet bloķēšanas pogu, pēc tam nospiediet slēdzi. Kad dzinējs ir iedarbinājies, bloķēšanas poga vairs nav jātur. Pagaidiet, līdz asmeņi sasniedz pilnu ātrumu, pēc tam uzmanīgi virziet ēveli uz priekšu. Slēdzi nevar nofiksēt ieslēgšanas pozīcijā.

Ēvelēšanas sākumā spiedienu jāpieliek ēveles priekšpusei, bet ēvelēšanas beigās — ēveles aizmugurei.

Rupjai ēvelēšanai ēvelēšanas dziļumu var palielināt, bet, lai iegūtu optimālu virsmas kvalitāti, ēvelēšanas dziļums jāsamazina un ēvele jāpārvietojas lēnāk.

Ēvelei pamatnes aizmugurējā malā ir balsts, kas, paceļot pamatnes aizmugurējo daļu, nokrīt uz leju, un, noliekot ēveli atpakaļ, neļauj nažiem saskarties ar apstrādājamo materiālu.

Pirms darba atsākšanas paceliet atbalstu. Normālas darbības laikā atbalsts automātiski pacelsies, vadot ēveli virs sagataves.

Piezīme: Neatstājiet ēveli ar rotējošiem asmeņiem uz atbalsta.

Atlaižot slēdzi, ēvele apstāties. Asmeņi var turpināt griezties vēl kādu laiku pēc dzinēja izslēgšanas.

Malu ēvelēšana (X)

Ēveles pamatplāksnei ir dažāda dziļuma rievas, lai atvieglotu sagataves malu slīpēšanu. Noregulējiet ēveles dziļuma pogu. Novietojiet ēveles pamatplāksni tā, lai rievā sakristu ar sagataves malu. Rīkojieties tā, it kā ēvelētu virsmu.

Piezīme: Atkarībā no rievas dziļuma pilns ēvelēšanas dziļuma diapazons var nebūt pieejams. Pilnu ēvelēšanas dziļuma diapazonu var izmantot tikai centrālā rievā.

Ierāmēšana

Gropēšana ietver daļēju sagataves virsmas pazemināšanu un to var izmantot, lai atvieglotu koka elementu pārklāšanos. Ēvele ir paredzēta grupju veidošanai, izmantojot vadotnes stiprinājumus, kas uzstādīti korpusa sānu atverē. Pirms darba uzsākšanas ieteicams atzīmēt gropes platumu, piemēram, izmantojot zīmūļa līniju. Pēc atbilstoša stiprinājuma uzstādīšanas grope tiek veikta tāpat kā standarta ēvelēšana gar sagataves malu, gropes platumu un dziļumu nosakot stiprinājuma un instrumenta iestatījumus. Gropi ieteicams padziļināt vairākos piegājienos, līdz tiek sasniegts nepieciešamais dziļums.

APKOPE UN GLABĀŠANA

UZMANĪBU! Pirms jebkādu regulēšanas, apkopes vai uzturēšanas darbu veikšanas atvienojiet instrumentu no elektrotīkla. Pēc darba pabeigšanas pārbaudiet elektroinstrumenta tehnisko stāvokli, vizuāli apskatot korpusu un rokturi, elektrisko vadu ar kontaktakšu un sprieguma mazinātāju, elektriskā slēdža darbību, netraucētas ventilācijas atveres, suku dzirksteļošanu, gultņu un zobratu trokšņa līmeni, iedarbināšanu un vienmērīgu darbību. Garantijas laikā lietotājs nedrīkst pievienot nekādas detaļas vai nomainīt mezglus vai detaļas, jo tas anulēs garantiju. Jebkādas neatbilstības, kas novērotas pārbaudes vai darbības laikā, ir signāls remontam servisa centrā. Pēc darba pabeigšanas notīriet korpusu, ventilācijas atveres, slēdžus, palīgrokturi un aizsargus, piemēram, ar gaisa strūklu (ar spiedienu, kas nepārsniedz 0,3 MPa), otu vai sausu drānu, neizmantojot ķīmiskas vielas vai tīrīšanas šķidrums. Notīriet instrumentus un rokturus ar sausu, tīru drānu.

Iekārta jāuzglabā sausā, apsildāmā telpā, bez kondensāta un pārmērīga mitruma (>80%). Ierīce jāaizsargā no nokrišņiem, saules gaismas, karstuma un triecieniem. Iekārta ieteicams uzglabāt oriģinālajā iepakojumā, kas jāizmanto arī pārvietošanas laikā. Detalizētas uzglabāšanas temperatūras prasības ir sniegtas tehnisko parametru tabulā.

CHARAKTERISTIKA NÁSTROJE

Tato ruční elektrická hoblíkováčká pila na dřevo je standardní elektrické nářadí s izolací třídy II, určené pro hoblování, srážení hran a drážkování dřeva a materiálů na bázi dřeva. Nářadí je vybaveno nastavitelnou hloubkou hoblování, vodičkem a otvorem pro odsávání třísek a prachu s možností změny směru výstupu. Nářadí by se za žádných okolností nemělo používat ke zpracování jiných materiálů než dřeva. Správný, spolehlivý a bezpečný provoz nářadí závisí na jeho správném používání, proto:

Před použitím nástroje si přečtete celý návod k obsluze a uschovejte si jej.

Dodavatel nenese odpovědnost za žádné škody vzniklé v důsledku nedodržení bezpečnostních předpisů a doporučení uvedených v této příručce.

ZAŘÍZENÍ

Továrni balení by mělo obsahovat: hoblík a náhradní čepele.

TECHNICKÉ PARAMETRY

Parametr	Jednotka měření	Hodnota
Katalogové číslo		YT-82142
Síťové napětí	[V~]	220-240
Frekvence sítě	[Hz]	50-60
Jmenovitý výkon	[W]	650
Otáčky (volnoběh)	[min ⁻¹]	16 000
Hloubka hoblování	[mm]	0 - 2
Maximální šířka hoblování	[mm]	82
Hladina hluku		
- akustický tlak $L_{pA} \pm K$	[dB]	88,0 ± 3,0
- výkon $L_{WA} \pm K$	[dB]	96,0 ± 3,0
Hladina vibrací $a_h \pm K$	[m/s ²]	7,15 ± 1,5
Mše	[kg]	2,85
Stupeň ochrany		IP20
Třída izolace		II
Provozní teplota	[°C]	-20 - +40
Skladovací teplota	[°C]	+5 - +40

Deklarovaná hodnota emisí hluku byla naměřena standardní zkušební metodou a lze ji použít k porovnání jednotlivých nástrojů. Deklarovanou hodnotu emisí hluku lze použít při předběžném posouzení expozice.

Deklarovaná celková hodnota vibrací byla naměřena standardní zkušební metodou a lze ji použít k porovnání jednoho nářadí s druhým. Deklarovanou celkovou hodnotu vibrací lze použít při předběžném posouzení expozice.

Poznámka: Emise vibrací a hluku během provozu nářadí se mohou lišit od deklarované hodnoty v závislosti na způsobu použití nářadí. Poznámka: Bezpečnostní opatření na ochranu obsluhy musí být stanovena a vycházejí z posouzení expozice za skutečných podmínek používání (včetně všech částí provozního cyklu, jako jsou doby, kdy je nástroj vypnutý nebo běží na volnoběh, a doby aktivace).

OBECNÉ BEZPEČNOSTNÍ POKYNY PRO ELEKTRICKÉ NÁŘADÍ

Varování! Přečtete si všechna bezpečnostní varování, ilustrace a specifikace dodané s tímto elektrickým nářadím. Jejich nedodržení může vést k úrazu elektrickým proudem, požáru nebo vážnému zranění.

Uschovejte si všechna varování a pokyny pro budoucí použití.

Termín „elektrické nářadí“ použitý v upozorněních se vztahuje na veškeré elektrické nářadí, a to jak s kabelem, tak i bez něj.

Bezpečnost na pracovišti

Udržujte své pracovní místo dobře osvětlené a čisté. Nepořádek a špatné osvětlení mohou způsobit nehody.

Nepoužívejte elektrické nářadí ve výbušném prostředí, například v přítomnosti hořlavých kapalin, plynů nebo výparů.

Elektrické nářadí vytváří jiskry, které mohou zapálit prach nebo výpary.

Udržujte děti a přihlízející mimo pracovní prostor. Ztráta soustředění může vést ke ztrátě kontroly.

Elektrická bezpečnost

Zástrčka napájecího kabelu musí odpovídat zásuvce. Zástrčku žádným způsobem neupravujte. Nepoužívejte žádné adapté-

ry s uzemněným elektrickým nářadím. Neupravená zástrčka, která odpovídá zásuvce, snižuje riziko úrazu elektrickým proudem. **Zabraňte kontaktu těla s uzemněnými povrchy, jako jsou potrubí, radiátory a ledničky.** Uzemnění těla zvyšuje riziko úrazu elektrickým proudem.

Nevystavujte elektrické nářadí srážkám ani vlhkosti. Vniknutí vody nebo vlhkosti do elektrického nářadí zvyšuje riziko úrazu elektrickým proudem.

Nepřetěžujte napájecí kabel. Nepoužívejte napájecí kabel k přenášení, tahání ani odpojování zástrčky ze zásuvky. **Udržujte napájecí kabel mimo dosah tepla, oleje, ostrých hran a pohyblivých částí.** Poškozený nebo zamotaný napájecí kabel zvyšuje riziko úrazu elektrickým proudem.

Při práci venku používejte prodlužovací kabely určené pro venkovní použití. Použití prodlužovacího kabelu vhodného pro venkovní použití snižuje riziko úrazu elektrickým proudem.

Pokud je používání elektrického nářadí ve vlhkém prostředí nevyhnutelné, použijte proudový chránič (RCD) jako ochranu proti napájecímu napětí. Použití proudového chrániče snižuje riziko úrazu elektrickým proudem.

Osobní bezpečnost

Buďte ostražití, sledujte, co děláte, a při práci s elektrickým nářadím používejte zdravý rozum. **Nepoužívejte elektrické nářadí, jste-li unavení nebo pod vlivem drog, alkoholu či léků.** I chvilka nepozornosti při práci s elektrickým nářadím může vést k vážnému zranění.

Používejte osobní ochranné prostředky. Vždy používejte ochranu očí. Používání osobních ochranných prostředků, jako jsou protiprachové masky, protiskluzová bezpečnostní obuv, přilby a chrániče sluchu, snižuje riziko vážného zranění.

Zabraňte náhodnému spuštění. Před připojením elektrického nářadí ke zdroji napájení a/nebo baterii, před jeho zvednutím nebo přenášením se ujistěte, že je vypínač ve vypnuté poloze. Přenášení elektrického nářadí s prstem na vypínači nebo zapínání elektrického nářadí, které má vypínač v zapnuté poloze, může způsobit vážné zranění.

Před zapnutím elektrického nářadí odstraňte veškerý seřizovací klíč nebo maticový klíč. Klíč nebo maticový klíč ponechaný na rotující části elektrického nářadí může způsobit vážné zranění.

Nezatahujte se příliš ani se příliš nenatahujte. Vždy udržujte správné držení těla a rovnováhu. To vám umožní lépe ovládat elektrické nářadí v neočekávaných situacích během práce.

Oblečte se vhodně. Nenoste volné oblečení ani šperky. Udržujte vlasy a oblečení v dostatečné vzdálenosti od pohyblivých částí elektrického nářadí. Volné oblečení, šperky nebo dlouhé vlasy se mohou zachytit v pohyblivých částech.

Pokud je zařízení vybaveno pro připojení k systémům odsávání nebo sběru prachu, zajistěte, aby byly správně připojeny a používány. Používání odsávání prachu snižuje riziko nebezpečí souvisejících s prachem.

Nenechte se kvůli zkušenostem získaným častým používáním nářadí stát neopatrnými a ignorovat bezpečnostní pravidla. Neopatrné jednání může ve zlomku vteřiny způsobit vážná zranění.

Používání a péče o elektrické nářadí

Nepřetěžujte elektrické nářadí. Používejte správné elektrické nářadí pro zamýšlené použití. Správné elektrické nářadí bude při používání s konstrukčním výkonem vykonávat práci lépe a bezpečněji.

Nepoužívejte elektrické nářadí, pokud jej spínač nezapíná a nevypíná. Jakékoli nářadí, které nelze ovládat spínačem, je nebezpečné a mělo by být opraveno.

Před prováděním jakýchkoli úprav, výměnou příslušenství nebo uložením elektrického nářadí odpojte zástrčku ze zásuvky a/nebo vyjměte z elektrického nářadí baterii, pokud je odnímatelná. Tato opatření zabrání náhodnému zapnutí elektrického nářadí.

Uchovávejte nářadí mimo dosah dětí. Nedovoďte osobám, které nejsou s elektrickým nářadím obeznámeny nebo nejsou s tímto návodem obeznámeny, aby nářadí obsluhovaly. Elektrické nářadí je v rukou neproškolených uživatelů nebezpečné.

Provádějte údržbu elektrického nářadí a příslušenství. Zkontrolujte nářadí, zda nejsou pohyblivé části nesprávně vyrovnané nebo zaseknuté, zda nejsou poškozené nebo zda nedošlo k dalšímu poškození, které by mohlo ovlivnit jeho provoz. Před použitím nářadí opravte veškeré poškození. Mnoho nehod je způsobeno špatně udržovaným elektrickým nářadím.

Udržujte řezné nástroje čisté a ostré. Správně udržované řezné nástroje s ostrými hranami se méně zadřevávají a během provozu se snáze ovládají.

Používejte elektrické nářadí, příslušenství, nástavce atd. v souladu s těmito pokyny a s ohledem na druh a podmínky práce. Používání nářadí k jiným účelům, než ke kterým je určeno, může vytvořit nebezpečnou situaci.

Rukojeti a úchopné plochy udržujte suché, čisté a bez oleje a maziva. Kluzké rukojeti a úchopné plochy brání bezpečnému provozu a ovládání nářadí v nebezpečných situacích.

Opravy

Nechte své elektrické nářadí opravovat pouze v autorizovaných opravnách a za použití pouze originálních náhradních dílů. Tím zajistíte správný provoz elektrického nářadí.

DALŠÍ BEZPEČNOSTNÍ POKYNY PRO HOBLOVÁKY

Před odložením nářadí počkejte, až se nůž zastaví. Odkrýтый rotující nůž by se mohl zachytit o zem, což by mohlo způsobit ztrátu kontroly a vážné zranění.

Držte elektrické nářadí pouze za izolované povrchy, protože řezný prvek se může dotknout napájecího kabelu. Přefříznutí živého kabelu může způsobit, že kovové části elektrického nářadí budou pod napětím a obsluze by mohlo hrozit úraz elektrickým proudem.

Použijte svorky nebo jiné prostředky k bezpečnému upevnění obrobku na stabilním povrchu. Držení obrobku rukou nebo jinou částí těla je nestabilní a může vést ke ztrátě kontroly.

INSTALACE PRVKŮ ZAŘÍZENÍ

Varování! Příslušenství smí být instalováno pouze při odpojeném napájení. Ujistěte se, že je napájecí kabel odpojen od elektrické zásuvky!

Poznámka: U hoblíku je vždy nutné vyměnit všechny nože. Nikdy nepoužívejte nástroj bez nainstalovaných všech nožů. Buben se otáčí vysokou rychlostí a je speciálně vyvážen pro práci se všemi nainstalovanými noži. Pokud nebudou nainstalovány všechny nože, může dojít k poškození hoblíku během provozu, což by mohlo vést k vážnému zranění.

Výměna hnacího řemene (II)

Sejměte kryt hnacího řemene. Pomocí širokého plochého šroubováku opatrně vypáčte okraj řemene poblíž menší řemenice a současně otáčejte řemenem pomocí větší řemenice, dokud řemen z menší řemenice neskouzne.

Nasaďte nový řemen na větší řemenici a ujistěte se, že žebra na vnitřní straně řemene zapadají do drážek řemenice. Při nasouvání řemene na menší řemenici jej současně otáčejte pomocí větší řemenice, dokud se řemen nedostane do menší řemenice. Ujistěte se, že všechna žebra na vnitřní straně řemene zapadají do odpovídajících drážek řemenice.

Instalace a výměna nožů

Před výměnou nožů se doporučuje sejmout kryt hnacího řemene. To usnadní manipulaci s bubnem během instalace nožů. Nože by se měly vyjmát jeden po druhém, aby byla zajištěna správná instalace.

Chcete-li vyjmout čepel, utáhněte upevňovací šrouby držáku čepele (III). Vyměňte držák (IV) a poté vysuňte čepel z držáku (V). Důkladně očistěte oblast upevnění čepele, čepel a všechny montážní komponenty od prachu vzniklého během provozu, například pomocí kartáče s měkkými štětinami.

Vložte nový nůž do držáku. Nůž má zářez, který umožňuje správnou instalaci nože. Poté vložte držák do drážky bubnu. Dbejte na správný směr instalace, otočte bubnem a nainstalujte držák s nožem stejným způsobem jako ostatní nože. Střídací odšroubujte upevňovací šrouby držáku nože, abyste držák s nožem zajistili ve drážce bubnu.

Držák nože je opatřen šrouby, které umožňují jeho vyrovnání. Držáky jsou vyrovnány z výroby a měly by být seřizeny pouze v případě nerovnoměrného opotřebení nože. Okraj držáku nože by měl být rovnoběžný s okrajem drážky bubnu (VI).

Opakujte postup pro všechny zbývající nože. Vždy vyměňte celou sadu nožů. Otáčejte bubnem s nainstalovanými noži o několik plných otáček tam a zpět a ujistěte se, že se nože nebo montážní prvky nezachytí o konstrukci nástroje.

Nainstalujte kryt hnacího řemene.

Varování! Je zakázáno používat hoblík bez namontovaného krytu hnacího řemene.

PŘÍPRAVA NA PRÁCI

Před zahájením práce zkontrolujte kryt a napájecí kabel, zda nejsou poškozené. Pokud zjistíte jakékoli poškození, nepokračujte v práci.

Varování! **Veškeré činnosti související s výměnou nožů, hnacího řemene, montáží krytů a vodítek, seřizováním atd. musí být prováděny s vypnutým napájením nářadí, proto před zahájením těchto činností: Odpojte nářadí ze zásuvky!**

Před prvním použitím hoblíku zkontrolujte nastavení a bezpečné upevnění nožů a hřídele řezačky.

Nastavení hloubky hoblování (VII)

Otáčením knoflíku nastavte požadovanou hloubku hoblování. Nastavení lze odečíst na stupnici kolem knoflíku.

Odsávání třísek

Při práci by měl být vždy používán externí systém odsávání prachu. Použití externího systému odsávání prachu zvyšuje efektivitu a bezpečnost práce. Připojte konec externího systému odsávání prachu k trysce tak, aby nepřekážel při práci a nezakrýval výhled na pracovní prostor. Domácí vysavače by se neměly používat jako systémy odsávání prachu. Domácí vysavače nejsou určeny k odsávání prachu vznikajícího při provozu nářadí a takové použití může vysavač poškodit.

Hoblík má přepínač, který umožňuje zvolit odsávání prachu z obou stran nástroje. Otočte trysku do jedné z krajních poloh (VIII). Nenastavujte knoflík do mezipolohy mezi krajními polohami. Systém odsávání prachu by měl být připojen ve směru odvodu třísek, jak je znázorněno šipkou na trysce.

POUŽITÍ NÁSTROJE

VAROVÁNÍ! Při práci s hoblíkem vždy používejte ochranu sluchu, ochranu očí a ochranné rukavice.

Bezpečnostní tipy

Při práci používejte osobní ochranné prostředky, jako jsou ochranné brýle, chrániče sluchu, ochranné rukavice, ochranný oděv a

bezpečnostní obuv. Protiprachové masky by měly být nošeny také k ochraně horních cest dýchacích.

Pouze dobře nabroušené nože zajišťují dobrý hoblovací účinek a prodlužují životnost nástroje.

Nezatěžujte letadlo natolik, aby se zastavilo.

Nikdy se nepokoušejte hoblovat povrchy, které obsahují kovové prvky (hřebíky, šrouby, sponky atd.).

Používejte pouze osvědčené frézy schválené pro rychlosti uvedené na nástroji.

Hoblík by měl být umístěn na obrobku až po jeho spuštění.

Při hoblování musí být celá plocha hoblíku pevně v kontaktu s opracovávaným povrchem.

Při práci vždy vedte hoblík oběma rukama.

Rovnoměrný pohyb hoblíku během hoblování prodlužuje životnost nožů a snižuje riziko nehod.

Nikdy nevráťte prsty do otvoru pro vyhazování třísek. Pokud se otvor ucpe, odpojte nástroj ze zásuvky a pomocí dřevěné tyče vyčistěte otvor od nahromaděných třísek.

Vždy připojte externí systém odsávání prachu.

Během práce si dělejte pravidelné přestávky.

Nástroj nesmí být přetížen, teplota vnějších povrchů nesmí nikdy překročit 60 °C.

Hoblík by se neměl používat jako stacionární zařízení.

Vždy dodržujte všeobecné bezpečnostní pokyny pro práci s elektrickým nářadím.

Po skončení práce by se hoblík měl ukládat až po odpojení od napájení a úplném zastavení hoblíkové hlavy. Poté by se měla provést údržba a kontrola.

Hoblování povrchu (IX)

Uchopte hoblík oběma rukama, jednou rukou za rukojeť a druhou za pomocnou rukojeť. Zaujměte pevný a stabilní postoj. Umístěte hoblík přední částí ochranné desky na obrobek a ujistěte se, že se nože v žádném bodě nedotýkají obrobku. Spínač hoblíku je zajištěn proti náhodnému aktivaci zámekem. Chcete-li hoblík spustit, stiskněte a podržte tlačítko zámku a poté stisknete spínač. Jakmile se motor nastartuje, není nutné tlačítko zámku držet stisknuté. Počkejte, dokud nože nedosáhnou plné rychlosti, a poté s hoblíkem opatrně posuňte dopředu. Spínač nelze zaaretovat v zapnuté poloze.

Na začátku hoblování tlačte na přední část hoblovacího stroje a na konci hoblování tlačte na zadní část hoblovacího stroje.

Pro hrubé hoblování lze hloubku hoblování zvětšit, ale pro dosažení optimální kvality povrchu by se měla hloubka hoblování zmenšit a hoblování by se mělo pohybovat pomaleji.

Hoblík má na zadním okraji základny podpěru, která při zvednutí zadní části základny spadne dolů, a při opětovném sklopení hoblíku zabrání kontaktu nožů se zpracovávaným materiálem.

Před obnovením práce zvedněte podpěru. Během běžného provozu se podpěra automaticky zvedne, když budete hoblík vést nad obrobkem. Poznámka: Nenechávejte hoblík s rotujícími noži na podpěře.

Hoblík se zastaví po uvolnění spínače. Nože se mohou po vypnutí motoru ještě nějakou dobu otáčet.

Hoblování hran (X)

Základní deska hoblíku má drážky různé hloubky pro usnadnění srážení hran obrobku. Nastavte knoflík hloubky hoblování. Umístěte základní desku hoblíku tak, aby drážka byla zarovnána s hranou obrobku. Postupujte, jako byste hoblovali povrch.

Poznámka: V závislosti na hloubce drážky nemusí být k dispozici plný rozsah hloubky hoblování. Pouze středová drážka umožňuje využít plný rozsah hloubky hoblování.

Rámování

Drážkování zahrnuje částečné snížení povrchu obrobku a lze jej použít k usnadnění překrývání dřevěných prvků. Hoblík je určen k vytváření drážek pomocí vodicích nástavců namontovaných v bočním otvoru tělesa. Před zahájením práce se doporučuje označit šířku drážky, například tužkou. Po instalaci příslušného nástavce se drážkování provádí jako standardní hoblování podél okraje obrobku, přičemž šířka a hloubka drážky je určena nastavením nástavce a nástroje. Doporučuje se drážku prohlubovat v několika krocích, dokud není dosaženo požadované hloubky.

ÚDRŽBA A SKLADOVÁNÍ

POZOR! Před prováděním jakýchkoli úprav, servisu nebo údržby odpojte nářadí od elektrické zásuvky. Po ukončení práce zkontrolujte technický stav elektrického nářadí vizuální kontrolou těla a rukojeti, elektrického kabelu se zástrčkou a odlehčením tahu, funkce elektrického spínače, volných větracích otvorů, jiskření kartáčů, hlučnosti ložisek a převodů, spuštění a plynulého chodu. Během záruční doby nesmí uživatel přidávat žádné součásti ani vyměňovat žádné podsestavy nebo díly, protože by to vedlo ke ztrátě záruky. Jakékoli nesrovnalosti zjištěné během kontroly nebo během provozu jsou signálem k opravě v servisním středisku. Po ukončení práce očistěte kryt, větrací otvory, spínače, pomocnou rukojeť a ochranné kryty, například proudem vzduchu (tlakem nepřesahujícím 0,3 MPa), kartáčem nebo suchým hadříkem bez použití chemikálií nebo čistících tekutin. Nářadí a rukojeti čistěte suchým, čistým hadříkem.

Stroj by měl být skladován v suché, vytápěné místnosti bez kondenzace a nadměrné vlhkosti (>80 %). Zařízení musí být chráněno před srážkami, slunečním zářením, teplem a ořesou. Doporučuje se skladovat stroj v originálním obalu, který by měl být použit i při případném přemisťování. Podrobné požadavky na skladovací teplotu jsou uvedeny v tabulce technických parametrů.

CHARAKTERISTIKA NÁSTROJA

Táto ručná elektrická hobľovačka na drevo je štandardné elektrické náradie s izoláciou triedy II, určené na hobľovanie, zrážanie hrán a drážkovanie dreva a materiálov na báze dreva. Náradie je vybavené nastaviteľnou hĺbkou hobľovania, vodiacou lištou a otvorom na odsávanie triesok a prachu s možnosťou zmeny smeru výstupu prúdu. Náradie by sa za žiadnych okolností nemalo používať na spracovanie iných materiálov ako dreva. Správna, spoľahlivá a bezpečná prevádzka náradia závisí od správneho používania, preto:

Pred použitím nástroja si prečítajte celý návod a uschovajte si ho.

Dodávateľ nezodpovedá za žiadne škody vyplývajúce z nedodržania bezpečnostných predpisov a odporúčaní uvedených v tejto príručke.

VYBAVENIE

Výrobné balenie by malo obsahovať: hoblík a náhradné čepele.

TECHNICKÉ PARAMETRE

Parameter	Jednotka merania	Hodnota
Katalógové číslo		YT-82142
Sieťové napätie	[V~]	220-240
Frekvencia siete	[Hz]	50-60
Menovitý výkon	[W]	650
Otáčky (voľnobeh)	[min ⁻¹]	16 000
Hĺbka hobľovania	[mm]	0 - 2
Maximálna šírka hobľovania	[mm]	82
Hladina hluku		
- akustický tlak $L_{wa} \pm K$	[dB]	88,0 \pm 3,0
- výkon $L_{wa} \pm K$	[dB]	96,0 \pm 3,0
Hladina vibrácií $a_h \pm K$	[m/s ²]	7,15 \pm 1,5
Hmotnosť	[kg]	2,85
Stupeň ochrany		IP20
Trieda izolácie		II
Prevádzková teplota	[°C]	-20 - +40
Skladovacia teplota	[°C]	+5 - +40

Deklarovaná hodnota emisie hluku bola nameraná pomocou štandardnej testovacej metódy a možno ju použiť na porovnanie jedného náradia s druhým. Deklarovaná hodnota emisie hluku sa môže použiť pri predbežnom posúdení expozície.

Deklarovaná celková hodnota vibrácií bola nameraná pomocou štandardnej testovacej metódy a možno ju použiť na porovnanie jedného náradia s druhým. Deklarovaná celková hodnota vibrácií sa môže použiť pri predbežnom posúdení expozície.

Poznámka: Emisie vibrácií a hluku počas prevádzky náradia sa môžu líšiť od deklarovanej hodnoty v závislosti od spôsobu používania náradia.

Poznámka: Bezpečnostné opatrenia na ochranu obsluhy musia byť stanovené a sú založené na posúdení expozície za skutočných podmienok používania (vrátane všetkých častí prevádzkového cyklu, ako sú časy, kedy je nástroj vypnutý alebo beží na voľnobeh, a časy aktivácie).

VŠEOBECNÉ BEZPEČNOSTNÉ UPOZORNENIA PRE ELEKTRICKÉ NÁRADIE

Varovanie! Prečítajte si všetky bezpečnostné upozornenia, obrázky a špecifikácie dodané s týmto elektrickým náradím. Ich nedodržanie môže mať za následok úraz elektrickým prúdom, požiar alebo vážne zranenie.

Všetky upozornenia a pokyny si uschovajte pre budúce použitie.

Pojem „elektrické náradie“ použitý v upozorneniach sa vzťahuje na všetko elektrické náradie, s káblom aj bez kábla.

Bezpečnosť na pracovisku

Udržujte si pracovný priestor dobre osvetlený a čistý. Neporiadok a slabé osvetlenie môžu spôsobiť nehody.

Nepoužívajte elektrické náradie vo výbušnom prostredí, napríklad v prítomnosti horľavých kvapalín, plynov alebo výparov. Elektrické náradie vytvára iskry, ktoré môžu zapáliť prach alebo výpary.

Udržujte deti a okoloidúcich mimo pracovného priestoru. Strata sústredenia môže viesť k strate kontroly.

Elektrická bezpečnosť

Zástrčka napájacieho kábla musí byť kompatibilná so zásuvkou. Zástrčku nijako neupravujte. Nepoužívajte žiadne adaptéry zástrčky s uzemneným elektrickým náradím. Neupravená zástrčka, ktorá je kompatibilná so zásuvkou, znižuje riziko úrazu elektrickým prúdom.

Zabráňte kontaktu tela s uzemnenými povrchmi, ako sú potrubia, radiátory a chladničky. Uzemnenie tela zvyšuje riziko úrazu elektrickým prúdom.

Nevystavujte elektrické náradie zrážkam ani vlhkosti. Voda alebo vlhkosť vniknúca do elektrického náradia zvyšuje riziko úrazu elektrickým prúdom.

Nepreťažujte napájací kábel. Nepoužívajte napájací kábel na prenášanie, ťahanie ani odpájanie zástrčky zo zásuvky. **Uchovávajte napájací kábel mimo dosahu tepla, oleja, ostrých hrán a pohyblivých častí.** Poškodený alebo zamotaný napájací kábel zvyšuje riziko úrazu elektrickým prúdom.

Pri práci vonku používajte predlžovacie káble určené na vonkajšie použitie. Použitie predlžovacieho kábla vhodného na vonkajšie použitie znižuje riziko úrazu elektrickým prúdom.

Ak sa nedá vyhnúť používaniu elektrického náradia vo vlhkom prostredí, použite ako ochranu pred napájacím napätím prúdový chránič (RCD). Použitie RCD znižuje riziko úrazu elektrickým prúdom.

Osobná bezpečnosť

Pri obsluhu elektrického náradia buďte ostražití, sledujte, čo robíte, a používajte zdravý rozum. Nepoužívajte elektrické náradie, ak ste unavení alebo pod vplyvom drog, alkoholu či liekov. Aj chvilková nepozornosť pri obsluhu elektrického náradia môže viesť k vážnemu zraneniu osôb.

Používajte osobné ochranné prostriedky. Vždy noste ochranu očí. Používanie osobných ochranných prostriedkov, ako sú protiprachové masky, protišmyková bezpečnostná obuv, prilby a chrániče sluchu, znižuje riziko vážneho zranenia osôb.

Zabráňte náhodnému spusteniu. Pred pripojením k zdroju napájania a/alebo akumulátoru, zdvihnutím alebo prenášaním elektrického náradia sa uistite, že je vypínač v polohe vypnuté. Prenášanie elektrického náradia s prstom na vypínači alebo zapnutie elektrického náradia, ktoré má vypínač v polohe zapnuté, môže viesť k vážnemu zraneniu.

Pred zapnutím elektrického náradia odstráňte všetky nastavovacie kľúče alebo kľúče. Kľúč alebo kľúč ponechaný pripevnený k rotujúcej časti elektrického náradia môže spôsobiť vážne zranenie.

Nenatáhujte sa príliš ani sa príliš nenatáhujte. Vždy udržiavajte správne držanie tela a rovnováhu. To vám umožní lepšie ovládať elektrické náradie v neočakávaných situáciách počas práce.

Oblečte sa primerane. Nenoste voľné oblečenie ani šperky. Udržujte vlasy a oblečenie v dostatočnej vzdialenosti od pohyblivých častí elektrického náradia. Voľné oblečenie, šperky alebo dlhé vlasy sa môžu zachytiť v pohyblivých častiach.

Ak je zariadenie vybavené na pripojenie k systémom odsávania alebo zberu prachu, uistite sa, že sú pripojené a správne používané. Používanie odsávania prachu znižuje riziko nebezpečenstiev súvisiacich s prachom.

Nenechajte sa skúsenosťami získanými častým používaním náradia viesť k nedbanlivosti a ignorovaniu bezpečnostných pravidiel. Neopatrné konanie môže v zlomku sekundy spôsobiť vážne zranenia.

Používanie a starostlivosť o elektrické náradie

Nepreťažujte elektrické náradie. Používajte správne elektrické náradie na určený účel. Správne elektrické náradie bude vykonávať prácu lepšie a bezpečnejšie, ak sa bude používať s určeným výkonom.

Nepoužívajte elektrické náradie, ak sa vypínačom nedá zapnúť a vypnúť. Akékoľvek náradie, ktoré sa nedá ovládať vypínačom, je nebezpečné a malo by sa opraviť.

Pred akýmkoľvek nastavením, výmenou príslušenstva alebo uskladnením elektrického náradia odpojte zástrčku zo zásuvky a/alebo vyberte z elektrického náradia batériu, ak je odnímateľná. Tieto opatrenia zabránia náhodnému zapnutiu elektrického náradia.

Uchovávajte náradie mimo dosahu detí. Nedovoľte osobám, ktoré nie sú oboznámené s elektrickým náradím alebo s týmito pokynmi, aby náradie obsluhovali. Elektrické náradie je nebezpečné v rukách nezaškolených používateľov.

Udržba elektrického náradia a príslušenstva. Skontrolujte náradie, či nie sú pohyblivé časti nesprávne zarovnané alebo zasknuté, či nie sú diely zlomené alebo či nie sú v inom stave, ktorý by mohol ovplyvniť jeho prevádzku. Pred použitím elektrického náradia opravte akékoľvek poškodenie. Mnoho nehôd je spôsobených nesprávne udržiavaným elektrickým náradím.

Udržiavajte rezné nástroje čisté a ostré. Správne udržiavané rezné nástroje s ostrými hranami sa menej zaseknú a počas prevádzky sa ľahšie ovládajú.

Používajte elektrické náradie, príslušenstvo, nadstavce atď. v súlade s týmito pokynmi, berúc do úvahy typ a podmienky práce. Používanie náradia na iné účely, ako na ktoré je určené, môže vytvoriť nebezpečnú situáciu.

Rukoväte a úchopové plochy udržiavajte suché, čisté a bez oleja a mastnoty. Kľzké rukoväte a úchopové plochy bránia bezpečnej obsluhu a ovládaniu náradia v nebezpečných situáciách.

opravy

Nechajte si elektrické náradie opravovať iba v autorizovaných opravovniach a používajte len originálne náhradné diely. Tým sa zabezpečí správna prevádzka elektrického náradia.

DOPLŇUJÚCE BEZPEČNOSTNÉ POKYNY PRE HOBLOVÁKY

Pred odložením náradia počkajte, kým sa nôž nezastaví. Odkrytý rotujúci nôž by sa mohol zachytiť o zem, čo by mohlo spôsobiť stratu kontroly a vážne zranenie.

Držte elektrické náradie iba za izolované povrchy, pretože rezný prvok sa môže dotknúť napájacieho kábla. Prerazanie živého kábla môže spôsobiť, že kovové časti elektrického náradia budú pod napätím a obsluha by mohla utrieť úraz elektrickým prúdom. **Na bezpečné upevnenie obrobku na stabilný povrch použite svorky alebo iné prostriedky.** Držanie obrobku rukou alebo inou časťou tela je nestabilné a môže viesť k strate kontroly.

INŠTALÁCIA PRVKOV ZARIADENIA

Varovanie! Príslušenstvo sa smie inštalovať iba pri odpojení napájania. Uistite sa, že napájací kábel je odpojený od elektrickej zásuvky!
Poznámka: V hoblovačke je vždy potrebné vymeniť všetky nože. Nikdy nepoužívajte nástroj bez nainštalovaných všetkých nožov. Bubon sa otáča vysokou rýchlosťou a je špeciálne vyvážený, aby fungoval so všetkými nainštalovanými nožmi. Ak nenainštalujete všetky nože, môže to počas prevádzky poškodiť hoblovač, čo môže viesť k vážnemu zraneniu.

Výmena hnacieho remeňa (II)

Odstráňte kryt hnacieho remeňa. Pomocou širokého plochého skrutkovača opatrne vypáčte okraj remeňa v blízkosti menšej remenice a súčasne otáčajte remeň pomocou väčšej remenice, kým sa remeň nezosunie z menšej remenice. Umiestnite nový remeň na väčšiu kladku a uistite sa, že rebrá na vnútornej strane remeňa zapadajú do drážok kladky. Pri nasúvaní remeňa na menšiu kladku súčasne otáčajte remeň pomocou väčšej kladky, kým sa remeň nezasunie do menšej kladky. Uistite sa, že všetky rebrá na vnútornej strane remeňa zapadajú do príslušných drážok kladky.

Inštalácia a výmena nožov

Pred výmenou nožov sa odporúča odstrániť kryt hnacieho remeňa. To uľahčí manipuláciu s bubnom počas inštalácie nožov. Pre zaistenie správnej inštalácie by sa nože mali vyberať jeden po druhom. Ak chcete odstrániť nôž, utiahnite upevňovacie skrutky držiaka noža (III). Vyberte držiak (IV) a potom vysuňte nôž z držiaka (V). Dôkladne očistite oblasť upevnenia noža, nôž a všetky montážne komponenty od prachu, ktorý vznikol počas prevádzky, napríklad pomocou mäkkej kefy.

Vložte novú čepeľ do držiaka. Čepeľ má zárez, ktorý umožňuje správnu inštaláciu čepele. Potom vložte držiak do otvoru bubna. Dbajte na správny smer inštalácie, otočte bubon a nainštalujte držiak s čepeľou rovnakým spôsobom ako ostatné čepele. Sriedavo odskrutkujte upevňovacie skrutky držiaka čepele, aby ste držiak s čepeľou zaistili v otvore bubna.

Držiak noža má skrutky, ktoré umožňujú vyrovnanie noža. Držiaky sú nastavené z výroby a mali by sa nastaviť iba v prípade nerovnomerného opotrebovania noža. Okraj držiaka noža by mal byť rovnobežný s okrajom drážky bubna (VI). Zopakujte operáciu pre všetky zostávajúce nože. Vždy vymeňte celú sadu nožov. Otočte bubon s nainštalovanými nožmi o niekoľko plných otáčok tam a späť a uistite sa, že sa nože alebo montážne prvky nezachytia o konštrukciu nástroja.

Nainštalujte kryt hnacieho remeňa.

Varovanie! Používanie hoblíka bez namontovaného krytu hnacieho remeňa je zakázané.

PRÍPRAVA NA PRÁCU

Pred začatím práce skontrolujte, či nie je poškodený kryt a napájací kábel. Ak zistíte akékoľvek poškodenie, nepokračujte v práci. **Varovanie! Všetky činnosti súvisiace s výmenou nožov, hnacieho remeňa, montážou krytov a vodičok, nastavovaním atď. sa musia vykonávať pri vypnutom napájaní náradia, preto pred začatím týchto činností: Odpojte náradie od sieťovej zásuvky!** Pred prvým použitím hoblíka skontrolujte nastavenie a bezpečné upevnenie nožov a hriadeľa rezačky.

Nastavenie hĺbky hobľovania (VII)

Otočením gombíka nastavte požadovanú hĺbku hobľovania. Nastavenie je možné odčítať na stupnici okolo gombíka.

Extrakcia triesok

Pri práci by sa mal vždy používať externý systém odsávania prachu. Používanie externého systému odsávania prachu zvyšuje efektivitu a bezpečnosť práce. Pripojte koniec externého systému odsávania prachu k tryske tak, aby neprekážal pri práci a nezakrýval výhľad na pracovnú oblasť. Domáce vysávače by sa nemali používať ako systémy odsávania prachu. Domáce vysávače nie sú určené na odsávanie prachu vznikajúceho počas prevádzky náradia a takéto použitie môže vysávač poškodiť.

Hoblík má prepínač, ktorý umožňuje zvoliť odsávanie prachu z oboch strán nástroja. Otočte trysku do jednej z krajných polôh (VIII). Nenastavujte gombík do medzipolohy medzi krajnými polohami. Systém odsávania prachu by mal byť pripojený v smere odvodu triesok, ako je znázornené šípkou na tryske.

POUŽÍVANIE NÁSTROJA

VAROVANIE! Pri práci s hoblovačom vždy noste ochranu sluchu, ochranu očí a ochranné rukavice.
Bezpečnostné tipy

Počas práce noste osobné ochranné prostriedky, ako sú ochranné okuliare, chrániče sluchu, ochranné rukavice, ochranný odev a bezpečnostná obuv. Na ochranu horných dýchacích ciest by sa mali nosiť aj protiprachové masky. Iba dobre nabrúsené nože zabezpečujú dobrý hobľovací účinok a predlžujú životnosť nástroja.

Nezaťažujte lietadlo do takej miery, aby sa zastavilo.

Nikdy sa nepokúšajte hobľovať povrchy, ktoré obsahujú kovové prvky (klinec, skrutky, sponky atď.).

Používajte iba overené frézy schválené pre rýchlosti uvedené na nástroji.

Hoblík by sa mal umiestniť na obrobok až po jeho spustení.

Pri hobľovaní musí byť celý povrch hoblíka pevne v kontakte s opracovávaným povrchom.

Pri práci vždy držte hoblík oboma rukami.

Rovnomerný pohyb hoblíka počas hobľovania predlžuje životnosť nožov a znižuje riziko nehôd.

Nikdy nevkladajte prsty do otvoru na vyhadzovanie triesok. Ak sa otvor upchá, odpojte nástroj zo siete a pomocou drevenej tyče vyčistite otvor od nahromadených triesok.

Vždy pripojte externý systém odsávania prachu.

Počas práce si robte pravidelné prestávky.

Náradie sa nesmie preťažovať, teplota vonkajších povrchov nesmie nikdy prekročiť 60 °C.

Hoblík by sa nemal používať ako stacionárne zariadenie.

Vždy dodržiavajte všeobecné bezpečnostné pokyny pre prácu s elektrickým náradím.

Po skončení práce by sa hoblík mal odložiť až po odpojení od napájania a úplnom zastavení hobľovacej hlavy. Potom by sa mala vykonať údržba a kontrola.

Hobľovanie povrchu (IX)

Uchopte hoblík oboma rukami, jednu ruku položte na rukoväť a druhú na pomocnú rukoväť. Zaujmite pevný a stabilný postoj. Hoblík umiestnite prednú časťou klznej dosky na obrobok a uistite sa, že nože sa v žiadnom bode nedotýkajú obrobku. Spínač hoblíka je zaistený proti náhodnému spusteniu zámkom. Na spustenie hoblíka stlačte a podržte tlačidlo blokovania a potom stlačte spínač. Po naštartovaní motora už nie je potrebné držať tlačidlo blokovania. Počkajte, kým nože dosiahnu plnú rýchlosť, a potom opatrne posuňte hoblík dopredu. Spínač sa neďa zaistiť v zapnutej polohe.

Na začiatku hobľovania vyvíjajte tlak na prednú časť hoblíka a na konci hobľovania vyvíjajte tlak na zadnú časť hoblíka.

Pri hrubom hobľovaní je možné hĺbku hobľovania zväčšiť, ale na dosiahnutie optimálnej kvality povrchu by sa mala hĺbka hobľovania znížiť a hoblík by sa mal pohybovať pomalšie.

Hoblík má na zadnom okraji základne podperu, ktorá po zdvihnutí zadnej časti základne spadne a po opätovnom položení hoblíka zabráni nožom v kontakte so spracovávaným materiálom.

Pred obnovením práce zdvihnite podperu. Počas bežnej prevádzky sa podpera automaticky zdvihne, keď budete viesť hoblík ponad obrobok. Poznámka: Nenechávajte hoblík s rotujúcimi nožmi na podpere.

Hoblík sa zastaví po uvoľnení spínača. Nože sa môžu otáčať ešte nejaký čas po vypnutí motora.

Hobľovanie hrán (X)

Základná doska hobľovačky má drážky rôznej hĺbky, ktoré uľahčujú skosenie hrán obrobku. Nastavte gombík hĺbky hobľovania. Umiestnite základnú dosku hobľovačky tak, aby drážka bola zarovnaná s hranou obrobku. Postupujte ako pri hobľovaní povrchu. Poznámka: V závislosti od hĺbky drážky nemusí byť k dispozícii plný rozsah hĺbky hobľovania. Iba stredová drážka umožňuje využiť plný rozsah hĺbky hobľovania.

Rámovanie

Hobľovanie zahŕňa čiastočné zníženie povrchu obrobku a možno ho použiť na uľahčenie prekrývania drevených prvkov. Hoblík je určený na vytváranie hobľov pomocou vodiacich nástavcov namontovaných v bočnom otvore tela. Pred začatím práce sa odporúča označiť šírku hobľovania, napríklad pomocou ceruzkovej čiary. Po nainštalovaní príslušného nástavca sa hobľovanie vykonáva ako štandardné hobľovanie pozdĺž okraja obrobku, pričom šírka a hĺbka hobľovania sú určené nastavením nástavca a nástroja. Odporúča sa prehlbovať hobľovanie v niekoľkých krokoch, kým sa nedosiahne požadovaná hĺbka.

ÚDRŽBA A SKLADOVANIE

POZOR! Pred vykonaním akýchkoľvek úprav, servisu alebo údržby odpojte náradie od elektrickej zásuvky. Po ukončení práce skontrolujte technický stav elektrického náradia vizuálnou kontrolou tela a rukoväte, elektrického kábla so zástrčkou a odľahčením ťahu, funkčnosti elektrického spínača, voľnosti vetracích otvorov, iskrenia kief, hladiny hľuku ložísk a prevodov, spustenia a plynulého chodu. Počas záručnej doby nesmie používateľ pridávať žiadne komponenty ani vymieňať žiadne podzostavy alebo diely, pretože by to viedlo k strate záruky. Akékoľvek nezrovnalosti zistené počas kontroly alebo počas prevádzky sú signálom pre opravu v servisnom stredisku. Po ukončení práce vyčistite kryt, vetracie otvory, spínače, pomocnú rukoväť a ochranné kryty napríklad prúdom vzduchu (s tlakom nepresahujúcim 0,3 MPa), kefou alebo suchou handričkou bez použitia chemikálií alebo čistiacich prostriedkov. Náradie a rukoväť čistite suchou, čistou handričkou.

Stroj by mal byť skladovaný v suchej, vykurovanej miestnosti bez kondenzácie a nadmernej vlhkosti (> 80 %). Zariadenie musí byť chránené pred zrážkami, slnečným žiarením, teplom a nárazmi. Odporúča sa skladovať stroj v originálnom balení, ktoré by sa malo použiť aj pri prípadnom premiestňovaní. Podrobné požiadavky na skladovacie teploty sú uvedené v tabuľke technických parametrov.

SZERSZÁM JELLEMZŐI

Ez a kézi elektromos fagyalu egy szabványos, II. osztályú szigetelésű elektromos szerszám, amelyet fa és faalapú anyagok gyalulására, letörésére és falcolására terveztek. A szerszám állítható gyalulási mélységgel, vezetővel, valamint forgács- és porelzsívó nyílással rendelkezik, amellyel a kidobási irány megváltoztatható. A szerszámot semmilyen körülmények között sem szabad faanyagtól eltérő anyagok megmunkálására használni. A szerszám megfelelő, megbízható és biztonságos működése a megfelelő használatától függ, ezért:

A szerszám használata előtt olvassa el a teljes kézikönyvet, és őrizze meg.

A szállító nem vállal felelősséget a jelen kézikönyv biztonsági előírásainak és ajánlásainak be nem tartásából eredő károkért.

FELSZERELÉS

A gyári csomagolásnak tartalmaznia kell: egy gyalut és cserepengéket.

MŰSZAKI PARAMÉTEREK

Paraméter	Mértékegység	Érték
Katalógusszám		YT-82142
Hálózati feszültség	[V~]	220-240
Hálózati frekvencia	[Hz]	50-60
Névleges teljesítmény	[W]	650
Fordulatszám (alapjárat)	[min ⁻¹]	16 000
Gyalulási mélység	[mm]	0 - 2
Max. gyalulási szélesség	[mm]	82
Zajsztint		
- hangnyomás $L_{wa} \pm K$	[dB]	88,0 ± 3,0
- teljesítmény $L_{wa} \pm K$	[dB]	96,0 ± 3,0
Rezgésszint $a_{\pm K}$	[m/s ²]	7,15 ± 1,5
Tömeg	[kg]	2,85
Védettségi fok		IP20
Szigetelési osztály		II
Üzemi hőmérséklet	[°C]	-20 - +40
Tárolási hőmérséklet	[°C]	+5 - +40

A megadott zajkibocsátási értéket szabványos vizsgálati módszerrel mérték, és felhasználható két szerszám összehasonlítására. A megadott zajkibocsátási érték felhasználható az előzetes expozíciós értékeléshez.

A megadott rezgési összértéket szabványos vizsgálati módszerrel mérték, és felhasználható két szerszám összehasonlítására. A megadott rezgési összérték felhasználható az előzetes expozíciós értékeléshez.

Megjegyzés: A szerszám működése közbeni rezgés- és zajkibocsátás eltérhet a megadott értéktől a szerszám használatának módjától függően.

Megjegyzés: A kezelő védelmét szolgáló biztonsági intézkedéseket meg kell határozni, amelyek a tényleges használati körülmények közötti expozíció értékelésén alapulnak (beleértve a működési ciklus minden részét, például a szerszám kikapcsolts vagy alapjáraton járó időszakait, valamint az aktiválási időket).

ÁLTALÁNOS BIZTONSÁGI FIGYELMEZTETÉSEK AZ ELEKTROMOS KÉSZSZERSZÁMOKHOZ

Figyelem! Olvassa el az elektromos szerszámhoz mellékelt összes biztonsági figyelmeztetést, illusztrációt és specifikációt. Ezek be nem tartása áramütést, tüzet vagy súlyos sérülést okozhat.

Őrizze meg az összes figyelmeztetést és utasítást későbbi felhasználás céljából.

A figyelmeztetéseken használt „elektromos szerszám” kifejezés minden elektromos szerszámra vonatkozik, legyen az vezetékes vagy akkumulátoros.

Munkahelyi biztonság

Tartsa a munkaterületét jól megvilágítva és tisztán. A rendetlenség és a rossz megvilágítás baleseteket okozhat.

Ne használjon elektromos szerszámokat robbanásveszélyes környezetben, például gyúlékony folyadékok, gázok vagy gőzök jelenlétében. Az elektromos szerszámok szikrákat kelthetnek, amelyek meggyújthatják a port vagy a gőzöket.

Tartsa távol a gyerekeket és a szemlélődőket a munkaterülettől. A koncentrációvesztés az irányítás elvesztéséhez vezethet.

Elektromos biztonság

A tápkábel csatlakozódugójának illeszkednie kell a konnektorhoz. Semmilyen módon ne alakítsa át a csatlakozódugót. Ne használjon csatlakozóadaptereket földelt elektromos szerszámokkal. A konnektorhoz illeszkedő, módosítatlan csatlakozódugó csökkenti az áramütés kockázatát.

Kerülje a test érintkezését földelt felületekkel, például csövekkel, radiátorokkal és hűtőszekrényekkel. A test földelése növeli az áramütés kockázatát.

Ne tegye ki az elektromos szerszámokat csapadéknak vagy nedvességnek. Az elektromos szerszámba jutó víz vagy nedvesség növeli az áramütés kockázatát.

Ne terhelje túl a tápkábelt. Ne használja a tápkábelt a csatlakozó hordozására, húzására vagy a fal aljzatból való kihúzására. Tartsa távol a tápkábelt hőtől, olajtól, éles szélektől és mozgó alkatrészekről. A sérült vagy összegubancolódott tápkábel növeli az áramütés kockázatát.

Kültéri munkavégzés esetén kültéri használatra tervezett hosszabbító kábelt használjon. A kültéri használatra alkalmas hosszabbító kábel használata csökkenti az áramütés kockázatát.

Ha elkerülhetetlen az elektromos szerszám nedves környezetben való használata, használjon maradékáram-védőkapcsolót (RCD) a hálózati feszültség elleni védelemként. Az RCD használata csökkenti az áramütés kockázatát.

Személyes biztonság

Maradjon figyelmes, figyeljen oda, mit csinál, és használja a józan eszét elektromos szerszám használata közben. Ne használjon elektromos szerszámot fáradtan, vagy kábítószert, alkohol vagy gyógyszer hatása alatt. Már egy pillanatnyi figyelmetlenség is súlyos személyi sérülést okozhat elektromos szerszám használata közben.

Használjon személyi védőfelszerelést. Mindig viseljen szemvédőt. A személyi védőfelszerelések, például porvédő maszkok, csúszásgátló biztonsági cipők, védősisak és hallásvédő használata csökkenti a súlyos személyi sérülések kockázatát.

Kerülje a véletlen beindítást. Győződjön meg arról, hogy a kapcsoló kikapcsolt állapotban van, mielőtt csatlakoztatja a tápforráshoz és/vagy az akkumulátorhoz, felveszi vagy hordozza az elektromos szerszámot. Az elektromos szerszám hordozása úgy, hogy az ujjá a kapcsolón van, vagy ha olyan elektromos szerszámot csatlakoztat, amelynek a kapcsolója bekapcsolt állásban van, súlyos sérülést okozhat.

A szerszám bekapcsolása előtt távolítsa el minden beállítókulcsot vagy villáskulcsot. A szerszám forgó alkatrészéhez rögzített villáskulcs vagy kulcs súlyos sérülést okozhat.

Ne nyúljon túl, és ne is nyújtózkodjon túlságosan. Mindig ügyeljen a helyes testtartásra és az egyensúlyra. Ez lehetővé teszi, hogy munka közben váratlan helyzetekben jobban tudja irányítani az elektromos szerszámot.

Öltözzön megfelelően. Ne viseljen bő ruházatot vagy ékszereket. Tartsa távol a haját és a ruházatát az elektromos szerszám mozgó alkatrészeitől. A bő ruházat, ékszerek vagy hosszú haj beakadhat a mozgó alkatrészekbe.

Ha a berendezés porszivó vagy porgyűjtő rendszerhez csatlakoztatható, győződjön meg arról, hogy azok megfelelően csatlakoznak és használatra kerülnek. A porszivás használata csökkenti a porral kapcsolatos veszélyek kockázatát.

Ne hagyja, hogy a gyakori szerszámhasználat során szerzett tapasztalat miatt figyelmetlenné válj és figyelmen kívül hagyja a biztonsági szabályokat. A gondatlan cselekedetek másodpercek alatt súlyos sérüléseket okozhatnak.

Elektromos szerszámok használata és gondozása

Ne terhelje túl az elektromos szerszámot. Használja a megfelelő elektromos szerszámot a kívánt feladathoz. A megfelelő elektromos szerszám jobban és biztonságosabban végzi a munkát, ha a tervezett kapacitásán használja.

Ne használjon elektromos szerszámot, ha a kapcsolóval nem lehet be- és kikapcsolni. Minden olyan szerszám, amelyet nem lehet a kapcsolóval vezérelni, veszélyes, és meg kell javítani.

Mielőtt bármilyen beállítást végezne, tartozékokat cserélne, vagy az elektromos szerszámot tárolná, húzza ki a csatlakozódugót a konnektorból és/vagy vegye ki az akkumulátort (ha levehető). Ezek az óvintézkedések megakadályozzák az elektromos szerszám véletlen bekapcsolását.

Tartsa a szerszámot gyermekek elől elzárva. Ne engedje, hogy olyan személyek használják az elektromos szerszámokat vagy ezeket az utasításokat, akik nem ismerik azokat. Az elektromos szerszámok veszélyesek lehetnek nem képzett felhasználók kezében.

Karbantartsa az elektromos szerszámokat és tartozékokat. Ellenőrizze a szerszámot a mozgó alkatrészek hibás beállítására vagy beszorulására, az alkatrészek törésére és minden olyan állapotra vonatkozóan, amely befolyásolhatja az elektromos szerszám működését. Az elektromos szerszám használata előtt javítsa ki a sérüléseket. Sok balesetet a nem megfelelően karbantartott elektromos szerszámok okoznak.

Tartsa tisztán és élesen a vágószerszámokat. A megfelelően karbantartott, éles szélű vágószerszámok kisebb valószínűséggel szorulnak be, és működés közben könnyebben irányíthatók.

Az elektromos szerszámokat, tartozékokat, feltéteket stb. ezen utasításoknak megfelelően használja, figyelembe véve a munka típusát és körülményeit. A szerszámok rendeltetésüktől eltérő célú használata veszélyes helyzetet teremthet.

Tartsa a fogantyúkat és a markolatfelületeket szárazon, tisztán, olaj- és zsírmentesen. A csúszós fogantyúk és markolatfelületek megakadályozzák a szerszám biztonságos kezelését és irányítását veszélyes helyzetekben.

Javítások

Elektromos szerszámát csak hivatalos szervizben javíttassa, kizárólag eredeti alkatrészek felhasználásával. Ez biztosítja az elektromos szerszám megfelelő működését.

TOVÁBBI BIZTONSÁGI UTASÍTÁSOK GYALUKHOZ

Várja meg, amíg a penge megáll, mielőtt leteszi a szerszámot. A szabadon forgó penge a talajba akadhat, ami elvesztheti az irányítást a gép felett és súlyos sérülést okozhat.

A szerszámot csak a szigetelt felületeknél fogja meg, mert a vágóelem hozzáérhet a tápkábelhez. Az élő kábel elvágása áram alá helyezheti a szerszám fém alkatrészeit, és áramütést okozhat a kezelőnek.

Használjon szorítókat vagy más eszközöket a munkadarab stabil felülethez való biztonságos rögzítéséhez. A munkadarab kézzel vagy a test bármely más részével történő tartása instabil, és az irányítás elvesztéséhez vezethet.

BERENDEZÉSI ELEMEL TELEPÍTÉSE

Figyelem! A tartozékokat csak akkor szabad beszerelni, ha a tápellátás ki van kapcsolva. Győződjön meg róla, hogy a tápkábel ki van húzva a konnektorból!

Megjegyzés: A gyalu összes kését mindig ki kell cserélni. Soha ne használja a szerszámot anélkül, hogy az összes kés be lenne szerelve. A dob nagy sebességgel forog, és speciálisan ki van egyensúlyozva, hogy az összes kés beszerelésekor is működjön. Ha nem szereli be az összes kést, az a gyalu működés közben károsodhat, ami súlyos sérülést okozhat.

A hajtószíj cseréje (II)

Távolítsa el a hajtószíj burkolatát. Egy széles, lapos csavarhúzóval óvatosan feszítse ki a szíj szélét a kisebb szíjtárcsa közelében, miközben egyidejűleg forgatja a szíjat a nagyobb szíjtárcsa segítségével, amíg a szíj le nem csúszik a kisebb szíjtárcsa burkolatáról. Helyezze az új szíjat a nagyobb szíjtárcsára, ügyelve arra, hogy a szíj belső oldalán lévő bordák illeszkedjenek a szíjtárcsa hornyába. Miközben a szíjat a kisebb szíjtárcsára csúsztatja, egyidejűleg forgassa el a szíjat a nagyobb szíjtárcsával, amíg a szíj bele nem illeszkedik a kisebb szíjtárcsába. Győződjön meg arról, hogy a szíj belső oldalán lévő összes borda illeszkedik a megfelelő szíjtárcsa hornyába.

Kések beszerelése és cseréje

A pengék cseréje előtt ajánlott levenni a hajtószíj burkolatát. Ez megkönnyíti a dob mozgatását a pengék beszerelése során. A pengéket egyenként kell eltávolítani a megfelelő beszerelés biztosítása érdekében.

A penge eltávolításához húzza meg a pengetartó rögzítőcsavarjait (III). Vegye ki a tartót (IV), majd csúsztassa ki a pengét a tartóból (V). Alaposan tisztítsa meg a penge rögzítési területét, a pengét és az összes rögzítőelemet a működés során keletkezett portól, például egy puha sörtéjű kefével.

Helyezze be az új pengét a tartóba. A pengén egy bevágás található, amely lehetővé teszi a penge megfelelő beszerelését. Ezután helyezze be a tartót a dob nyílásába. Ügyeljen a helyes beszerelési irányra, forgassa el a dobot, és szerelje be a tartót a pengével ugyanúgy, mint a többi pengét. Felváltva csavarja ki a pengetartó rögzítőcsavarjait, hogy rögzítse a tartót a pengével a dob nyílásában.

A késtartó csavarokkal rendelkezik, amelyek lehetővé teszik a kések szintezését. A tartók gyárilag vannak vízszintezve, és csak akkor szabad beállítani őket, ha egyetlen késkopást észlel. A késtartó szélének párhuzamosnak kell lennie a dobnyílás (VI) szélével. Ismételje meg a műveletet az összes többi késsel. Mindig cserélje ki a teljes készleletet. Forgassa el a dobot a felszerelés késekkel néhány teljes fordulattal előre-hátra, ügyelve arra, hogy a kések vagy a rögzítőelemek ne akadjanak be a szerszámszerkezetbe.

Szerelje fel a hajtószíj burkolatát.

Figyelem! Tilos a gyalugépet a hajtószíjburkolat nélkül használni.

MUNKÁRA FELKÉSZÜLÉS

A munka megkezdése előtt ellenőrizze a házat és a tápkábelt sérülések szempontjából. Ha bármilyen sérülést talál, ne folytassa a munkát.

Figyelem! A pengék, a hajtószíj, a rögzítőfedelek és vezetők cseréjével, a beállításokkal stb. kapcsolatos összes tevékenységet a szerszám kikapcsolt tápellátása mellett kell elvégezni, ezért a tevékenységek megkezdése előtt: Húzza ki a szerszámot a hálózati aljzatból!

A gyalugép első használata előtt ellenőrizze a kések és a vágótengely beállítását és biztonságos rögzítését.

A gyalulási mélység beállítása (VII)

A kívánt gyalulási mélység beállításához forgassa el a gombot. A beállítás a gomb körüli skáláról olvasható le.

Forgácselszívás

Munkavégzés közben mindig külső porelszívó rendszert kell használni. A külső porelszívó rendszer használata javítja a munka hatékonyságát és biztonságát. Csatlakoztassa a külső porelszívó rendszer végét a fúvókához úgy, hogy az ne zavarja a munkát, és ne takarja el a munkaterületre néző kilátást. Háztartási porszívókat nem szabad porelszívó rendszerként használni. A háztartási

porszívók nem a szerszám működése során keletkező por elszívására szolgálnak, és az ilyen használat károsíthatja a porszívót. A gyalugépen található egy kapcsoló, amellyel a szerszám mindkét oldaláról kiválasztható a porszívás. Fordítsa a fűvókát az egyik szélső helyzetbe (VIII). Ne állítsa a gombot a szélső helyzetek közötti köztes helyzetbe. A porszívó rendszert a forgácskibobás irányában kell csatlakoztatni, a fűvókán található nyíl által jelzett módon.

AZ ESZKÖZ HASZNÁLATA

FIGYELMEZTETÉS! Gyalugép használata közben mindig viseljen hallásvédőt, szemvédőt és védőkesztyűt.

Biztonsági tippek

Munka közben viseljen személyi védőfelszerelést, például szemvédőt, hallásvédőt, védőkesztyűt, védőruházatot és biztonsági cipőt. A felső légutak védelme érdekében porvédő maszkot is kell viselni.

Csak a jól élesített kések biztosítják a jó gyalulási hatást és hosszabbítják meg a szerszám élettartamát.

Ne terhelje meg a repülőgépet annyira, hogy megálljon.

Soha ne próbáljon meg olyan felületeket gyalulni, amelyek fém elemeket (szögeket, csavarokat, kapcsokat stb.) tartalmaznak.

Kizárólag bevált, a szerszámon feltüntetett sebességekhez jóváhagyott vágószerszámokat használjon.

A gyalut csak beindítás után szabad a munkadarabra helyezni.

Gyaluláskor a gyalu teljes felületének szorosan érintkeznie kell a megmunkálandó felülettel.

Munka közben mindig mindkét kezével vezesse a gyalut.

A gyalu egyenes mozzgatása gyalulás közben meghosszabbítja a kések élettartamát és csökkenti a balesetek kockázatát.

Soha ne dugja az ujjait a forgácskibobó nyílásba. Ha a nyílás eltömődik, húzza ki a szerszámot a konnektorból, és egy fapálcával tisztítsa meg a nyílást a felhalmozódott forgácsból.

Mindig csatlakoztasson külső porszívó rendszert.

Munka közben rendszeresen tartson szüneteket.

A szerszámot tilos túlterhelni, a külső felületek hőmérséklete soha nem haladhatja meg a 60 °C-ot.

A gyalugépet nem szabad álló eszközként használni.

Mindig tartsa be az általános biztonsági utasításokat az elektromos szerszámokkal való munkavégzés során.

A munka befejezése után a gyalugépet csak akkor szabad elrakni, ha azt leválasztották az áramellátásról, és a vágófeje teljesen leállt. Ezután kell elvégezni a karbantartást és az ellenőrzést.

Felületgyalulás (IX)

Fogja meg a gyalut mindkét kezével, az egyik kezét a fogantyúra, a másikat a pótfogantyúra helyezve. Álljon szilárdan és stabilan. Helyezze a gyalut a csúszóelemek elejével a munkadarabra, ügyelve arra, hogy a kések sehol se érjenek hozzá a munkadarabhoz. A gyalu kapcsolóját egy zár biztosítja a véletlen bekapcsolás ellen. A gyalu elindításához nyomja meg és tartsa lenyomva a reteszelő gombot, majd nyomja meg a kapcsolót. Miután a motor beindult, már nem szükséges lenyomva tartani a reteszelő gombot. Várja meg, amíg a kések elérik a teljes sebességet, majd óvatosan mozgassa előre a gyalut. A kapcsolót nem lehet bekapcsolni állásban rögzíteni.

A gyalulás elején a gyalu elejére, a végén pedig a hátuljára kell nyomást gyakorolni.

Durva gyaluláshoz a gyalulási mélység növelhető, de az optimális felületi minőség eléréséhez csökkenteni kell a gyalulási mélységet, és a gyalut lassabban kell mozgatni.

A gyalu az alap hátsó szélén egy támasztékkal rendelkezik, amely az alap hátsó részének felemelésekor leesik, és amikor a gyalut visszahelyezik, megakadályozza, hogy a kések hozzáérjenek a megmunkált anyaghoz.

A munka folytatása előtt emelje fel a támasztékot. Normál működés közben a támaszték automatikusan felemelkedik, miközben a gyalut a munkadarab felett vezeti. Megjegyzés: Ne hagyja el a gyalut, ha forgó pengék vannak a támasztékon.

A gyalu leáll, amikor elengedi a kapcsolót. A kések a motor kikapcsolása után még egy ideig foroghatnak.

Élek gyalulása (X)

A gyalu talpaján különböző mélységű hornyok találhatók, amelyek megkönnyítik a munkadarab széleinek letörését. Állítsa be a gyalu mélységszabályozó gombot. Helyezze el a gyalu talpaját úgy, hogy a horony egy vonalban legyen a munkadarab szélével. Ugy járjon el, mintha egy felületet gyalulna.

Megjegyzés: A horony mélységétől függően előfordulhat, hogy a teljes gyalulási mélységtartomány nem érhető el. Csak a középső horony teszi lehetővé a teljes gyalulási mélységtartomány kihasználását.

Keretezés

A nútmarás a munkadarab felületének részleges süllyesztését jelenti, és felhasználható a faelemek átfedésének megkönnyítésére. A gyalu nútmarások létrehozására szolgál a test oldalsó nyílásába szerelt vezetőoldalék segítségével. A munka megkezdése előtt ajánlott a nútmarás szélességét megjelölni, például ceruzavonallal. A megfelelő oldalék felszerelése után a nútmarást a munkadarab széle mentén, a standard gyaluláshoz hasonlóan kell elvégezni, a nútmarás szélességét és mélységét a oldalék és a szerszám beállításai határozzák meg. Javasolt a nútmarást több menetben mélyíteni, amíg el nem éri a kívánt mélységet.

KARBANTARTÁS ÉS TÁROLÁS

FIGYELEM! Bármilyen beállítás, szervizelés vagy karbantartás elvégzése előtt húzza ki a szerszámot a konnektorból. A munka befejezése után ellenőrizze az elektromos szerszám műszaki állapotát a ház és a fogantyú, a csatlakozódugóval és a tehermentesítővel ellátott elektromos kábel, az elektromos kapcsoló működése, a szellőzőnyílások szabadsága, a kefék szikrázása, a csapágyak és fogaskerekek zajsztintje, az indítás és a zavartalan működés szemrevételezésével. A jótállási időszak alatt a felhasználó nem adhat hozzá alkatrészeket, és nem cserélhet ki részegységeket vagy alkatrészeket, mivel ez érvényteleníti a garanciát. Az ellenőrzés vagy a működés során észlelt bármilyen rendellenesség a szervizközpontban történő javítás szükségességét jelzi. A munka befejezése után tisztítsa meg a házat, a szellőzőnyílásokat, a kapcsolókat, a kiegészítő fogantyút és a védőburkolatokat például légsugárral (legfeljebb 0,3 MPa nyomáson), kefével vagy száraz ruhával vegyszerek vagy tisztítófolyadékok használata nélkül. A szerszámokat és a fogantyúkat száraz, tiszta ruhával tisztítsa.

A gépet száraz, fűtött, páralecsapódástól és túlzott páratartalomtól (>80%) mentes helyiségben kell tárolni. A készüléket védeni kell a csapadéktól, napfénytől, hőtől és ütődésektől. Javasoljuk a gép eredeti csomagolásában történő tárolását, amelyet áthelyezés esetén is használni kell. A részletes tárolási hőmérsékleti követelményeket a műszaki paraméterek táblázata tartalmazza.

CARACTERISTICI ALE SCULEI

Această rindea electrică portabilă pentru lemn este o unealtă electrică standard, izolată în clasa II, concepută pentru rindeliera, șanfenarea și fălțuirea lemnului și a materialelor pe bază de lemn. Unealta dispune de o adâncime de rindelire reglabilă, un ghidaj și un orificiu de extracție a așchilor și prafului, cu posibilitatea de a schimba direcția de descărcare. În niciun caz, unealta nu trebuie utilizată pentru prelucrarea altor materiale decât lemnul. Funcționarea corectă, fiabilă și sigură a unealtei depinde de utilizarea corectă, prin urmare:

Înainte de a utiliza unealta, citiți întregul manual și păstrați-l.

Furnizorul nu este răspunzător pentru nicio daună rezultată din nerespectarea reglementărilor de siguranță și a recomandărilor din acest manual.

ECHIPAMENTE

Ambalajul din fabrică trebuie să conțină: o rindea și lame de schimb.

PARAMETRI TEHNICI

Parametru	Unitate de măsură	Valoare
Număr de catalog		YT-82142
Tensiune de rețea	[V~]	220-240
Frecvența rețelei	[Hz]	50-60
Putere nominală	[W]	650
Turație (la ralanti)	[min ⁻¹]	16 000
Adâncimea de rindeluire	[mm]	0 - 2
Lățime maximă de rindeluire	[mm]	82
Nivel de zgomot		
- presiune sonoră $L_{pa} \pm K$	[dB]	88,0 ± 3,0
- putere $L_{wa} \pm K$	[dB]	96,0 ± 3,0
Nivel de vibrații $a_h \pm K$	[m/s ²]	7,15 ± 1,5
Masa	[kg]	2,85
Grad de protecție		IP20
Clasa de izolație		II
Temperatura de funcționare	[°C]	-20 - +40
Temperatura de depozitare	[°C]	+5 - +40

Valoarea declarată a emisiilor de zgomot a fost măsurată folosind o metodă de testare standard și poate fi utilizată pentru a compara un instrument cu altul. Valoarea declarată a emisiilor de zgomot poate fi utilizată într-o evaluare preliminară a expunerii. Valoarea totală declarată a vibrațiilor a fost măsurată folosind o metodă de testare standard și poate fi utilizată pentru a compara o unealtă cu alta. Valoarea totală declarată a vibrațiilor poate fi utilizată într-o evaluare preliminară a expunerii.

Notă: Emisiile de vibrații și zgomot în timpul funcționării unealtei pot diferi de valoarea declarată, în funcție de modul de utilizare a acesteia.

Notă: Trebuie stabilite măsuri de siguranță pentru protejarea operatorului, care se bazează pe o evaluare a expunerii în condiții reale de utilizare (inclusiv toate etapele ciclului de funcționare, cum ar fi momentele în care unealta este oprită sau în mers în gol și momentele de activare).

AVERTISMENTE GENERALE DE SIGURANȚĂ ALE SCULELOR ELECTRICE

Atenție! Citiți toate avertismentele de siguranță, ilustrațiile și specificațiile furnizate împreună cu această unealtă electrică. Nerespectarea acestora poate duce la electrocutare, incendiu sau vătămări corporale grave.

Păstrați toate avertismentele și instrucțiunile pentru referințe ulterioare.

Termenul „scule electrice” utilizat în avertismentele se referă la toate sculele electrice, atât cu fir, cât și fără fir.

Siguranța la locul de muncă

Păstrați-vă zona de lucru bine iluminată și curată. Dezordinea și iluminarea slabă pot provoca accidente.

Nu folosiți scule electrice în atmosfere explozive, cum ar fi în prezența lichidelor, gazelor sau vaporilor inflamabili. Sculele electrice produc scântei care pot aprinde praful sau vaporii.

Nu lăsați copiii și persoanele din jur să se apropie de zona de lucru. Pierderea concentrării poate duce la pierderea controlului.

Siguranța electrică

Ștecherul cablului de alimentare trebuie să se potrivească cu priza. Nu modificați ștecherul în niciun fel. Nu utilizați adaptoare cu scule electrice împământate. Un ștecher nemodificat care se potrivește cu priza reduce riscul de electrocutare. Evitați contactul corpului cu suprafețe împământate, cum ar fi țevile, caloriferele și frigiderele. Împământarea crește riscul de electrocutare.

Nu expuneți unelele electrice la precipitații sau umezeală. Pătrunderea apei sau a umezelii într-o unealtă electrică crește riscul de electrocutare.

Nu supraîncărcați cablul de alimentare. Nu utilizați cablul de alimentare pentru a transporta, trage sau deconecta ștecherul din priză. Țineți cablul de alimentare departe de căldură, ulei, muchii ascuțite și piese în mișcare. Un cablu de alimentare deteriorat sau încurcat crește riscul de electrocutare.

Când lucrați în aer liber, folosiți prelungitoare concepute pentru utilizare în exterior. Utilizarea unui prelungitor potrivit pentru utilizare în exterior reduce riscul de electrocutare.

Dacă utilizarea unei scule electrice într-un mediu umed este inevitabilă, utilizați un dispozitiv de curent rezidual (RCD) ca protecție împotriva tensiunii de alimentare. Utilizarea unui RCD reduce riscul de electrocutare.

Siguranța personală

Fiți atenți, fiți atenți la ceea ce faceți și dați dovadă de bun simț atunci când folosiți o unealtă electrică. Nu folosiți o unealtă electrică dacă sunteți obosit sau sub influența drogurilor, alcoolului sau medicamentelor. Chiar și un moment de neatenție în timpul utilizării unei unele electrice poate duce la vătămări corporale grave.

Folosiți echipament individual de protecție. Purtați întotdeauna echipament de protecție a ochilor. Utilizarea echipamentului individual de protecție, cum ar fi măști de praf, încălțăminte de siguranță antiderapantă, căști de protecție și protecție auditivă, reduce riscul de vătămări corporale grave.

Preveniți pornirea accidentală. Asigurați-vă că întrerupătorul este în poziția oprit înainte de a conecta unealta electrică la sursa de alimentare și/sau la acumulator, de a ridica sau de a transporta unealta electrică. Transportul unei unele electrice cu degetul pe întrerupător sau alimentarea unei unele electrice care are întrerupătorul în poziția pornit poate duce la vătămări grave.

Scoateți orice cheie de reglare sau cheie fixă înainte de a porni unealta electrică. O cheie fixă sau o cheie lăsată atașată de o parte rotativă a unelei electrice poate provoca vătămări grave.

Nu vă întindeți prea mult și nu vă suprasolicitați. Mențineți o postură corectă și echilibru în orice moment. Acest lucru vă va permite să controlați mai bine unealta electrică în situații neprevăzute în timpul lucrului.

Îmbrăcați-vă corespunzător. Nu purtați haine largi sau bijuterii. Țineți părul și hainele departe de piesele mobile ale sculei electrice. Hainele largi, bijuteriile sau părul lung se pot prinde în piesele mobile.

Dacă echipamentul este prevăzut pentru a fi conectat la extracție sau colectare a prafului, asigurați-vă că acestea sunt conectate și utilizate corect. Utilizarea extracției prafului reduce riscul pericolelor legate de praf.

Nu lăsați experiența dobândită prin utilizarea frecventă a uneltelor să vă facă să deveniți neglijenți și să ignorați regulile de siguranță. Acțiunile neglijente pot provoca răni grave într-o fracțiune de secundă.

Utilizarea și îngrijirea sculelor electrice

Nu supraîncărcați o unealtă electrică. Folosiți unealta electrică corectă pentru aplicația dorită. Unealta electrică corectă va efectua lucrarea mai bine și mai sigur atunci când este utilizată la capacitatea sa prevăzută.

Nu folosiți o unealtă electrică dacă întrerupătorul nu o pornește și nu o oprește. Orice unealtă care nu poate fi controlată cu întrerupătorul este periculoasă și trebuie reparată.

Deconectați ștecherul de la priză și/sau scoateți acumulatorul, dacă este detașabil, din unealta electrică înainte de a efectua orice reglaje, schimbarea accesoriilor sau depozitarea uneltelor electrice. Aceste precauții vor preveni pornirea accidentală a unelei electrice.

A nu se lăsa la îndemâna copiilor. Nu permiteți persoanelor care nu sunt familiarizate cu sculele electrice sau cu aceste instrucțiuni să utilizeze unealta. Sculele electrice sunt periculoase în mâinile utilizatorilor necalificați.

Întreținerea sculelor electrice și a accesoriilor. Verificați dacă unealta nu prezintă aliniere greșită sau blocarea pieselor mobile, ruperea pieselor și orice alte probleme care pot afecta funcționarea sculei electrice. Reparați orice deteriorări înainte de a utiliza sculele electrice. Multe accidente sunt cauzate de sculele electrice prost întreținute.

Păstrați uneltele tăietoare curate și ascuțite. Uneltele tăietoare întreținute corespunzător, cu muchii ascuțite, sunt mai puțin susceptibile de a se bloca și sunt mai ușor de controlat în timpul funcționării.

Folosiți sculele electrice, accesoriile, atașamentele etc. în conformitate cu aceste instrucțiuni, ținând cont de tipul și condițiile de lucru. Utilizarea sculelor pentru alte lucrări decât cele prevăzute poate crea o situație periculoasă.

Păstrați mânerul și suprafețele de prindere uscate, curate și fără urme de ulei și grăsime. Mânerul și suprafețele de prindere alunecoase împiedică utilizarea și controlul în siguranță al unelei în situații periculoase.

Reparații

Reparați unealta electrică numai la ateliere de reparații autorizate, folosind doar piese de schimb originale. Acest lucru va asigura funcționarea corectă a unelei electrice.

INSTRUCȚIUNI DE SIGURANȚĂ SUPLIMENTARE PENTRU RINDELE

Așteptați ca lama să se oprească înainte de a așeza unealta jos. O lamă rotativă expusă s-ar putea agăța de sol, provocând pierderea controlului și vătămări corporale grave.

Țineți scula electrică doar de suprafețele izolate, deoarece elementul tăietor poate intra în contact cu cablul de alimentare. Taierea unui cablu sub tensiune poate pune sub tensiune părțile metalice ale sculei electrice și ar putea provoca un șoc electric operatorului.

Folosiți cleme sau alte mijloace pentru a fixa în siguranță piesa de prelucrat pe o suprafață stabilă. Ținerea piesei de prelucrat cu mâna sau cu orice altă parte a corpului este instabilă și poate duce la pierderea controlului.

INSTALAREA ELEMENTELOR ECHIPAMENTULUI

Atenție! Accesoriile pot fi instalate numai atunci când alimentarea cu energie electrică este deconectată. Asigurați-vă că ați scos cablul de alimentare din priză!

Notă: Este întotdeauna necesar să înlocuiți toate lamele unei rindelnițe. Nu utilizați niciodată unealta fără ca toate lamele să fie instalate. Tamburul se rotește la viteză mare și este special echilibrat pentru a funcționa cu toate lamele instalate. Neinstalarea tuturor lamelor poate duce la deteriorarea rindelniței în timpul funcționării, ceea ce poate provoca vătămări corporale grave.

Înlocuirea curelei de transmisie (II)

Scoateți capacul curelei de transmisie. Folosind o șurubelniță lată și plată, trageți cu grijă marginea curelei lângă scripetele mai mic, rotind simultan cureaua folosind scripetele mai mare până când cureaua alunecă de pe scripetele mai mic.

Așezați noua curea pe scripetele mai mare, asigurându-vă că nervurile din interiorul curelei se angajează în canelurile scripetelui. În timp ce glišați cureaua pe scripetele mai mic, rotiți simultan cureaua folosind scripetele mai mare până când cureaua se angajează în scripetele mai mic. Asigurați-vă că toate nervurile din interiorul curelei se angajează în canelurile scripetelor corespunzătoare.

Instalarea și înlocuirea cuțitelor

Înainte de a înlocui lamele, se recomandă îndepărtarea capacului curelei de transmisie. Acest lucru va facilita manevrarea tamburului în timpul instalării lamei. Lamele trebuie îndepărtate pe rând pentru a asigura o instalare corectă.

Pentru a scoate lama, strângeți șuruburile de montare ale suportului lamei (III). Scoateți suportul (IV), apoi glišați lama afară din suport (V). Curățați temeinic zona de montare a lamei, lama și toate componentele de montare de orice praf creat în timpul funcționării, de exemplu, folosind o perie cu peri moi.

Introduceți noua lamă în suport. Lama are o creștătură care permite instalarea corectă a lamei. Apoi, introduceți suportul în slotul tamburului. Acordați atenție direcției corecte de instalare, rotiți tamburul și instalați suportul împreună cu lama în același mod ca și celelalte lame. Alternativ, deșurubați șuruburile de montare ale suportului lamei pentru a bloca suportul cu lama în slotul tamburului. Suportul de cuțit are șuruburi care permit nivelarea cuțitului. Suporturile sunt nivelate din fabrică și trebuie ajustate numai dacă se observă o uzură neuniformă a cuțitului. Marginea suportului de cuțit trebuie să fie paralelă cu marginea fantei tamburului (VI). Repetați operațiunea pentru toate cuțitele rămase. Înlocuiți întotdeauna setul complet de cuțite. Rotiți tamburul cu cuțitele instalate câteva rotații complete înainte și înapoi, asigurându-vă că cuțitele sau elementele de montare nu se agăță de structura unelei.

Instalați capacul curelei de transmisie.

Atenție! Este interzisă utilizarea rindelei fără a fi instalată carcasa curelei de transmisie.

PREGĂTIREA PENTRU MUNCĂ

Înainte de a începe lucrul, verificați carcasa și cablul de alimentare pentru a vedea dacă sunt deteriorate. Dacă observați vreo deteriorare, nu continuați lucrul.

Atenție! Toate activitățile legate de înlocuirea lamelor, a curelei de transmisie, a capacelor de montare și a ghidajelor, reglajele etc. trebuie efectuate cu alimentarea cu energie a unelei oprită, prin urmare, înainte de a începe aceste activități: Deconectați unealta de la priza de rețea!

Înainte de prima utilizare a rindelei, verificați reglarea și montarea sigură a lamelor și a axului frezei.

Setarea adâncimii de rindeluire (VII)

Rotiți butonul pentru a seta adâncimea de rindeluire dorită. Reglajul poate fi citit pe scala din jurul butonului.

Extracția așchiilor

În timpul lucrului, trebuie utilizat întotdeauna un sistem extern de extracție a prafului. Utilizarea unui sistem extern de extracție a prafului îmbunătățește eficiența și siguranța în muncă. Conectați capătul sistemului extern de extracție a prafului la duză, astfel încât să nu interfereze cu lucrul și să nu obstrucționeze vederea asupra zonei de lucru. Aspiratoarele de uz casnic nu trebuie utilizate ca sisteme de extracție a prafului. Aspiratoarele de uz casnic nu sunt concepute pentru a extrage praful generat în timpul funcționării uneltelor, iar o astfel de utilizare poate deteriora aspiratorul.

Rindeaua are un comutator care vă permite să selectați extragerea prafului din oricare parte a unelei. Rotiți duza într-una dintre

pozițiile extreme (VIII). Nu setați butonul într-o poziție intermediară între pozițiile extreme. Sistemul de extragere a prafului trebuie conectat în direcția de evacuare a așchiilor, așa cum este indicat de săgeata de pe duză.

UTILIZAREA INSTRUMENTULUI

AVERTISMENT! Purtați întotdeauna echipament de protecție auditivă, echipament de protecție a ochilor și mănuși de protecție atunci când utilizați o rindea.

Sfaturi de siguranță

În timpul lucrului, purtați echipament individual de protecție, cum ar fi echipament de protecție a ochilor, echipament de protecție auditivă, mănuși de protecție, îmbrăcăminte de protecție și încălțăminte de siguranță. De asemenea, trebuie purtate măști de praf pentru a proteja căile respiratorii superioare.

Doar cuțitele bine ascuțite asigură un efect bun de rindeluire și prelungesc durata de viață a sculei.

Nu încărcați avionul până la oprirea acestuia.

Nu încercați niciodată să rindeluiți suprafețe care conțin elemente metalice (cuie, șuruburi, capse etc.).

Folosiți doar freze testate și aprobate pentru vitezele indicate pe unealtă.

Rindeaua trebuie așezată pe piesa de prelucrat numai după ce aceasta a fost pornită.

La rindeluire, întreaga suprafață a rindelului trebuie să fie ferm în contact cu suprafața care este prelucrată.

Când lucrați, folosiți întotdeauna ambele mâini pentru a ghida rindea.

Mișcarea uniformă a rindelei în timpul rindeluirii prelungeste durata de viață a cuțitelor și reduce riscul de accidente.

Nu introduceți niciodată degetele în orificiul de ejectare a așchiilor. Dacă orificiul se înfundă, deconectați unealta și folosiți un băț de lemn pentru a curăța orificiul de orice așchii acumulate.

Conectați întotdeauna un sistem extern de extracție a prafului.

Luați pauze regulate în timp ce lucrați.

Unealta nu trebuie supraîncărcată, temperatura suprafețelor externe nu trebuie să depășească niciodată 60 ° C.

Rindeaua nu trebuie utilizată ca dispozitiv staționar.

Respectați întotdeauna instrucțiunile generale de siguranță pentru lucrul cu scule electrice.

După terminarea lucrului, rindea trebuie depozitată doar după ce a fost deconectată de la sursa de alimentare și capul de tăiere s-a oprit complet. Apoi trebuie efectuate lucrările de întreținere și inspecție.

Planificarea suprafeței (IX)

Prindeți rindea cu ambele mâini, așezând o mână pe mâner și cealaltă pe mânerul auxiliar. Adoptați o poziție fermă și stabilă. Așezați rindea cu partea din față a plăcii de protecție pe piesa de prelucrat, asigurându-vă că lamele nu intră în contact cu piesa de prelucrat în niciun punct. Comutatorul rindelei este asigurat împotriva activării accidentale printr-un blocator. Pentru a porni rindea, apăsați și mențineți apăsat butonul de blocare, apoi apăsați comutatorul. Odată ce motorul pornește, nu mai este necesar să țineți apăsat butonul de blocare. Așteptați până când lamele ating viteza maximă, apoi mișcați cu grijă rindea înainte. Comutatorul nu poate fi blocat în poziția pornit.

La începutul rindeluirii, aplicați presiune pe partea din față a rindelei, iar la sfârșitul rindeluirii, aplicați presiune pe partea din spate a rindelei.

Pentru rindeluirea brută, adâncimea de rindeluire poate fi mărită, dar pentru a obține o calitate optimă a suprafeței, adâncimea de rindeluire trebuie redusă, iar rindeaua trebuie deplasată mai lent.

Rindeaua are un suport la marginea din spate a bazei care, atunci când partea din spate a bazei este ridicată, va cădea, iar când rindea este așezată înapoi, va împiedica cuțitele să atingă materialul prelucrat.

Înainte de a relua lucrul, ridicați suportul. În timpul funcționării normale, suportul se va ridica automat pe măsură ce ghidați rindea peste piesa de prelucrat. Notă: Nu părăsiți rindeaua cu lamele rotative pe suport.

Rindeaua se va opri când eliberați comutatorul. Lamele pot continua să se rotească o perioadă de timp după ce motorul este oprit.

Rindeluirea muchiilor (X)

Placa de bază a rindelei are caneluri de adâncimi variabile pentru a facilita țesirea marginilor piesei de prelucrat. Reglați butonul de adâncime de rindeluire. Poziționați placa de bază a rindelei astfel încât canelura să se alinieze cu marginea piesei de prelucrat. Procedați ca și cum ați rindelui o suprafață.

Notă: În funcție de adâncimea canelurii, este posibil ca întreaga gamă de adâncimi de rindeluire să nu fie disponibilă. Doar canelura centrală permite utilizarea întregii game de adâncimi de rindeluire.

Încadrare

Rabetarea implică coborârea parțială a suprafeței piesei de prelucrat și poate fi utilizată pentru a facilita suprapunerea elementelor din lemn. Rindeaua este concepută pentru a crea rabeturi folosind accesorii de ghidare montate în deschiderea laterală a corpului. Înainte de începerea lucrului, se recomandă marcarea lățimii rabetului, de exemplu, folosind o linie de creion. După instalarea accesoriului corespunzător, rabetarea se execută ca o rindeluire standard de-a lungul marginii piesei de prelucrat. Lățimea și adâncimea rabetului fiind determinate de setările accesoriului și ale sculei. Se recomandă adâncirea rabetului în mai multe treceri până când se atinge adâncimea necesară.

ÎNȚREȚINERE ȘI DEPOZITARE

ATENȚIE! Înainte de a efectua orice reglaje, lucrări de service sau întreținere, deconectați unealta de la priza electrică. După terminarea lucrului, verificați starea tehnică a sculei electrice prin inspectarea vizuală a corpului și a mânerului, a cablului electric cu ștecher și dispozitiv de descărcare a tracțiunii, funcționarea întrerupătorului electric, a fanțelor de ventilație neobstrucționate, a scânteilor periiilor, a nivelului de zgomot al rulmenților și angrenajelor, a pornirii și a funcționării line. În perioada de garanție, utilizatorul nu are dreptul să adauge componente sau să înlocuiască subansambluri sau piese, deoarece acest lucru va anula garanția. Orice nereguli observate în timpul inspecției sau în timpul funcționării reprezintă un semnal pentru o reparație la un centru de service. După terminarea lucrului, curățați carcasa, fanțele de ventilație, întrerupătoarele, mânerul auxiliar și apărătorile, de exemplu, cu un jet de aer (la o presiune care nu depășește 0,3 MPa), o perie sau o cârpă uscată, fără a utiliza substanțe chimice sau lichide de curățare. Curățați uneltele și mânerele cu o cârpă uscată și curată.

Mașina trebuie depozitată într-o încăpere uscată și încălzită, fără condens și umiditate excesivă (>80%). Dispozitivul trebuie protejat de precipitații, lumina soarelui, căldură și șocuri. Se recomandă depozitarea mașinii în ambalajul original, care trebuie folosit și pentru orice mutare. Cerințele detaliate privind temperatura de depozitare sunt furnizate în tabelul cu parametrii tehnici.

CARACTERÍSTICAS DE LA HERRAMIENTA

Esta cepilladora eléctrica portátil es una herramienta eléctrica estándar, con aislamiento de Clase II, diseñada para cepillar, biselar y rebajar madera y materiales derivados de la madera. Cuenta con profundidad de cepillado ajustable, guía y puerto de extracción de virutas y polvo con dirección de descarga reversible. Bajo ninguna circunstancia debe utilizarse para procesar materiales distintos a la madera. El funcionamiento correcto, fiable y seguro de la herramienta depende de un uso adecuado; por lo tanto:

Antes de utilizar la herramienta, lea el manual completo y consérvelo.

El proveedor no se responsabiliza de los daños derivados del incumplimiento de las normas y recomendaciones de seguridad de este manual.

EQUIPO

El embalaje de fábrica debe contener: un cepillo y cuchillas de repuesto.

PARÁMETROS TÉCNICOS

Parámetro	Unidad de medida	Valor
Número de catálogo		YT-82142
Tensión de red	[V~]	220-240
Frecuencia de red	[Hz]	50-60
Potencia nominal	[W]	650
RPM (ralenti)	[min ⁻¹]	16 000
profundidad de planeo	[mm]	0 - 2
Ancho máximo de cepillado	[mm]	82
nivel de ruido		
- presión sonora $L_{wa} \pm K$	[dB]	88,0 ± 3,0
- potencia $L_{wa} \pm K$	[dB]	96,0 ± 3,0
Nivel de vibración $a_{hh} \pm K$	[m/s ²]	7,15 ± 1,5
Masa	[kg]	2,85
Grado de protección		IP20
Clase de aislamiento		II
Temperatura de funcionamiento	[°C]	-20 - +40
Temperatura de almacenamiento	[°C]	+5 - +40

El valor de emisión de ruido declarado se ha medido mediante un método de ensayo estándar y puede utilizarse para comparar una herramienta con otra. Este valor puede emplearse en una evaluación preliminar de la exposición.

El valor total de vibración declarado se ha medido mediante un método de ensayo estándar y puede utilizarse para comparar una herramienta con otra. Este valor puede emplearse en una evaluación preliminar de la exposición.

Nota: Las vibraciones y las emisiones de ruido durante el funcionamiento de la herramienta pueden diferir del valor declarado dependiendo de cómo se utilice la herramienta.

Nota: Deben establecerse medidas de seguridad para proteger al operador, basadas en una evaluación de la exposición en condiciones reales de uso (incluidas todas las partes del ciclo operativo, como los momentos en que la herramienta está apagada o en ralenti y los tiempos de activación).

ADVERTENCIAS GENERALES DE SEGURIDAD PARA HERRAMIENTAS ELÉCTRICAS

¡Advertencia! Lea todas las advertencias de seguridad, ilustraciones y especificaciones que se incluyen con esta herramienta eléctrica. No seguirlas puede provocar descargas eléctricas, incendios o lesiones graves.

Conserva todas las advertencias e instrucciones para futuras consultas.

El término „herramienta eléctrica” utilizado en las advertencias se refiere a todas las herramientas eléctricas, tanto con cable como inalámbricas.

Seguridad en el lugar de trabajo

Mantén tu área de trabajo bien iluminada y limpia. El desorden y la mala iluminación pueden provocar accidentes.

No utilice herramientas eléctricas en atmósferas explosivas, como en presencia de líquidos, gases o vapores inflamables. Las herramientas eléctricas generan chispas que pueden inflamar el polvo o los vapores.

Mantenga a los niños y a los transeúntes alejados de su área de trabajo. La pérdida de concentración puede provocar la pérdida de control.

Seguridad eléctrica

El enchufe del cable de alimentación debe coincidir con la toma de corriente. No modifique el enchufe de ninguna manera. No utilice adaptadores de enchufe con herramientas eléctricas con conexión a tierra. Un enchufe sin modificar que coincida con la toma de corriente reduce el riesgo de descarga eléctrica.

Evite el contacto del cuerpo con superficies conectadas a tierra, como tuberías, radiadores y refrigeradores. Conectar el cuerpo a tierra aumenta el riesgo de descarga eléctrica.

No exponga las herramientas eléctricas a la lluvia ni a la humedad. La entrada de agua o humedad en una herramienta eléctrica aumenta el riesgo de descarga eléctrica.

No sobrecargue el cable de alimentación. No utilice el cable de alimentación para transportar, tirar o desconectar el enchufe de la toma de corriente. Mantenga el cable de alimentación alejado del calor, el aceite, los bordes afilados y las piezas móviles. Un cable de alimentación dañado o enredado aumenta el riesgo de descarga eléctrica.

Cuando trabaje al aire libre, utilice alargadores diseñados para uso en exteriores. El uso de un alargador adecuado para exteriores reduce el riesgo de descarga eléctrica.

Si el uso de una herramienta eléctrica en un ambiente húmedo es inevitable, utilice un interruptor diferencial (RCD) como protección contra la tensión de alimentación. El uso de un RCD reduce el riesgo de descarga eléctrica.

seguridad personal

Manténgase alerta, preste atención a lo que hace y use el sentido común al operar una herramienta eléctrica. No utilice herramientas eléctricas si está cansado o bajo los efectos de drogas, alcohol o medicamentos. Incluso un instante de distracción al operar una herramienta eléctrica puede provocar lesiones graves.

Utilice equipo de protección personal. Use siempre protección ocular. El uso de equipo de protección personal, como mascarillas antipolvo, calzado de seguridad antideslizante, cascos y protección auditiva, reduce el riesgo de lesiones graves.

Para evitar arranques accidentales, asegúrese de que el interruptor esté apagado antes de conectar la herramienta eléctrica a la fuente de alimentación o a la batería, o de levantarla o transportarla. Transportar una herramienta eléctrica con el dedo sobre el interruptor o encenderla con el interruptor en la posición de encendido puede provocar lesiones graves.

Retire cualquier llave de ajuste o llave inglesa antes de encender la herramienta eléctrica. Una llave o llave inglesa que se deje acoplada a una parte giratoria de la herramienta eléctrica puede provocar lesiones graves.

No se incline demasiado ni se estire en exceso. Mantenga una postura y un equilibrio adecuados en todo momento. Esto le permitirá controlar mejor la herramienta eléctrica en situaciones imprevistas durante el trabajo.

Vístase adecuadamente. No use ropa suelta ni joyas. Mantenga el cabello y la ropa alejados de las partes móviles de la herramienta eléctrica. La ropa suelta, las joyas o el cabello largo pueden engancharse en las partes móviles.

Si el equipo está preparado para conectarse a sistemas de extracción o recolección de polvo, asegúrese de que estén conectados y se utilicen correctamente. El uso de la extracción de polvo reduce el riesgo de accidentes relacionados con el polvo.

No permita que la experiencia adquirida con el uso frecuente de herramientas te lleve a ser descuidado e ignorar las normas de seguridad. Las acciones descuidadas pueden causar lesiones graves en un instante.

Uso y cuidado de las herramientas eléctricas

No sobrecargue una herramienta eléctrica. Utilice la herramienta eléctrica adecuada para la tarea prevista. La herramienta eléctrica correcta realizará el trabajo mejor y de forma más segura si se utiliza a su capacidad máxima.

No utilice una herramienta eléctrica si el interruptor no la enciende ni la apaga. Cualquier herramienta que no se pueda controlar con el interruptor es peligrosa y debe repararse.

Antes de realizar cualquier ajuste, cambiar accesorios o guardar la herramienta eléctrica, desconecte el enchufe de la toma de corriente y/o retire la batería, si es extraíble. Estas precauciones evitarán que la herramienta se encienda accidentalmente.

Mantenga la herramienta fuera del alcance de los niños. No permita que personas que no estén familiarizadas con las herramientas eléctricas o estas instrucciones la utilicen. Las herramientas eléctricas son peligrosas en manos de usuarios no capacitados.

Realice el mantenimiento de sus herramientas eléctricas y accesorios. Revise que no haya desalineación, bloqueo de piezas móviles, roturas o cualquier otra condición que pueda afectar su funcionamiento. Repare cualquier daño antes de usar la herramienta. Muchos accidentes se deben al mal mantenimiento de las herramientas eléctricas.

Mantenga las herramientas de corte limpias y afiladas. Las herramientas de corte bien mantenidas y con filos afilados tienen menos probabilidades de atascarse y son más fáciles de controlar durante el uso.

Utilice las herramientas eléctricas, accesorios, aditamentos, etc., de acuerdo con estas instrucciones, teniendo en cuenta el tipo y las condiciones de trabajo. El uso de herramientas para trabajos distintos a los previstos puede crear una situación de riesgo.

Mantenga las asas y superficies de agarre secas, limpias y libres de aceite y grasa. Las asas y superficies de agarre resbaladizas impiden el manejo y control seguros de la herramienta en situaciones peligrosas.

Refacción

Haga reparar su herramienta eléctrica únicamente en talleres autorizados que utilicen repuestos originales. Esto garantizará su correcto funcionamiento.

INSTRUCCIONES DE SEGURIDAD ADICIONALES PARA CEPILLADORAS

Espera a que la hoja se detenga antes de dejar la herramienta en el suelo. Una hoja giratoria expuesta podría engancharse con el suelo, provocando la pérdida de control y lesiones graves.

Sujete la herramienta eléctrica únicamente por las superficies aisladas, ya que el elemento de corte podría entrar en contacto con el cable de alimentación. Cortar un cable con corriente puede electrificar las partes metálicas de la herramienta y provocar una descarga eléctrica.

Utilice abrazaderas u otros medios para sujetar firmemente la pieza de trabajo a una superficie estable. Sujetar la pieza de trabajo con la mano o con cualquier otra parte del cuerpo es inestable y puede provocar la pérdida de control.

INSTALACIÓN DE ELEMENTOS DE EQUIPO

¡Advertencia! Los accesorios solo se pueden instalar cuando la fuente de alimentación esté desconectada. ¡Asegúrese de que el cable de alimentación esté desenchufado de la toma de corriente!

Nota: Siempre es necesario reemplazar todas las cuchillas de una cepilladora. Nunca utilice la herramienta sin todas las cuchillas instaladas. El tambor gira a alta velocidad y está especialmente equilibrado para funcionar con todas las cuchillas instaladas. Si no se instalan todas las cuchillas, la cepilladora podría dañarse durante su funcionamiento y provocar lesiones graves.

Sustitución de la correa de transmisión (II)

Retire la cubierta de la correa de transmisión. Con un destornillador plano y ancho, haga palanca con cuidado en el borde de la correa cerca de la polea pequeña mientras gira simultáneamente la correa usando la polea grande hasta que la correa se deslice fuera de la polea pequeña.

Coloque la correa nueva en la polea grande, asegurándose de que las estrías de la parte interior de la correa encajen en las ranuras de la polea. Mientras desliza la correa sobre la polea pequeña, gírela simultáneamente usando la polea grande hasta que encaje en la polea pequeña. Asegúrese de que todas las estrías de la parte interior de la correa encajen en las ranuras de las poleas correspondientes.

Instalación y sustitución de cuchillos

Antes de sustituir las cuchillas, se recomienda retirar la cubierta de la correa de transmisión. Esto facilitará la manipulación del tambor durante la instalación de las cuchillas. Las cuchillas deben retirarse una a una para garantizar una correcta instalación.

Para desmontar la cuchilla, apriete los tornillos de fijación del soporte (III). Retire el soporte (IV) y, a continuación, deslice la cuchilla fuera del soporte (V). Limpie a fondo la zona de montaje de la cuchilla, la cuchilla misma y todos los componentes de montaje para eliminar cualquier resto de polvo generado durante el funcionamiento; por ejemplo, utilice un cepillo de cerdas suaves.

Inserte la cuchilla nueva en el soporte. La cuchilla tiene una muesca que permite una correcta instalación. A continuación, inserte el soporte en la ranura del tambor. Preste atención a la dirección de instalación correcta, gire el tambor e instale el soporte con la cuchilla del mismo modo que con las demás cuchillas. También puede aflojar los tornillos de montaje del soporte de la cuchilla para fijarlo en la ranura del tambor.

El soporte de cuchillas tiene tornillos que permiten nivelar las cuchillas. Los soportes vienen nivelados de fábrica y solo deben ajustarse si se observa un desgaste irregular de las cuchillas. El borde del soporte de cuchillas debe estar paralelo al borde de la ranura del tambor (VI).

Repita la operación con las cuchillas restantes. Sustituya siempre el juego completo de cuchillas. Gire el tambor con las cuchillas instaladas varias vueltas completas hacia adelante y hacia atrás, asegurándose de que las cuchillas o los elementos de montaje no se enganchen en la estructura de la herramienta.

Instale la cubierta de la correa de transmisión.

¡Advertencia! Está prohibido utilizar la cepilladora sin la cubierta de la correa de transmisión instalada.

PREPARACIÓN PARA EL TRABAJO

Antes de comenzar a trabajar, revise la carcasa y el cable de alimentación para detectar posibles daños. Si encuentra algún daño, no continúe trabajando.

¡Advertencia! Todas las actividades relacionadas con el reemplazo de las cuchillas, la correa de transmisión, las cubiertas y guías de montaje, los ajustes, etc., deben realizarse con la alimentación de la herramienta desconectada. Por lo tanto, antes de comenzar estas actividades: **¡Desconecte la herramienta de la toma de corriente!**

Antes de utilizar la cepilladora por primera vez, compruebe el ajuste y la correcta fijación de las cuchillas y del eje de corte.

Ajuste de la profundidad de cepillado (VII)

Gire la perilla para ajustar la profundidad de cepillado deseada. El ajuste se puede leer en la escala que rodea la perilla.

Extracción de chips

Siempre se debe utilizar un sistema externo de extracción de polvo al trabajar. Su uso mejora la eficiencia y la seguridad. Conecte el extremo del sistema externo a la boquilla de manera que no interfiera con el trabajo ni obstruya la visión del área de trabajo. No utilice aspiradoras domésticas como sistemas de extracción de polvo. Estas aspiradoras no están diseñadas para extraer el polvo generado durante el uso de herramientas, y su uso para este fin podría dañarlas.

La cepilladora tiene un interruptor que permite seleccionar la extracción de polvo desde cualquiera de los lados de la herramienta. Gire la boquilla a una de las posiciones extremas (VIII). No coloque el mando en una posición intermedia. El sistema de extracción de polvo debe conectarse en la dirección de expulsión de virutas, como indica la flecha en la boquilla.

USO DE LA HERRAMIENTA

¡ADVERTENCIA! Utilice siempre protección auditiva, protección ocular y guantes de protección cuando utilice una cepilladora.

Consejos de seguridad

Durante el trabajo, utilice equipo de protección personal como protección ocular, protección auditiva, guantes de protección, ropa de protección y calzado de seguridad. También se deben usar mascarillas antipolvo para proteger las vías respiratorias superiores. Solo unas cuchillas bien afiladas garantizan un buen efecto de cepillado y prolongan la vida útil de la herramienta.

No sobrecargue el avión hasta el punto de que se detenga.

Nunca intente alisar superficies que contengan elementos metálicos (clavos, tornillos, grapas, etc.).

Utilice únicamente fresas probadas y homologadas para las velocidades indicadas en la herramienta.

La cepilladora solo debe colocarse sobre la pieza de trabajo una vez que se haya puesto en marcha.

Al cepillar, toda la superficie del cepillo debe estar firmemente en contacto con la superficie que se está procesando.

Al trabajar, utilice siempre ambas manos para guiar la cepilladora.

Mover la cepilladora de manera uniforme durante el cepillado prolonga la vida útil de las cuchillas y reduce el riesgo de accidentes.

Nunca introduzca los dedos en el puerto de expulsión de chips. Si el puerto se obstruye, desconecte la herramienta y utilice un palito de madera para limpiarlo de los chips acumulados.

Conecta siempre un sistema externo de extracción de polvo.

Tómate descansos regulares durante el trabajo.

La herramienta no debe sobrecargarse, la temperatura de las superficies externas nunca debe superar los 60 ° C.

La cepilladora no debe utilizarse como dispositivo estacionario.

Siga siempre las instrucciones generales de seguridad para trabajar con herramientas eléctricas.

Una vez finalizado el trabajo, la cepilladora solo debe guardarse después de haberla desconectado de la fuente de alimentación y de que el cabezal de corte se haya detenido por completo. A continuación, se debe realizar el mantenimiento y la inspección.

Planchado de superficies (IX)

Sujete la cepilladora con ambas manos, una en el mango principal y la otra en el mango auxiliar. Mantenga una postura firme y estable. Coloque la cepilladora con la parte delantera de la placa de deslizamiento sobre la pieza de trabajo, asegurándose de que las cuchillas no toquen la pieza en ningún punto. El interruptor de la cepilladora está bloqueado para evitar activaciones accidentales. Para encender la cepilladora, mantenga presionado el botón de bloqueo y luego presione el interruptor. Una vez que el motor arranque, ya no es necesario mantener presionado el botón de bloqueo. Espere a que las cuchillas alcancen su velocidad máxima y luego mueva la cepilladora con cuidado hacia adelante. El interruptor no se puede bloquear en la posición de encendido.

Al comienzo del cepillado, aplique presión en la parte delantera del cepillo y al final del cepillado, aplique presión en la parte trasera del cepillo.

Para un cepillado grueso, se puede aumentar la profundidad de cepillado, pero para obtener una calidad de superficie óptima, se debe reducir la profundidad de cepillado y mover el cepillo más lentamente.

El cepillo tiene un soporte en el borde posterior de la base que, cuando se levanta la parte posterior de la base, se abate y, cuando se vuelve a colocar el cepillo, impide que las cuchillas entren en contacto con el material que se está procesando.

Antes de reanudar el trabajo, levante el soporte. Durante el funcionamiento normal, el soporte se elevará automáticamente al guiar el cepillo sobre la pieza de trabajo. Nota: No deje el cepillo con las cuchillas giratorias sobre el soporte.

La cepilladora se detendrá al soltar el interruptor. Las cuchillas pueden seguir girando durante un tiempo después de apagar el motor.

Cepillado de los bordes (X)

La placa base de la cepilladora tiene ranuras de distintas profundidades para facilitar el biselado de los bordes de la pieza. Ajuste la perilla de profundidad de cepillado. Coloque la placa base de la cepilladora de manera que la ranura quede alineada con el borde de la pieza. Proceda como si estuviera cepillando una superficie.

Nota: Dependiendo de la profundidad de la ranura, es posible que no se disponga del rango completo de profundidad de cepillado. Solo la ranura central permite utilizar el rango completo de profundidad de cepillado.

Enmarcado

El rebaje consiste en rebajar parcialmente la superficie de la pieza y facilita el solapamiento de elementos de madera. El cepillo está diseñado para crear rebajes mediante guías montadas en la abertura lateral del cuerpo. Antes de comenzar, se recomienda

marcar el ancho del rebaje, por ejemplo, con un lápiz. Tras instalar la guía adecuada, el rebaje se realiza como un cepillado estándar a lo largo del canto de la pieza, de modo que el ancho y la profundidad del rebaje vienen determinados por la guía y la configuración de la herramienta. Se recomienda profundizar el rebaje en varias pasadas hasta alcanzar la profundidad deseada.

MANTENIMIENTO Y ALMACENAMIENTO

¡PRECAUCIÓN! Antes de realizar cualquier ajuste, servicio o mantenimiento, desconecte la herramienta de la toma de corriente. Al finalizar el trabajo, verifique el estado técnico de la herramienta eléctrica inspeccionando visualmente el cuerpo y el mango, el cable eléctrico con el enchufe y el protector contra tirones, el funcionamiento del interruptor, la limpieza de las ranuras de ventilación, la chispa de las escobillas, el nivel de ruido de los rodamientos y engranajes, el arranque y el funcionamiento suave. Durante el período de garantía, el usuario no debe añadir componentes ni reemplazar subconjuntos o piezas, ya que esto anulará la garantía. Cualquier irregularidad observada durante la inspección o el funcionamiento indica la necesidad de una reparación en un centro de servicio. Al finalizar el trabajo, limpie la carcasa, las ranuras de ventilación, los interruptores, el mango auxiliar y las protecciones, por ejemplo, con aire comprimido (a una presión no superior a 0,3 MPa), un cepillo o un paño seco, sin utilizar productos químicos ni líquidos de limpieza. Limpie las herramientas y los mangos con un paño seco y limpio.

La máquina debe almacenarse en un lugar seco y climatizado, libre de condensación y humedad excesiva (superior al 80%). Debe protegerse de la lluvia, la luz solar, el calor y los golpes. Se recomienda guardarla en su embalaje original, que también deberá utilizarse para cualquier traslado. Los requisitos detallados de temperatura de almacenamiento se encuentran en la tabla de parámetros técnicos.

CARACTÉRISTIQUES DE L'OUTIL

Cette raboteuse électrique portable est un outil électroportatif standard, isolé de classe II, conçu pour le rabotage, le chanfreinage et le rainurage du bois et des matériaux dérivés. Elle est équipée d'une profondeur de rabotage réglable, d'un guide et d'un orifice d'aspiration des copeaux et de la poussière avec direction d'éjection orientable. Cet outil ne doit en aucun cas être utilisé pour travailler d'autres matériaux que le bois. Un fonctionnement correct, fiable et sûr de l'outil dépend d'une utilisation appropriée ; par conséquent :

Avant d'utiliser l'outil, lisez attentivement le manuel d'utilisation et conservez-le.

Le fournisseur décline toute responsabilité pour les dommages résultant du non-respect des consignes et recommandations de sécurité de ce manuel.

ÉQUIPEMENT

L'emballage d'usine doit contenir : un avion et des lames de rechange.

PARAMÈTRES TECHNIQUES

Paramètre	Unité de mesure	Valeur
Numéro de catalogue		YT-82142
Tension du secteur	[V~]	220-240
Fréquence du réseau	[Hz]	50-60
Puissance nominale	[W]	650
RPM (ralenti)	[min ⁻¹]	16 000
Profondeur de rabotage	[mm]	0 - 2
Largeur de rabotage maximale	[mm]	82
niveau sonore		
- pression acoustique $L_{pa} \pm K$	[dB]	88,0 ± 3,0
- puissance $L_{wa} \pm K$	[dB]	96,0 ± 3,0
Niveau de vibration $a_n \pm K$	[m/s ²]	7,15 ± 1,5
Masse	[kg]	2,85
Degré de protection		IP20
classe d'isolation		II
Température de fonctionnement	[°C]	-20 - +40
température de stockage	[°C]	+5 - +40

La valeur d'émission sonore déclarée a été mesurée selon une méthode d'essai normalisée et permet de comparer différents outils. Elle peut notamment servir à une évaluation préliminaire de l'exposition.

La valeur totale de vibration déclarée a été mesurée selon une méthode d'essai normalisée et permet de comparer différents outils. Elle peut notamment servir à une évaluation préliminaire de l'exposition.

Remarque : Les vibrations et les émissions sonores pendant le fonctionnement de l'outil peuvent différer de la valeur déclarée en fonction de son utilisation.

Remarque : Des mesures de sécurité visant à protéger l'opérateur doivent être établies et sont basées sur une évaluation de l'exposition dans les conditions réelles d'utilisation (y compris toutes les parties du cycle de fonctionnement, telles que les moments où l'outil est éteint ou au ralenti, et les temps d'activation).

AVERTISSEMENTS GÉNÉRAUX DE SÉCURITÉ RELATIFS AUX OUTILS ÉLECTRIQUES

Avertissement ! Lisez attentivement toutes les consignes de sécurité, les illustrations et les spécifications fournies avec cet outil électrique. Le non-respect de ces consignes peut entraîner un choc électrique, un incendie ou des blessures graves.

Conservez tous les avertissements et instructions pour référence ultérieure.

Le terme « outil électrique » utilisé dans les avertissements désigne tous les outils électriques, qu'ils soient filaires ou sans fil.

Sécurité au travail

Veillez à ce que votre espace de travail soit bien éclairé et propre. Le désordre et un éclairage insuffisant peuvent provoquer des accidents.

N'utilisez pas d'outils électriques dans des atmosphères explosives, par exemple en présence de liquides, de gaz ou de

vapeurs inflammables. Les outils électriques produisent des étincelles susceptibles d'enflammer la poussière ou les vapeurs. **Tenez les enfants et les personnes présentes à l'écart de votre zone de travail.** Un manque de concentration peut entraîner une perte de contrôle.

sécurité électrique

La fiche du cordon d'alimentation doit correspondre à la prise murale. Ne modifiez en aucun cas la fiche. N'utilisez aucun adaptateur de prise avec les outils électriques mis à la terre. Une fiche non modifiée et compatible avec la prise murale réduit le risque d'électrocution.

Évitez tout contact corporel avec des surfaces reliées à la terre, comme les tuyaux, les radiateurs et les réfrigérateurs. Le contact avec la terre augmente le risque d'électrocution.

N'exposez pas les outils électriques à la pluie ou à l'humidité. L'eau ou l'humidité qui pénètre dans un outil électrique augmente le risque de choc électrique.

Ne surchargez pas le cordon d'alimentation. Ne vous servez pas du cordon d'alimentation pour transporter, tirer ou débrancher la prise murale. Tenez le cordon d'alimentation éloigné de la chaleur, de l'huile, des arêtes vives et des pièces mobiles. Un cordon d'alimentation endommagé ou emmêlé augmente le risque d'électrocution.

Lorsque vous travaillez à l'extérieur, utilisez des rallonges conçues à cet effet. L'utilisation d'une rallonge adaptée à l'extérieur réduit le risque d'électrocution.

Si l'utilisation d'un outil électrique en milieu humide est inévitable, utilisez un dispositif différentiel résiduel (DDR) pour vous protéger contre les surtensions. L'utilisation d'un DDR réduit le risque d'électrocution.

sécurité personnelle

Soyez vigilant, attentif à vos gestes et faites preuve de bon sens lorsque vous utilisez un outil électrique. N'utilisez pas d'outil électrique si vous êtes fatigué ou sous l'influence de drogues, d'alcool ou de médicaments. Même un moment d'inattention peut entraîner des blessures graves.

Utilisez un équipement de protection individuelle. Portez toujours des lunettes de protection. L'utilisation d'équipements de protection individuelle tels que des masques anti-poussière, des chaussures de sécurité antidérapantes, des casques de chantier et des protections auditives réduit le risque de blessures graves.

Pour éviter tout démarrage accidentel, assurez-vous que l'interrupteur est en position d'arrêt avant de brancher l'outil à une source d'alimentation ou à une batterie, de le soulever ou de le transporter. Le fait de transporter un outil avec le doigt sur l'interrupteur ou de mettre en marche un outil dont l'interrupteur est en position de marche peut entraîner des blessures graves. **Retirez toute clé de réglage avant de mettre l'outil électrique en marche.** Laisser une clé ou un outil en place sur une pièce rotative de l'outil peut entraîner des blessures graves.

Ne vous penchez pas excessivement et ne vous étirez pas trop. Maintenez une posture et un équilibre corrects en tout temps. Cela vous permettra de mieux contrôler l'outil électrique en cas d'imprévu pendant votre travail.

Portez une tenue appropriée. Évitez les vêtements amples et les bijoux. Éloignez vos cheveux et vos vêtements des pièces mobiles de l'outil électrique. Les vêtements amples, les bijoux ou les cheveux longs peuvent se coincer dans les pièces mobiles.

Si l'équipement est conçu pour être raccordé à un système d'aspiration ou de collecte de poussières, assurez-vous qu'il est correctement raccordé et utilisé. L'utilisation d'un système d'aspiration de poussières réduit les risques liés aux poussières. **Ne laissez pas l'expérience acquise grâce à l'utilisation fréquente d'outils vous rendre négligent et vous faire ignorer les règles de sécurité.** Un geste imprudent peut entraîner des blessures graves en une fraction de seconde.

Utilisation et entretien des outils électriques

Ne surchargez pas un outil électrique. Utilisez l'outil électrique adapté à l'application prévue. Un outil électrique adapté fonctionnera mieux et en toute sécurité lorsqu'il est utilisé à sa capacité nominale.

N'utilisez pas d'outil électrique si l'interrupteur ne fonctionne pas. Tout outil qui ne peut être commandé par l'interrupteur est dangereux et doit être réparé.

Avant tout réglage, changement d'accessoires ou rangement de l'outil électrique, débranchez-le de la prise de courant et/ou retirez la batterie, si elle est amovible. Ces précautions empêcheront toute mise en marche accidentelle.

Gardez cet outil hors de portée des enfants. Ne laissez pas des personnes non familiarisées avec les outils électriques ou ces instructions l'utiliser. Les outils électriques sont dangereux entre les mains d'utilisateurs non formés.

Entretenez vos outils électriques et leurs accessoires. Vérifiez l'alignement et le bon fonctionnement des pièces mobiles, l'absence de pièces cassées et tout autre problème pouvant affecter l'outil. Réparez tout dommage avant utilisation. De nombreux accidents sont dus à un mauvais entretien des outils électriques.

Veillez à ce que vos outils de coupe soient propres et affûtés. Des outils de coupe bien entretenus et dotés de lames affûtées sont moins susceptibles de se bloquer et sont plus faciles à contrôler pendant l'utilisation.

Utilisez les outils électriques, accessoires, dispositifs, etc., conformément à ces instructions, en tenant compte du type et des conditions de travail. L'utilisation d'outils à des fins autres que celles prévues peut créer une situation dangereuse.

Veillez à ce que les poignées et les surfaces de préhension restent sèches, propres et exemptes d'huile et de graisse. Des poignées et des surfaces de préhension glissantes compromettent la sécurité d'utilisation et le contrôle de l'outil dans les situations dangereuses.

Réparations

Faites réparer votre outil électrique uniquement par des ateliers de réparation agréés utilisant exclusivement des pièces détachées d'origine. Cela garantira son bon fonctionnement.

CONSIGNES DE SÉCURITÉ SUPPLÉMENTAIRES POUR LES RABOTEUSES

Attendez que la lame soit complètement arrêtée avant de poser l'outil. Une lame en rotation non fixée pourrait se coincer au sol, entraînant une perte de contrôle et des blessures graves.

Ne tenez l'outil électrique que par des surfaces isolées, car l'élément de coupe pourrait entrer en contact avec le cordon d'alimentation. Couper un cordon sous tension peut rendre les parties métalliques de l'outil électriques conductrices et provoquer une électrocution.

Utilisez des serre-joints ou tout autre moyen pour fixer solidement la pièce à usiner sur une surface stable. Le fait de tenir la pièce à la main ou avec toute autre partie du corps est instable et peut entraîner une perte de contrôle.

INSTALLATION DES ÉLÉMENTS D'ÉQUIPEMENT

Attention ! Les accessoires ne peuvent être installés que lorsque l'appareil est débranché. Assurez-vous que le cordon d'alimentation est débranché de la prise de courant !

Remarque : Il est impératif de remplacer toutes les lames d'une raboteuse. N'utilisez jamais l'outil sans toutes les lames. Le tambour tourne à grande vitesse et est spécialement équilibré pour fonctionner avec toutes les lames installées. L'absence de certaines lames peut endommager la raboteuse pendant son utilisation et entraîner des blessures graves.

Remplacement de la courroie d'entraînement (II)

Retirez le cache de la courroie d'entraînement. À l'aide d'un tournevis plat et large, faites levier délicatement sur le bord de la courroie près de la petite poulie tout en faisant tourner à l'aide de la grande poulie jusqu'à ce qu'elle se détache de la petite poulie. Placez la nouvelle courroie sur la grande poulie en veillant à ce que les nervures intérieures de la courroie s'engagent dans les gorges de la poulie. Tout en faisant glisser la courroie sur la petite poulie, faites-la tourner simultanément à l'aide de la grande poulie jusqu'à ce qu'elle s'engage sur la petite poulie. Assurez-vous que toutes les nervures intérieures de la courroie s'engagent dans les gorges correspondantes des poulies.

Installation et remplacement des couteaux

Avant de remplacer les lames, il est recommandé de retirer le carter de la courroie d'entraînement. Cela facilitera la manipulation du tambour lors de l'installation des lames. Les lames doivent être retirées une à une pour garantir une installation correcte.

Pour retirer la lame, serrez les vis de fixation du porte-lame (III). Retirez le porte-lame (IV), puis faites glisser la lame hors de celui-ci (V). Nettoyez soigneusement la zone de montage de la lame, la lame elle-même et tous les éléments de montage afin d'éliminer toute trace de poussière accumulée pendant l'utilisation, par exemple à l'aide d'une brosse à poils souples.

Insérez la nouvelle lame dans le porte-lame. La lame est munie d'une encoche permettant une installation correcte. Insérez ensuite le porte-lame dans la fente du tambour. Veillez à respecter le sens d'installation, faites tourner le tambour et installez le porte-lame avec la lame de la même manière que les autres lames. Dévissez alternativement les vis de fixation du porte-lame pour verrouiller ce dernier avec la lame dans la fente du tambour.

Le porte-lame est muni de vis permettant de régler la mise à niveau de la lame. Les porte-lames sont pré-réglés en usine et ne doivent être ajustés qu'en cas d'usure irrégulière de la lame. Le bord du porte-lame doit être parallèle au bord de la fente du tambour (VI).

Répétez l'opération pour toutes les lames restantes. Remplacez toujours l'ensemble des lames. Faites tourner le tambour avec les lames installées de plusieurs tours complets dans les deux sens, en veillant à ce que les lames ou les éléments de fixation ne se coincent pas contre la structure de l'outil.

Installez le cache de la courroie d'entraînement.

Attention ! Il est interdit d'utiliser la raboteuse sans le carter de protection de la courroie d'entraînement.

PRÉPARATION AU TRAVAIL

Avant de commencer les travaux, vérifiez que le boîtier et le cordon d'alimentation ne sont pas endommagés. Si vous constatez des dommages, arrêtez immédiatement le travail.

Avertissement ! Toutes les opérations de remplacement des lames, de la courroie d'entraînement, des capots et guides de montage, des réglages, etc. doivent être effectuées avec l'outil hors tension. Par conséquent, avant de commencer ces opérations : débranchez l'outil de la prise secteur !

Avant d'utiliser la raboteuse pour la première fois, vérifiez le réglage et le montage sécurisé des lames et de l'arbre de coupe.

Réglage de la profondeur de rabotage (VII)

Tournez le bouton pour régler la profondeur de rabotage souhaitée. Le réglage est indiqué sur l'échelle graduée autour du bouton.

Extraction de copeaux

Il est impératif d'utiliser un système d'aspiration externe pendant toute la durée du travail. Ce système améliore l'efficacité et la sécurité. Raccordez l'extrémité du système d'aspiration à la buse de manière à ne pas gêner le travail ni la visibilité de la zone de travail. N'utilisez pas d'aspirateur domestique comme système d'aspiration. Ces appareils ne sont pas conçus pour aspirer la poussière générée par l'utilisation d'outils et leur utilisation pourrait les endommager.

La raboteuse est équipée d'un commutateur permettant de sélectionner l'aspiration des poussières de chaque côté de l'outil. Tournez la buse jusqu'à l'une des positions extrêmes (VIII). Ne positionnez pas le commutateur sur une position intermédiaire. Le système d'aspiration des poussières doit être raccordé dans le sens d'évacuation des copeaux, comme indiqué par la flèche sur la buse.

UTILISATION DE L'OUTIL

ATTENTION ! Portez toujours une protection auditive, une protection oculaire et des gants de protection lorsque vous utilisez une raboteuse.

Conseils de sécurité

Pendant les travaux, portez un équipement de protection individuelle comprenant des lunettes de protection, une protection auditive, des gants de protection, des vêtements de protection et des chaussures de sécurité. Le port d'un masque anti-poussière est également recommandé pour protéger les voies respiratoires supérieures.

Seuls des couteaux bien affûtés garantissent un bon rabotage et prolongent la durée de vie de l'outil.

Ne surchargez pas l'avion au point qu'il s'arrête.

Ne jamais tenter de raboter des surfaces contenant des éléments métalliques (clous, vis, agrafes, etc.).

Utilisez uniquement des fraises éprouvées et approuvées pour les vitesses indiquées sur l'outil.

La raboteuse ne doit être placée sur la pièce à usiner qu'une fois celle-ci en marche.

Lors du rabotage, toute la surface du rabot doit être fermement en contact avec la surface à usiner.

Lors de l'utilisation, utilisez toujours vos deux mains pour guider la raboteuse.

Déplacer la raboteuse de manière uniforme pendant le rabotage prolonge la durée de vie des lames et réduit les risques d'accidents.

N'introduisez jamais vos doigts dans l'orifice d'éjection des copeaux. Si l'orifice est obstrué, débranchez l'outil et utilisez un bâtonnet en bois pour le déboucher.

Raccordez toujours un système d'aspiration de poussière externe.

Faites des pauses régulières pendant votre travail.

L'outil ne doit pas être surchargé, la température des surfaces externes ne doit jamais dépasser 60 °C.

La raboteuse ne doit pas être utilisée comme un appareil stationnaire.

Respectez toujours les consignes générales de sécurité relatives à l'utilisation d'outils électriques.

Après utilisation, la raboteuse ne doit être rangée qu'après avoir été débranchée et que la tête de coupe se soit complètement arrêtée. L'entretien et le contrôle doivent ensuite être effectués.

Planage de surface (IX)

Saisissez la raboteuse à deux mains, une main sur la poignée principale et l'autre sur la poignée auxiliaire. Adoptez une position stable et ferme. Placez la raboteuse de façon à ce que l'avant du patin repose sur la pièce à usiner, en veillant à ce que les lames ne soient en aucun cas en contact avec celle-ci. L'interrupteur de la raboteuse est protégé contre toute activation accidentelle par un verrou. Pour démarrer la raboteuse, maintenez le bouton de verrouillage enfoncé, puis appuyez sur l'interrupteur. Une fois le moteur démarré, il n'est plus nécessaire de maintenir le bouton de verrouillage enfoncé. Attendez que les lames atteignent leur vitesse maximale, puis déplacez prudemment la raboteuse vers l'avant. L'interrupteur ne peut pas être bloqué en position marche. Au début du rabotage, appliquez une pression sur l'avant du rabot et à la fin du rabotage, appliquez une pression sur l'arrière du rabot.

Pour le dégrossissage, la profondeur de rabotage peut être augmentée, mais pour obtenir une qualité de surface optimale, la profondeur de rabotage doit être réduite et le rabot déplacé plus lentement.

L'avion possède un support au bord arrière de la base qui, lorsque la partie arrière de la base est soulevée, retombe et, lorsque l'avion est reposé, empêche les lames d'entrer en contact avec le matériau en cours d'usinage.

Avant de reprendre le travail, relevez le support. En fonctionnement normal, le support se relève automatiquement lorsque vous déplacez le rabot sur la pièce à usiner. Remarque : Ne laissez pas le rabot avec les lames en rotation sur le support.

La raboteuse s'arrêtera lorsque vous relâcherez l'interrupteur. Les lames peuvent continuer à tourner pendant un certain temps après l'arrêt du moteur.

Rabotage des bords (X)

La semelle de la raboteuse comporte des rainures de profondeurs variables pour faciliter le chanfreinage des bords de la pièce. Réglez la profondeur de rabotage à l'aide de la molette. Positionnez la semelle de la raboteuse de façon à ce que la rainure soit alignée avec le bord de la pièce. Procédez comme pour le rabotage d'une surface.

Remarque : Selon la profondeur de la rainure, la plage de profondeur de rabotage complète peut ne pas être disponible. Seule la rainure centrale permet d'utiliser toute la plage de profondeur de rabotage.

Encadrement

Le feuillurage consiste à abaisser partiellement la surface de la pièce et facilite l'assemblage d'éléments en bois. Le rabot est conçu pour réaliser des feuillures grâce à des guides montés sur l'ouverture latérale du corps. Avant de commencer, il est conseillé de marquer la largeur de la feuillure, par exemple au crayon. Une fois le guide installé, le feuillurage s'effectue comme un rabotage classique, le long du chant de la pièce. La largeur et la profondeur de la feuillure sont déterminées par le guide et les réglages de l'outil. Il est recommandé d'approfondir la feuillure en plusieurs passes jusqu'à obtenir la profondeur souhaitée.

ENTRETIEN ET STOCKAGE

ATTENTION ! Avant toute intervention (réglage, entretien, maintenance), débranchez l'outil. Après utilisation, vérifiez l'état technique de l'outil en inspectant visuellement le corps et la poignée, le cordon d'alimentation (fiche et serre-câble inclus), le fonctionnement de l'interrupteur, la perméabilité des fentes de ventilation, l'absence d'étincelles au niveau des charbons, le niveau sonore des roulements et engrenages, le démarrage et le bon fonctionnement. Pendant la période de garantie, l'ajout de composants ou le remplacement de pièces annule la garantie. Toute anomalie constatée lors de l'inspection ou de l'utilisation nécessite une réparation en centre de service agréé. Après utilisation, nettoyez le boîtier, les fentes de ventilation, les interrupteurs, la poignée auxiliaire et les protections, par exemple à l'aide d'une soufflette (pression maximale de 0,3 MPa), d'une brosse ou d'un chiffon sec, sans utiliser de produits chimiques ni de liquides de nettoyage. Nettoyez les outils et les poignées avec un chiffon propre et sec. L'appareil doit être entreposé dans un local sec et chauffé, à l'abri de la condensation et d'une humidité relative supérieure à 80 %. Il doit être protégé des intempéries, du rayonnement solaire, de la chaleur et des chocs. Il est recommandé de le conserver dans son emballage d'origine, qui devra également être utilisé lors de tout déménagement. Les exigences détaillées en matière de température de stockage sont indiquées dans le tableau des caractéristiques techniques.

CARATTERISTICHE DELL'UTENSILE

Questa piastra elettrica portatile è un elettrodomestico standard, con isolamento di Classe II, progettato per piallature, smussature e bordature di legno e materiali a base di legno. L'utensile è dotato di una profondità di piallatura regolabile, di una guida e di una porta di aspirazione per trucioli e polvere con la possibilità di cambiare la direzione di scarico. In nessun caso l'utensile deve essere utilizzato per la lavorazione di materiali diversi dal legno. Il funzionamento corretto, affidabile e sicuro dell'utensile dipende dal suo utilizzo corretto, pertanto:

Prima di utilizzare l'utensile, leggere attentamente l'intero manuale e conservarlo.

Il fornitore non è responsabile per eventuali danni derivanti dal mancato rispetto delle norme di sicurezza e delle raccomandazioni contenute nel presente manuale.

ATTREZZATURA

La confezione di fabbrica dovrebbe contenere: una piastra e lame di ricambio.

PARAMETRI TECNICI

Parametro	Unità di misura	Valore
Numero di catalogo		YT-82142
Tensione di rete	[V~]	220-240
Frequenza di rete	[Hz]	50-60
Potenza nominale	[W]	650
RPM (minimo)	[min ⁻¹]	16 000
Profondità di piallatura	[mm]	0 - 2
Larghezza massima di piallatura	[mm]	82
Livello di rumore		
- pressione sonora $L_{pa} \pm K$	[dB]	88,0 ± 3,0
- potenza $L_{wa} \pm K$	[dB]	96,0 ± 3,0
Livello di vibrazione $a_h \pm K$	[m/s ²]	7,15 ± 1,5
Massa	[kg]	2,85
Grado di protezione		IP20
Classe di isolamento		II
Temperatura di esercizio	[°C]	-20 - +40
Temperatura di conservazione	[°C]	+5 - +40

Il valore di emissione acustica dichiarato è stato misurato utilizzando un metodo di prova standard e può essere utilizzato per confrontare uno strumento con un altro. Il valore di emissione acustica dichiarato può essere utilizzato in una valutazione preliminare dell'esposizione.

Il valore totale di vibrazione dichiarato è stato misurato utilizzando un metodo di prova standard e può essere utilizzato per confrontare uno strumento con un altro. Il valore totale di vibrazione dichiarato può essere utilizzato in una valutazione preliminare dell'esposizione. Nota: le vibrazioni e le emissioni acustiche durante il funzionamento dell'utensile potrebbero differire dal valore dichiarato a seconda delle modalità di utilizzo dell'utensile.

Nota: le misure di sicurezza per proteggere l'operatore devono essere stabilite e basate su una valutazione dell'esposizione in condizioni d'uso reali (incluse tutte le parti del ciclo operativo, come i momenti in cui l'utensile è spento o inattivo e i momenti di attivazione).

AVVERTENZE GENERALI DI SICUREZZA PER GLI UTENSILI ELETTRICI

Attenzione! Leggere attentamente tutte le avvertenze di sicurezza, le illustrazioni e le specifiche fornite con questo elettrodomestico. La mancata osservanza di tali avvertenze può causare scosse elettriche, incendi o lesioni gravi.

Conservare tutte le avvertenze e le istruzioni per riferimento futuro.

Il termine „elettrodomestico” utilizzato nelle avvertenze si riferisce a tutti gli elettrodomestici, sia con filo che senza filo.

Sicurezza sul posto di lavoro

Mantieni l'area di lavoro ben illuminata e pulita. Disordine e scarsa illuminazione possono causare incidenti.

Non utilizzare utensili elettrici in atmosfere esplosive, ad esempio in presenza di liquidi, gas o fumi infiammabili. Gli utensili elettrici generano scintille che possono incendiare la polvere o i fumi.

Tenere bambini e astanti lontani dall'area di lavoro. La perdita di concentrazione può causare la perdita di controllo.

Sicurezza elettrica

La spina del cavo di alimentazione deve essere adatta alla presa. Non modificare in alcun modo la spina. Non utilizzare adattatori con utensili elettrici dotati di messa a terra. Una spina non modificata e adatta alla presa riduce il rischio di scosse elettriche. **Evitare il contatto del corpo con superfici collegate a terra come tubi, termosifoni e frigoriferi.** Mettere a terra il corpo aumenta il rischio di scosse elettriche.

Non esporre gli elettrodomestici a precipitazioni o umidità. L'ingresso di acqua o umidità in un elettrodomestico aumenta il rischio di scosse elettriche.

Non sovraccaricare il cavo di alimentazione. Non utilizzare il cavo di alimentazione per trasportare, tirare o scollegare la spina dalla presa a muro. Tenere il cavo di alimentazione lontano da fonti di calore, olio, bordi taglienti e parti in movimento. Un cavo di alimentazione danneggiato o aggrovigliato aumenta il rischio di scosse elettriche.

Quando si lavora all'aperto, utilizzare prolunghe progettate per l'uso esterno. L'utilizzo di una prolunga adatta all'uso esterno riduce il rischio di scosse elettriche.

Se non è possibile evitare l'uso di un elettrodomestico in un ambiente umido, utilizzare un interruttore differenziale (RCD) come protezione dalla tensione di alimentazione. L'utilizzo di un RCD riduce il rischio di scosse elettriche.

Sicurezza personale

Siate vigili, fate attenzione a ciò che fate e usate il buon senso quando utilizzate un elettrodomestico. Non utilizzate un elettrodomestico quando siete stanchi o sotto l'effetto di droghe, alcol o farmaci. Anche un solo momento di disattenzione durante l'utilizzo di un elettrodomestico può causare gravi lesioni personali.

Utilizzare dispositivi di protezione individuale. Indossare sempre protezioni per gli occhi. L'uso di dispositivi di protezione individuale come maschere antipolvere, scarpe antinfortunistiche antiscivolo, caschi e protezioni acustiche riduce il rischio di gravi lesioni personali.

Prevenire l'avvio accidentale. Assicurarsi che l'interruttore sia in posizione di spento prima di collegare l'utensile elettrico alla fonte di alimentazione e/o alla batteria, di sollevarlo o trasportarlo. Trasportare un utensile elettrico tenendo il dito sull'interruttore o alimentare un utensile elettrico con l'interruttore in posizione di acceso può causare gravi lesioni.

Rimuovere qualsiasi chiave di regolazione o chiave inglese prima di accendere l'elettrodomestico. Una chiave inglese o una chiave inglese lasciata attaccata a una parte rotante dell'elettrodomestico può causare gravi lesioni.

Non sporgersi o allungarsi eccessivamente. Mantenere sempre una postura corretta e l'equilibrio. Questo consentirà di controllare meglio l'elettrodomestico in situazioni impreviste durante il lavoro.

Indossare abiti adeguati. Non indossare abiti larghi o gioielli. Tenere capelli e abiti lontani dalle parti mobili dell'elettrodomestico. Abiti larghi, gioielli o capelli lunghi possono rimanere impigliati nelle parti mobili.

Se l'apparecchiatura è predisposta per essere collegata a sistemi di aspirazione o raccolta delle polveri, assicurarsi che siano collegati e utilizzati correttamente. L'utilizzo di sistemi di aspirazione riduce il rischio di pericoli correlati alla polvere.

Non lasciare che l'esperienza acquisita con l'uso frequente degli utensili ti porti a diventare negligente e a ignorare le norme di sicurezza. Azioni imprudenti possono causare gravi lesioni in una frazione di secondo.

Uso e cura degli utensili elettrici

Non sovraccaricare un elettrodomestico. Utilizzare l'elettrodomestico corretto per l'applicazione prevista. L'elettrodomestico corretto eseguirà il lavoro in modo migliore e più sicuro se utilizzato alla capacità per cui è stato progettato.

Non utilizzare un utensile elettrico se l'interruttore non lo accende e spegne. Qualsiasi utensile che non possa essere controllato tramite l'interruttore è pericoloso e deve essere riparato.

Scollegare la spina dalla presa di corrente e/o rimuovere la batteria, se rimovibile, dall'utensile elettrico prima di effettuare qualsiasi regolazione, sostituire accessori o riporre l'utensile elettrico. Queste precauzioni impediranno l'accensione accidentale dell'utensile elettrico.

Tenere l'utensile fuori dalla portata dei bambini. Non consentire a persone che non hanno familiarità con gli utensili elettrici o con le presenti istruzioni di utilizzarli. Gli utensili elettrici sono pericolosi se maneggiati da utenti non addestrati.

Eseguire la manutenzione degli elettrodomestici e degli accessori. Controllare l'utensile per verificare che non vi siano disallineamenti o inceppamenti delle parti mobili, rotture di componenti e qualsiasi altra condizione che possa comprometterne il funzionamento. Riparare eventuali danni prima di utilizzare l'utensile. Molti incidenti sono causati da elettrodomestici sottoposti a scarsa manutenzione.

Mantenere gli utensili da taglio puliti e affilati. Gli utensili da taglio adeguatamente mantenuti e con bordi affilati hanno meno probabilità di incepparsi e sono più facili da controllare durante il funzionamento.

Utilizzare elettrodomestici, accessori, componenti aggiuntivi, ecc. in conformità con le presenti istruzioni, tenendo conto del tipo e delle condizioni di lavoro. L'utilizzo di utensili per lavori diversi da quelli previsti può creare situazioni pericolose.

Mantenere le impugnature e le superfici di presa asciutte, pulite e prive di olio e grasso. Impugnature e superfici di presa scivolose impediscono l'utilizzo e il controllo sicuri dell'utensile in situazioni pericolose.

Riparazioni

Fate riparare il vostro elettrodomestico solo da officine autorizzate, utilizzando esclusivamente ricambi originali. Questo

garantirà il corretto funzionamento dell'elettrotensile.

ISTRUZIONI DI SICUREZZA AGGIUNTIVE PER LE PIALLATRICI

Attendere che la lama si fermi prima di appoggiare l'utensile. Una lama rotante esposta potrebbe impigliarsi a terra, causando la perdita di controllo e gravi lesioni.

Afferrare l'elettrotensile solo dalle superfici isolate, poiché l'elemento di taglio potrebbe entrare in contatto con il cavo di alimentazione. Tagliare un cavo sotto tensione può mettere sotto tensione anche le parti metalliche dell'elettrotensile e causare una scossa elettrica all'operatore.

Utilizzare morsetti o altri mezzi per fissare saldamente il pezzo in lavorazione a una superficie stabile. Tenere il pezzo in lavorazione con le mani o con qualsiasi altra parte del corpo è instabile e può causare la perdita di controllo.

INSTALLAZIONE DEGLI ELEMENTI DELL'APPARECCHIATURA

Attenzione! Gli accessori possono essere installati solo quando l'alimentazione è scollegata. Assicurarsi che il cavo di alimentazione sia scollegato dalla presa di corrente!

Nota: è sempre necessario sostituire tutte le lame di una pialla. Non utilizzare mai l'utensile senza tutte le lame installate. Il tamburo ruota ad alta velocità ed è appositamente bilanciato per funzionare con tutte le lame installate. La mancata installazione di tutte le lame può danneggiare la pialla durante il funzionamento, con conseguenti lesioni gravi.

Sostituzione della cinghia di trasmissione (II)

Rimuovere il coperchio della cinghia di trasmissione. Utilizzando un cacciavite largo e piatto, fare leva con cautela sul bordo della cinghia vicino alla puleggia più piccola, ruotando contemporaneamente la cinghia utilizzando la puleggia più grande finché non scivola via dalla puleggia più piccola.

Posizionare la nuova cinghia sulla puleggia più grande, assicurandosi che le nervature sul lato interno della cinghia si innestino nelle scanalature della puleggia. Mentre si fa scorrere la cinghia sulla puleggia più piccola, ruotarla simultaneamente utilizzando la puleggia più grande fino a quando non si innesta nella puleggia più piccola. Assicurarsi che tutte le nervature sul lato interno della cinghia si innestino nelle corrispondenti scanalature della puleggia.

Installazione e sostituzione dei coltelli

Prima di sostituire le lame, si consiglia di rimuovere il coperchio della cinghia di trasmissione. Questo faciliterà la manovrabilità del tamburo durante l'installazione delle lame. Le lame devono essere rimosse una alla volta per garantire un'installazione corretta. Per rimuovere la lama, serrare le viti di montaggio del supporto lama (III). Rimuovere il supporto (IV), quindi estrarre la lama dal supporto (V). Pulire accuratamente l'area di montaggio della lama, la lama stessa e tutti i componenti di montaggio da eventuali residui di polvere creatisi durante il funzionamento, ad esempio utilizzando una spazzola a setole morbide.

Inserire la nuova lama nel supporto. La lama presenta una tacca che ne consente la corretta installazione. Quindi, inserire il supporto nella fessura del tamburo. Prestare attenzione alla corretta direzione di installazione, ruotare il tamburo e installare il supporto con la lama nello stesso modo delle altre lame. In alternativa, svitare le viti di montaggio del supporto lama per bloccare il supporto con la lama nella fessura del tamburo.

Il portacoltelli è dotato di viti che consentono il livellamento dei coltelli. I portacoltelli sono livellati in fabbrica e devono essere regolati solo se si osserva un'usura irregolare dei coltelli. Il bordo del portacoltelli deve essere parallelo al bordo della fessura del tamburo (VI). Ripetere l'operazione per tutti i coltelli rimanenti. Sostituire sempre il set completo di coltelli. Ruotare il tamburo con i coltelli installati di alcuni giri completi avanti e indietro, assicurandosi che i coltelli o gli elementi di montaggio non si impiglino nella struttura dell'utensile.

Installare il coperchio della cinghia di trasmissione.

Attenzione! È vietato utilizzare la pialla senza il coperchio della cinghia di trasmissione installato.

PREPARAZIONE AL LAVORO

Prima di iniziare il lavoro, controllare che l'alloggiamento e il cavo di alimentazione non siano danneggiati. Se si riscontrano danni, interrompere il lavoro.

Attenzione! Tutte le attività relative alla sostituzione delle lame, della cinghia di trasmissione, al montaggio di coperture e guide, alle regolazioni, ecc. devono essere eseguite con l'alimentazione elettrica dell'utensile spenta, pertanto prima di iniziare queste attività: Scollegare l'utensile dalla presa di corrente!

Prima di utilizzare la pialla per la prima volta, controllare la regolazione e il fissaggio sicuro delle lame e dell'albero di taglio.

Impostazione della profondità di piallatura (VII)

Ruotare la manopola per impostare la profondità di piallatura desiderata. Il valore impostato può essere letto sulla scala graduata attorno alla manopola.

Estrazione del chip

Durante il lavoro, è sempre necessario utilizzare un sistema di aspirazione esterno. L'utilizzo di un sistema di aspirazione esterno

migliora l'efficienza e la sicurezza del lavoro. Collegare l'estremità del sistema di aspirazione esterno all'ugello in modo che non interferisca con il lavoro e non ostruisca la vista dell'area di lavoro. Gli aspirapolvere domestici non devono essere utilizzati come sistemi di aspirazione della polvere. Gli aspirapolvere domestici non sono progettati per aspirare la polvere generata durante il funzionamento dell'utensile e tale utilizzo potrebbe danneggiarli.

La pialla è dotata di un interruttore che consente di selezionare l'aspirazione della polvere da entrambi i lati dell'utensile. Ruotare l'ugello in una delle posizioni estreme (VIII). Non impostare la manopola in una posizione intermedia tra le posizioni estreme. Il sistema di aspirazione della polvere deve essere collegato nella direzione di scarico dei trucioli, come indicato dalla freccia sull'ugello.

UTILIZZO DELLO STRUMENTO

ATTENZIONE! Indossare sempre protezioni acustiche, occhiali protettivi e guanti protettivi quando si utilizza una pialla.

Consigli di sicurezza

Durante il lavoro, indossare dispositivi di protezione individuale come occhiali protettivi, protezioni acustiche, guanti protettivi, indumenti protettivi e scarpe antinfortunistiche. È inoltre necessario indossare maschere antipolvere per proteggere le vie respiratorie superiori.

Solo coltelli ben affilati garantiscono un buon effetto di piallatura e prolungano la durata dell'utensile.

Non caricare l'aereo a tal punto da farlo fermare.

Non tentare mai di piallate superfici che contengono elementi metallici (chiodi, viti, graffette, ecc.).

Utilizzare solo frese collaudate e omologate per le velocità indicate sull'utensile.

La pialla deve essere posizionata sul pezzo in lavorazione solo dopo averla avviata.

Durante la piallatura, l'intera superficie della pialla deve essere saldamente a contatto con la superficie da lavorare.

Durante il lavoro, utilizzare sempre entrambe le mani per guidare la pialla.

Muovendo la pialla in modo uniforme durante la piallatura si prolunga la durata delle lame e si riduce il rischio di incidenti.

Non inserire mai le dita nella porta di espulsione dei trucioli. Se la porta si ostruisce, scollegare l'utensile e utilizzare un bastoncino di legno per liberarla da eventuali trucioli accumulati.

Collegare sempre un sistema di aspirazione della polvere esterno.

Fare pause regolari durante il lavoro.

L'utensile non deve essere sovraccaricato, la temperatura delle superfici esterne non deve mai superare i 60 °C.

La pialla non deve essere utilizzata come dispositivo fisso.

Seguire sempre le istruzioni generali di sicurezza quando si lavora con utensili elettrici.

Una volta terminato il lavoro, riporre la pialla solo dopo averla scollegata dall'alimentazione elettrica e aver arrestato completamente la testa porta-coltelli. Eseguire quindi la manutenzione e l'ispezione.

Piallatura superficiale (IX)

Afferare la pialla con entrambe le mani, posizionandone una sull'impugnatura e l'altra sull'impugnatura ausiliaria. Assumere una posizione salda e stabile. Posizionare la pialla con la parte anteriore della piastra di scorrimento sul pezzo da lavorare, assicurandosi che le lame non siano in alcun punto a contatto con il pezzo. L'interruttore della pialla è protetto contro l'attivazione accidentale da un blocco. Per avviare la pialla, premere e tenere premuto il pulsante di blocco, quindi premere l'interruttore. Una volta avviato il motore, non è più necessario tenere premuto il pulsante di blocco. Attendere che le lame raggiungano la massima velocità, quindi spostare con cautela la pialla in avanti. L'interruttore non può essere bloccato in posizione di accensione.

All'inizio della piallatura, esercitare pressione sulla parte anteriore della pialla e alla fine della piallatura, esercitare pressione sulla parte posteriore della pialla.

Per la piallatura grossolana, la profondità di piallatura può essere aumentata, ma per ottenere una qualità superficiale ottimale, la profondità di piallatura deve essere ridotta e la pialla deve essere mossa più lentamente.

La pialla è dotata di un supporto sul bordo posteriore della base che, quando si solleva la parte posteriore della base, cade e, quando la pialla viene riposizionata, impedisce ai coltelli di entrare in contatto con il materiale in lavorazione.

Prima di riprendere il lavoro, sollevare il supporto. Durante il normale funzionamento, il supporto si solleva automaticamente mentre si guida la pialla sul pezzo. Nota: non lasciare la pialla con le lame rotanti sul supporto.

La pialla si fermerà quando si rilascia l'interruttore. Le lame potrebbero continuare a ruotare per un po' di tempo dopo lo spegnimento del motore.

Piallatura dei bordi (X)

La piastra di base della pialla presenta scanalature di profondità variabile per facilitare la smussatura dei bordi del pezzo in lavorazione. Regolare la manopola della profondità di piallatura. Posizionare la piastra di base della pialla in modo che la scanalatura sia allineata con il bordo del pezzo in lavorazione. Procedere come se si stesse piallando una superficie.

Nota: a seconda della profondità della scanalatura, potrebbe non essere possibile sfruttare l'intera gamma di profondità di piallatura. Solo la scanalatura centrale consente di utilizzare l'intera gamma di profondità di piallatura.

Inquadatura

La battuta prevede l'abbassamento parziale della superficie del pezzo in lavorazione e può essere utilizzata per facilitare la so-

vrapposizione di elementi in legno. La pialla è progettata per creare battute utilizzando gli accessori guida montati nell'apertura laterale del corpo. Prima di iniziare il lavoro, si consiglia di segnare la larghezza della battuta, ad esempio con una linea a matita. Dopo aver installato l'accessorio appropriato, la battuta viene eseguita come una pialla standard lungo il bordo del pezzo in lavorazione, con la larghezza e la profondità della battuta determinate dall'accessorio e dalle impostazioni dell'utensile. Si consiglia di approfondire la battuta in più passaggi fino a raggiungere la profondità desiderata.

MANUTENZIONE E CONSERVAZIONE

ATTENZIONE! Prima di effettuare qualsiasi regolazione, manutenzione o assistenza, scollegare l'utensile dalla presa elettrica. Al termine del lavoro, verificare le condizioni tecniche dell'utensile elettrico ispezionando visivamente il corpo e l'impugnatura, il cavo elettrico con la spina e il pressacavo, il funzionamento dell'interruttore elettrico, la presenza di fessure di ventilazione libere, la formazione di scintille dalle spazzole, il livello di rumorosità di cuscinetti e ingranaggi, l'avviamento e il funzionamento regolare. Durante il periodo di garanzia, l'utente non può aggiungere componenti o sostituire sottogruppi o parti, poiché ciò invaliderebbe la garanzia. Qualsiasi irregolarità osservata durante l'ispezione o durante il funzionamento è un segnale per una riparazione presso un centro di assistenza. Al termine del lavoro, pulire l'alloggiamento, le fessure di ventilazione, gli interruttori, l'impugnatura ausiliaria e le protezioni, ad esempio con un getto d'aria (a una pressione non superiore a 0,3 MPa), una spazzola o un panno asciutto, senza utilizzare prodotti chimici o detergenti. Pulire utensili e impugnature con un panno asciutto e pulito.

La macchina deve essere conservata in un ambiente asciutto e riscaldato, privo di condensa e umidità eccessiva (>80%). Il dispositivo deve essere protetto da precipitazioni, luce solare, calore e urti. Si raccomanda di conservare la macchina nell'imballaggio originale, che deve essere utilizzato anche per eventuali spostamenti. I requisiti di temperatura di conservazione dettagliati sono riportati nella tabella dei parametri tecnici.

GEREEDSCHAPSKENMERKEN

Deze handbediende elektrische schaafmachine is een standaard elektrisch gereedschap, geïsoleerd met klasse II, ontworpen voor het schaven, afschuiven en sponnen van hout en houtachtige materialen. Het gereedschap is voorzien van een instelbare schaafdiepte, een geleider en een spaan- en stofafzuiging met de mogelijkheid om de uitwerprichting te veranderen. Het gereedschap mag onder geen beding worden gebruikt voor het bewerken van andere materialen dan hout. Een goede, betrouwbare en veilige werking van het gereedschap is afhankelijk van correct gebruik, daarom:

Lees de volledige handleiding voordat u het gereedschap gaat gebruiken en bewaar deze.

De leverancier is niet aansprakelijk voor schade die ontstaat doordat de veiligheidsvoorschriften en aanbevelingen uit deze handleiding niet worden nageleefd.

APPARATUUR

De fabrieksverpakking moet het volgende bevatten: een schaaf en vervangende mesjes.

TECHNISCHE PARAMETERS

Parameter	Meeteenheid	Waarde
Catalogusnummer		YT-82142
Netspanning	[V~]	220-240
Netwerkfrequentie	[Hz]	50-60
Nominaal vermogen	[W]	650
RPM (stationair)	[min ⁻¹]	16 000
Schaafdiepte	[mm]	0 - 2
Maximale schaafbreedte	[mm]	82
Geluidsniveau		
- geluidsdruk $L_{pa} \pm K$	[dB]	88,0 ± 3,0
- vermogen $L_{wa} \pm K$	[dB]	96,0 ± 3,0
Trillingsniveau $a_n \pm K$	[m/s ²]	7,15 ± 1,5
Massa	[kg]	2,85
Beschermingsgraad		IP20
Isolatieklasse		II
Bedrijfstemperatuur	[°C]	-20 - +40
Opslagtemperatuur	[°C]	+5 - +40

De aangegeven geluidsemisiewaarde is gemeten met een standaardtestmethode en kan worden gebruikt om verschillende instrumenten met elkaar te vergelijken. De aangegeven geluidsemisiewaarde kan worden gebruikt in een voorlopige blootstellingsbeoordeling. De opgegeven totale trillingswaarde is gemeten met een standaardtestmethode en kan worden gebruikt om verschillende gereedschappen met elkaar te vergelijken. De opgegeven totale trillingswaarde kan worden gebruikt in een voorlopige blootstellingsbeoordeling.

Let op: De trillings- en geluidsemisies tijdens het gebruik van het gereedschap kunnen afwijken van de opgegeven waarden, afhankelijk van de manier waarop het gereedschap wordt gebruikt.

Let op: Er moeten veiligheidsmaatregelen worden getroffen om de gebruiker te beschermen. Deze zijn gebaseerd op een beoordeling van de blootstelling onder werkelijke gebruiksomstandigheden (met inbegrip van alle onderdelen van de bedrijfscyclus, zoals de tijden waarop het gereedschap is uitgeschakeld of inactief is, en de activeringstijden).

ALGEMENE VEILIGHEIDSWAARSCHUWINGEN VOOR ELEKTRISCH GEREEDSCHAP

Waarschuwing! Lees alle veiligheidswaarschuwingen, illustraties en specificaties die bij dit elektrische gereedschap zijn geleverd. Het niet opvolgen hiervan kan leiden tot een elektrische schok, brand of ernstig letsel.

Bewaar alle waarschuwingen en instructies voor toekomstig gebruik.

In de waarschuwingen wordt met de term „elektrisch gereedschap” alle elektrische gereedschappen bedoeld, zowel met als zonder snoer.

Veiligheid op de werkplek

Zorg ervoor dat uw werkplek goed verlicht en schoon is. Rommel en slechte verlichting kunnen ongelukken veroorzaken.

Gebruik geen elektrisch gereedschap in explosieve atmosferen, zoals in de aanwezigheid van ontvlambare vloeistoffen,

gassen of dampen. Elektrisch gereedschap veroorzaakt vonken die het stof of de dampen kunnen doen ontbranden.
Houd kinderen en omstanders uit de buurt van uw werkplek. Verlies van concentratie kan leiden tot verlies van controle.

Elektrische veiligheid

De stekker van het netsnoer moet in het stopcontact passen. Wijzig de stekker op geen enkele manier. Gebruik geen stekkeradapters met geaard elektrisch gereedschap. Een ongewijzigde stekker die in het stopcontact past, vermindert het risico op een elektrische schok.

Vermijd lichamen contact met gearde oppervlakken zoals leidingen, radiatoren en koelkasten. Het aarden van uw lichaam verhoogt het risico op een elektrische schok.

Stel elektrisch gereedschap niet bloot aan neerslag of vocht. Water of vocht dat in elektrisch gereedschap komt, verhoogt het risico op een elektrische schok.

Overbelast het netsnoer niet. Gebruik het netsnoer niet om de stekker uit het stopcontact te trekken, te dragen of te trekken. Houd het netsnoer uit de buurt van hitte, olie, scherpe randen en bewegende onderdelen. Een beschadigd of verstrengeld netsnoer verhoogt het risico op een elektrische schok.

Gebruik bij buitenwerkzaamheden verlengsnoeren die geschikt zijn voor buitengebruik. Het gebruik van een verlengsnoer dat geschikt is voor buitengebruik vermindert het risico op een elektrische schok.

Als het gebruik van elektrisch gereedschap in een vochtige omgeving onvermijdelijk is, gebruik dan een aardlekschakelaar (RCD) als beveiliging tegen de netspanning. Het gebruik van een aardlekschakelaar vermindert het risico op een elektrische schok.

Persoonlijke veiligheid

Blijf alert, let op wat u doet en gebruik uw gezond verstand bij het bedienen van elektrisch gereedschap. Gebruik geen elektrisch gereedschap als u moe bent of onder invloed bent van drugs, alcohol of medicijnen. Zelfs een moment van onoplettendheid tijdens het bedienen van elektrisch gereedschap kan leiden tot ernstig persoonlijk letsel.

Gebruik persoonlijke beschermingsmiddelen. Draag altijd oogbescherming. Het gebruik van persoonlijke beschermingsmiddelen zoals stofmaskers, antislipschoenen, helmen en gehoorbescherming vermindert het risico op ernstig persoonlijk letsel.

Voorkom onbedoeld starten. Zorg ervoor dat de schakelaar in de uit-stand staat voordat u het elektrische gereedschap aansluit op de stroombron en/of de accu, het oppakt of draagt. Het dragen van elektrisch gereedschap met uw vinger op de schakelaar of het inschakelen van een elektrisch gereedschap waarvan de schakelaar in de aan-stand staat, kan ernstig letsel veroorzaken.
Verwijder eventuele stelsleutels of moersleutels voordat u het elektrische gereedschap inschakelt. Een sleutel of moersleutel die aan een draaiend onderdeel van het elektrische gereedschap blijft zitten, kan ernstig letsel veroorzaken.

Reik niet te ver en strek je niet te ver uit. Zorg te allen tijde voor een goede houding en evenwicht. Dit geeft je betere controle over het elektrische gereedschap in onverwachte situaties tijdens het werken.

Draag gepaste kleding. Draag geen losse kleding of sieraden. Houd haar en kleding uit de buurt van bewegende delen van het elektrische gereedschap. Losse kleding, sieraden of lang haar kunnen vastraken in bewegende delen.

Als apparatuur is uitgerust om te worden aangesloten op stofafzuig- of opvangsystemen, zorg er dan voor dat deze correct worden aangesloten en gebruikt. Het gebruik van stofafzuiging vermindert het risico op stofgerelateerde gevaren.

Laat de ervaring die u opdoet door frequent gereedschapsgebruik er niet toe leiden dat u onvoorzichtig wordt en de veiligheidsregels negeert. Onvoorzichtig handelen kan in een fractie van een seconde tot ernstig letsel leiden.

Gebruik en onderhoud van elektrisch gereedschap

Overbelast elektrisch gereedschap niet. Gebruik het juiste elektrische gereedschap voor de beoogde toepassing. Het juiste elektrische gereedschap presteert beter en veiliger wanneer het op de juiste capaciteit wordt gebruikt.

Gebruik geen elektrisch gereedschap als de schakelaar het niet aan en uit zet. Elk gereedschap dat niet met de schakelaar bediend kan worden, is gevaarlijk en moet gerepareerd worden.

Haal de stekker uit het stopcontact en/of verwijder de accu, indien afneembaar, uit het elektrische gereedschap voordat u aanpassingen uitvoert, accessoires verwisselt of het elektrische gereedschap opbergt. Deze voorzorgsmaatregelen voorkomen dat het elektrische gereedschap per ongeluk wordt ingeschakeld.

Houd het gereedschap buiten het bereik van kinderen. Laat het gereedschap niet bedienen door personen die niet bekend zijn met elektrisch gereedschap of deze instructies. Elektrisch gereedschap is gevaarlijk in de handen van onervaren gebruikers.
Onderhoud elektrisch gereedschap en accessoires. Controleer het gereedschap op verkeerde uitlegning of vastlopen van bewegende onderdelen, breuk van onderdelen en andere omstandigheden die de werking van het gereedschap kunnen beïnvloeden. Repareer eventuele schade voordat u het gereedschap gebruikt. Veel ongelukken worden veroorzaakt door slecht onderhouden elektrisch gereedschap.

Houd snijgereedschap schoon en scherp. Goed onderhouden snijgereedschap met scherpe randen loopt minder snel vast en is gemakkelijker te controleren tijdens het gebruik.

Gebruik elektrisch gereedschap, accessoires, hulpstukken, enz. volgens deze instructies en houd rekening met het type werk en de werkomstandigheden. Het gebruik van gereedschap voor andere werkzaamheden dan waarvoor het bedoeld is, kan een gevaarlijke situatie creëren.

Houd handgrepen en grijpvlakken droog, schoon en vrij van olie en vet. Gladde handgrepen en grijpvlakken belemmeren een veilige bediening en controle van het gereedschap in gevaarlijke situaties.

Reparaties

Laat uw elektrische gereedschap alleen repareren door erkende reparatiewerkplaatsen en gebruik uitsluitend originele reserveonderdelen. Zo bent u verzekerd van een goede werking van het elektrische gereedschap.

AANVULLENDE VEILIGHEIDSINSTRUCTIES VOOR SCHAAFMACHINES

Wacht tot het mes stilstaat voordat u het gereedschap neerlegt. Een blootliggend roterend mes kan vastraken op de grond, wat kan leiden tot verlies van controle en ernstig letsel.

Houd het elektrische gereedschap alleen vast aan de geïsoleerde oppervlakken, omdat het snij-element in contact kan komen met het netsnoer. Het doorsnijden van een onder spanning staand snoer kan metalen onderdelen van het elektrische gereedschap onder spanning zetten en de gebruiker een elektrische schok bezorgen.

Gebruik klemmen of andere hulpmiddelen om het werkstuk stevig op een stabiel oppervlak te bevestigen. Het vasthouden van het werkstuk met de hand of een ander lichaamsdeel is instabiel en kan leiden tot controleverlies.

INSTALLATIE VAN APPARATUURELEMENTEN

Let op! Accessoires mogen alleen worden geïnstalleerd als de stroomtoevoer is afgesloten. Zorg ervoor dat de stekker uit het stopcontact is gehaald!

Let op: Het is altijd noodzakelijk om alle messen in een schaafmachine te vervangen. Gebruik het gereedschap nooit zonder dat alle messen geïnstalleerd zijn. De trommel draait met hoge snelheid en is speciaal uitgebalanceerd om te werken met alle messen geïnstalleerd. Het niet installeren van alle messen kan leiden tot schade aan de schaafmachine tijdens het gebruik, wat kan leiden tot ernstig letsel.

Vervangen van de aandrijfriem (II)

Verwijder de kap van de aandrijfriem. Wrik met een brede, platte schroevendraaier voorzichtig de rand van de riem bij de kleinere poelie los en draai tegelijkertijd de riem met de grotere poelie totdat de riem van de kleinere poelie glijdt.

Plaats de nieuwe riem op de grotere poelie en zorg ervoor dat de ribben aan de binnenkant van de riem in de groeven van de poelie vallen. Schuif de riem over de kleinere poelie en draai tegelijkertijd de riem met de grotere poelie totdat de riem in de kleinere poelie valt. Zorg ervoor dat alle ribben aan de binnenkant van de riem in de bijbehorende groeven van de poelie vallen.

Messen installeren en vervangen

Voordat u de messen vervangt, is het raadzaam de kap van de aandrijfriem te verwijderen. Dit vergemakkelijkt het manoeuvreren van de trommel tijdens het installeren van de messen. Verwijder de messen één voor één om een correcte installatie te garanderen. Om het mes te verwijderen, draait u de bevestigingsschroeven van de meshouder (III) vast. Verwijder de houder (IV) en schuif het mes vervolgens uit de houder (V). Reinig de mesbevestiging, het mes zelf en alle bevestigingsonderdelen grondig van eventueel stof dat tijdens het gebruik is ontstaan, bijvoorbeeld met een zachte borstel.

Plaats het nieuwe mes in de houder. Het mes heeft een inkeping die een correcte installatie van het mes mogelijk maakt. Plaats vervolgens de houder in de trommelsleuf. Let op de juiste installatierichting, draai de trommel en monteer de houder met het mes op dezelfde manier als de andere messen. Draai afwisselend de bevestigingsschroeven van de meshouder los om de houder met het mes in de trommelsleuf te vergrendelen.

De meshouder is voorzien van schroeven waarmee het mes waterpas kan worden gesteld. De houders zijn fabrieksmatig waterpas gesteld en mogen alleen worden afgesteld als er sprake is van onregelmatige messlijtage. De rand van de meshouder moet parallel lopen aan de rand van de trommelsleuf (VI).

Herhaal de handeling voor alle resterende messen. Vervang altijd de complete set messen. Draai de trommel met de gemonteerde messen een paar volledige omwentelingen heen en weer en zorg ervoor dat de messen of montage-elementen niet vastlopen in de gereedschapsstructuur.

Plaats de afdekking van de aandrijfriem terug.

Waarschuwing! Het is verboden de schaafmachine te gebruiken zonder dat de aandrijfriemkap is gemonteerd.

VOORBEREIDING OP HET WERK

Controleer voor aanvang van de werkzaamheden de behuizing en het netsnoer op beschadigingen. Stop met werken als er beschadigingen worden geconstateerd.

Waarschuwing! Alle handelingen met betrekking tot het vervangen van de messen, de aandrijfriem, de montage van afdekkingen en geleiders, afstellingen, enz. moeten worden uitgevoerd terwijl de stroomtoevoer naar het gereedschap is uitgeschakeld. Voordat u met deze handelingen begint, moet u het volgende doen: Haal de stekker van het gereedschap uit het stopcontact!

Controleer voor het eerste gebruik van de schaafmachine of de messen en de freesas goed zijn afgesteld en stevig vastzitten.

Instellen van de schaafdiepte (VII)

Draai aan de knop om de gewenste schaafdiepte in te stellen. De instelling is af te lezen op de schaalverdeling rondom de knop.

Chip extractie

Gebruik altijd een extern stofafzuigsysteem tijdens het werken. Het gebruik van een extern stofafzuigsysteem verbetert de werkefficiëntie en veiligheid. Sluit het uiteinde van het externe stofafzuigsysteem aan op het mondstuk, zodat het de werkzaamheden niet hindert en het zicht op het werkgebied niet belemmert. Huishoudelijke stofzuigers mogen niet worden gebruikt als stofafzuigsysteem. Huishoudelijke stofzuigers zijn niet ontworpen om stof af te zuigen dat vrijkomt tijdens het gebruik van het gereedschap, en dergelijk gebruik kan de stofzuiger beschadigen.

De schaafmachine heeft een schakelaar waarmee u de stofafzuiging aan beide kanten van het gereedschap kunt selecteren. Draai het mondstuk naar een van de uiterste standen (VIII). Zet de knop niet in een tussenpositie tussen de uiterste standen. Het stofafzuigsysteem moet worden aangesloten in de richting van de spaanafvoer, zoals aangegeven door de pijl op het mondstuk.

HET GEBRUIK VAN HET GEREEDSCHAP

WAARSCHUWING! Draag altijd gehoorbescherming, oogbescherming en beschermende handschoenen wanneer u een schaafmachine bedient.

Veiligheidstips

Draag tijdens het werk persoonlijke beschermingsmiddelen zoals oogbescherming, gehoorbescherming, beschermende handschoenen, beschermende kleding en veiligheidsschoenen. Draag ook stofmaskers om de bovenste luchtwegen te beschermen. Alleen goed geslepen messen zorgen voor een goed schaaresultaat en verlengen de levensduur van het gereedschap.

Belast het vliegtuig niet zo zwaar dat het stil komt te staan.

Probeer nooit oppervlakken te schaven die metalen elementen bevatten (spijkers, schroeven, nietjes, enz.).

Gebruik uitsluitend beproefde snijgereedschappen die geschikt zijn voor de op het gereedschap aangegeven snelheden.

Plaats de schaafmachine pas op het werkstuk nadat deze is gestart.

Bij het schaven moet het gehele schaafoppervlak stevig in contact zijn met het te bewerken oppervlak.

Gebruik tijdens het werken altijd beide handen om de schaafmachine te geleiden.

Door de schaafmachine gelijkmatig te bewegen tijdens het schaven, wordt de levensduur van de messen verlengd en het risico op ongelukken verminderd.

Steek nooit uw vingers in de spaanuitwerpopening. Als de opening verstopt raakt, haal dan de stekker van het gereedschap uit het stopcontact en gebruik een houten stok om opgehoopte spaanders uit de opening te verwijderen.

Sluit altijd een extern stofafzuigsysteem aan.

Neem regelmatig pauzes tijdens het werk.

Het gereedschap mag niet overbelast worden en de temperatuur van de buitenoppervlakken mag nooit hoger zijn dan 60 °C.

De schaafmachine mag niet stationair gebruikt worden.

Volg altijd de algemene veiligheidsinstructies bij het werken met elektrisch gereedschap.

Na afloop van de werkzaamheden mag de schaafmachine pas worden opgeborgen nadat deze van de stroomtoevoer is losgekoppeld en de freeskop volledig tot stilstand is gekomen. Vervolgens moeten onderhoud en inspectie worden uitgevoerd.

Oppervlakte schaven (IX)

Pak de schaafmachine met beide handen vast, één hand op de handgreep en de andere op de extra handgreep. Neem een stevige en stabiele houding aan. Plaats de schaafmachine met de voorkant van de glijplaat op het werkstuk en zorg ervoor dat de messen het werkstuk nergens raken. De schakelaar van de schaafmachine is beveiligd tegen onbedoeld inschakelen met een vergrendeling. Om de schaafmachine te starten, houdt u de vergrendelingsknop ingedrukt en drukt u vervolgens op de schakelaar. Zodra de motor start, hoeft u de vergrendelingsknop niet meer ingedrukt te houden. Wacht tot de messen op volle toeren draaien en beweeg de schaafmachine dan voorzichtig naar voren. De schakelaar kan niet in de aan-stand worden vergrendeld. Oefen bij het begin van het schaven druk uit op de voorkant van het schaafoppervlak. Oefen bij het einde van het schaven druk uit op de achterkant van het schaafoppervlak.

Bij grof schaven kan de schaafdiepte worden vergroot, maar om een optimale oppervlaktekwaliteit te verkrijgen, moet de schaafdiepte worden verkleind en moet de schaaaf langzamer worden bewogen.

De schaaaf is aan de achterkant van de basis voorzien van een steun. Wanneer het achterste gedeelte van de basis wordt opgetild, valt deze naar beneden. Wanneer de schaaaf weer wordt neergezet, voorkomt deze steun dat de messen in contact komen met het te bewerken materiaal.

Breng de steun omhoog voordat u verdergaat met werken. Tijdens normaal gebruik komt de steun automatisch omhoog wanneer u de schaaaf over het werkstuk beweegt. Let op: Laat de schaaaf niet met draaiende bladen op de steun staan.

De schaafmachine stopt wanneer u de schakelaar loslaat. De messen kunnen nog enige tijd blijven draaien nadat de motor is uitgeschakeld.

Schaven van de randen (X)

De voetplaat van de schaafmachine heeft groeven met verschillende dieptes om het afschuiven van de randen van het werkstuk te vergemakkelijken. Stel de schaafdiepteknop in. Plaats de voetplaat van de schaafmachine zo dat de groef uitgelijnd is met de rand van het werkstuk. Ga te werk alsof u een oppervlak schaaft.

Let op: Afhankelijk van de diepte van de groef is mogelijk niet het volledige schaafdieptebereik beschikbaar. Alleen de middelste

groef maakt het mogelijk om het volledige schaafdieptebereik te benutten.

Kadering

Het maken van sponningen houdt in dat het werkstukoppervlak gedeeltelijk wordt verlaagd en kan worden gebruikt om de overlapping van houten elementen te vergemakkelijken. De schaaf is ontworpen om sponningen te maken met behulp van geleidehulpstukken die in de zijopening van de schaafbak zijn gemonteerd. Voordat u met de werkzaamheden begint, is het raadzaam om de sponningbreedte af te tekenen, bijvoorbeeld met een potloodlijn. Na het plaatsen van het juiste hulpstuk wordt het sponningen maken uitgevoerd zoals bij standaard schaven langs de rand van het werkstuk, waarbij de sponningbreedte en -diepte worden bepaald door de instellingen van het hulpstuk en het gereedschap. Het is raadzaam om de sponning in meerdere stappen te verdiepen totdat de gewenste diepte is bereikt.

ONDERHOUD EN OPSLAG

LET OP! Haal de stekker van het gereedschap uit het stopcontact voordat u aanpassingen, onderhoud of reparaties uitvoert. Controleer na afloop van de werkzaamheden de technische staat van het elektrische gereedschap door de behuizing en de handgreep, het netsnoer met stekker en trekontlasting, de werking van de schakelaar, de vrije ventilatieopeningen, het vonken van de borstels, het geluidsniveau van de lagers en tandwielen, het opstarten en de soepele werking visueel te inspecteren. Gedurende de garantieperiode mag de gebruiker geen componenten toevoegen of subassemblages of onderdelen vervangen, aangezien dit de garantie ongeldig maakt. Eventuele onregelmatigheden die tijdens de inspectie of tijdens het gebruik worden geconstateerd, zijn een signaal voor reparatie bij een servicecentrum. Reinig na afloop van de werkzaamheden de behuizing, ventilatieopeningen, schakelaars, extra handgreep en beschermkappen, bijvoorbeeld met een luchtstraal (met een druk van maximaal 0,3 MPa), een borstel of een droge doek, zonder chemicaliën of reinigingsvloeistoffen te gebruiken. Reinig gereedschappen en handgrepen met een droge, schone doek.

De machine moet worden opgeslagen in een droge, verwarmde ruimte, vrij van condensatie en overmatige luchtvochtigheid (> 80%). Het apparaat moet worden beschermd tegen neerslag, zonlicht, hitte en schokken. Het is raadzaam de machine in de originele verpakking te bewaren, die ook bij eventuele verhuizingen moet worden gebruikt. Gedetailleerde vereisten voor de opslagtemperatuur vindt u in de tabel met technische parameters.

ΧΑΡΑΚΤΗΡΙΣΤΙΚΑ ΕΡΓΑΛΕΙΩΝ

Αυτή η φορητή ηλεκτρική πλάνη ξύλου είναι ένα τυπικό ηλεκτρικό εργαλείο, με μόνωση Κλάσης II, σχεδιασμένο για πλάνισμα, λοξοτομή και εσοχή ξύλου και υλικών με βάση το ξύλο. Το εργαλείο διαθέτει ρυθμιζόμενο βάθος πλάνισματος, οδηγό και θύρα εξαγωγής ρινοσιμάτων και σκόνης με δυνατότητα αλλαγής της κατεύθυνσης εκκένωσης. Σε καμία περίπτωση δεν πρέπει να χρησιμοποιείται το εργαλείο για την επεξεργασία υλικών εκτός από ξύλο. Η σωστή, αξιόπιστη και ασφαλής λειτουργία του εργαλείου εξαρτάται από τη σωστή χρήση, επομένως:

Πριν χρησιμοποιήσετε το εργαλείο, διαβάστε ολόκληρο το εγχειρίδιο και φυλάξτε το.

Ο προμηθευτής δεν φέρει καμία ευθύνη για τυχόν ζημιές που προκύπτουν από τη μη συμμόρφωση με τους κανονισμούς ασφαλείας και τις συστάσεις αυτού του εγχειριδίου.

ΕΞΟΠΛΙΣΜΟΣ

Η εργοστασιακή συσκευασία θα πρέπει να περιέχει: μια πλάνη και ανταλλακτικές λεπίδες.

ΤΕΧΝΙΚΕΣ ΠΑΡΑΜΕΤΡΟΙ

Παράμετρος	Μονάδα μέτρησης	Αξία
Αριθμός καταλόγου		YT-82142
Τάση δικτύου	[V~]	220-240
Συχνότητα δικτύου	[Hz]	50-60
Ονομαστική ισχύς	[W]	650
Σ.Α.Λ. (ρελαντί)	[min ⁻¹]	16 000
Βάθος πλάνισματος	[mm]	0 - 2
Μέγιστο πλάτος πλάνισματος	[mm]	82
Επίπεδο θορύβου		
- ηχητική πίεση $L_{pa} \pm K$	[dB]	88,0 ± 3,0
- ισχύς $L_{wa} \pm K$	[dB]	96,0 ± 3,0
Επίπεδο κραδασμών $a_h \pm K$	[m/s ²]	7,15 ± 1,5
Μάζα	[kg]	2,85
Βαθμός προστασίας		IP20
Κατηγορία μόνωσης		II
Θερμοκρασία λειτουργίας	[°C]	-20 - +40
Θερμοκρασία αποθήκευσης	[°C]	+5 - +40

Η δηλωμένη τιμή εκπομπής θορύβου έχει μετρηθεί χρησιμοποιώντας μια τυπική μέθοδο δοκιμής και μπορεί να χρησιμοποιηθεί για τη σύγκριση ενός εργαλείου με ένα άλλο. Η δηλωμένη τιμή εκπομπής θορύβου μπορεί να χρησιμοποιηθεί σε μια προκαταρκτική αξιολόγηση έκθεσης.

Η δηλωμένη συνολική τιμή κραδασμών έχει μετρηθεί χρησιμοποιώντας μια τυπική μέθοδο δοκιμής και μπορεί να χρησιμοποιηθεί για τη σύγκριση ενός εργαλείου με ένα άλλο. Η δηλωμένη συνολική τιμή κραδασμών μπορεί να χρησιμοποιηθεί σε μια προκαταρκτική αξιολόγηση έκθεσης.

Σημείωση: Οι εκπομπές κραδασμών και θορύβου κατά τη λειτουργία του εργαλείου ενδέχεται να διαφέρουν από τη δηλωμένη τιμή, ανάλογα με τον τρόπο χρήσης του εργαλείου.

Σημείωση: Πρέπει να θεσπιστούν μέτρα ασφαλείας για την προστασία του χειριστή, τα οποία βασίζονται σε αξιολόγηση της έκθεσης υπό πραγματικές συνθήκες χρήσης (συμπεριλαμβανομένων όλων των τμημάτων του κύκλου λειτουργίας, όπως οι χρόνοι που το εργαλείο είναι απενεργοποιημένο ή σε αδράνεια, και οι χρόνοι ενεργοποίησης).

ΓΕΝΙΚΕΣ ΠΡΟΕΙΔΟΠΟΙΗΣΕΙΣ ΑΣΦΑΛΕΙΑΣ ΓΙΑ ΤΑ ΗΛΕΚΤΡΙΚΑ ΕΡΓΑΛΕΙΑ

Προειδοποίηση! Διαβάστε όλες τις προειδοποιήσεις ασφαλείας, τις εικόνες και τις προδιαγραφές που παρέχονται με αυτό το ηλεκτρικό εργαλείο. Η μη τήρησή τους μπορεί να προκαλέσει ηλεκτροπληξία, πυρκαγιά ή σοβαρό τραυματισμό.

Φυλάξτε όλες τις προειδοποιήσεις και τις οδηγίες για μελλοντική αναφορά.

Ο όρος «ηλεκτρικό εργαλείο» που χρησιμοποιείται στις προειδοποιήσεις αναφέρεται σε όλα τα ηλεκτρικά εργαλεία, τόσο με καλώδιο όσο και χωρίς καλώδιο.

Ασφάλεια στον χώρο εργασίας

Διατηρείτε τον χώρο εργασίας σας καλά φωτισμένο και καθαρό. Η ακαταστασία και ο κακός φωτισμός μπορούν να προκαλέσουν ατυχήματα.

Μην χρησιμοποιείτε ηλεκτρικά εργαλεία σε εκρηκτικές ατμόσφαιρες, όπως παρουσία εύφλεκτων υγρών, αερίων ή αναθυμιάσεων. Τα ηλεκτρικά εργαλεία δημιουργούν σπινθήρες που μπορεί να αναφλέξουν τη σκόνη ή τις αναθυμιάσεις.

Κρατήστε τα παιδιά και τους παρευρισκόμενους μακριά από τον χώρο εργασίας σας. Η απώλεια συγκέντρωσης μπορεί να οδηγήσει σε απώλεια ελέγχου.

Ηλεκτρική ασφάλεια

Το φως του καλωδίου τροφοδοσίας πρέπει να ταιριάζει με την πρίζα. Μην τροποποιείτε το φως με κανέναν τρόπο. Μην χρησιμοποιείτε προσαρμογείς πρίζας με γειωμένα ηλεκτρικά εργαλεία. Ένα μη τροποποιημένο φως που ταιριάζει με την πρίζα μειώνει τον κίνδυνο ηλεκτροπληξίας.

Αποφύγετε την επαφή του σώματος με γειωμένες επιφάνειες όπως σωλήνες, καλοριφέρ και ψυγεία. Η γείωση του σώματός σας αυξάνει τον κίνδυνο ηλεκτροπληξίας.

Μην εκθέτετε τα ηλεκτρικά εργαλεία σε βροχόπτωση ή υγρασία. Η εισχώρηση νερού ή υγρασίας σε ένα ηλεκτρικό εργαλείο αυξάνει τον κίνδυνο ηλεκτροπληξίας.

Μην υπερφορτώνετε το καλώδιο τροφοδοσίας. Μην χρησιμοποιείτε το καλώδιο τροφοδοσίας για να μεταφέρετε, να τραβάτε ή να αποσυνδέετε το φως από την πρίζα. Κρατήστε το καλώδιο τροφοδοσίας μακριά από θερμότητα, λάδι, αιχμηρές άκρες και κινούμενα μέρη. Ένα κατεστραμμένο ή μπλεγμένο καλώδιο τροφοδοσίας αυξάνει τον κίνδυνο ηλεκτροπληξίας. Όταν εργάζεστε σε εξωτερικούς χώρους, χρησιμοποιείτε καλώδια επέκτασης σχεδιασμένα για εξωτερική χρήση. Η χρήση καλωδίου επέκτασης κατάλληλου για αεριοκίνητη χρήση μειώνει τον κίνδυνο ηλεκτροπληξίας.

Εάν η χρήση ηλεκτρικού εργαλείου σε υγρό περιβάλλον είναι αναπόφευκτη, χρησιμοποιήστε μια διάταξη προστασίας από ρεύματα διαρροής (RCD) ως προστασία από την τάση τροφοδοσίας. Η χρήση μιας διάταξης RCD μειώνει τον κίνδυνο ηλεκτροπληξίας.

Προσωπική ασφάλεια

Να είστε σε εγρήγορση, να προσέχετε τι κάνετε και να χρησιμοποιείτε την κοινή λογική όταν χειρίζεστε ένα ηλεκτρικό εργαλείο. Μην χρησιμοποιείτε ηλεκτρικό εργαλείο ενώ είστε κουρασμένοι ή υπό την επήρεια ναρκωτικών, αλκοόλ ή φαρμάκων. Ακόμα και μια στιγμή απροσεξίας κατά τη χρήση ενός ηλεκτρικού εργαλείου μπορεί να οδηγήσει σε σοβαρό τραυματισμό. Χρησιμοποιήστε ατομικό προστατευτικό εξοπλισμό. Να φοράτε πάντα προστασία ματιών. Η χρήση ατομικού προστατευτικού εξοπλισμού, όπως μάσκες σκόνης, αντιλιοσηθικά παπούτσια ασφαλείας, κράνη και προστατευτικά ακοής, μειώνει τον κίνδυνο σοβαρού τραυματισμού.

Αποτρέψτε την τυχαία εκκίνηση. Βεβαιωθείτε ότι ο διακόπτης βρίσκεται στη θέση απενεργοποίησης πριν συνδέσετε το ηλεκτρικό εργαλείο στην πηγή τροφοδοσίας ή/και στην μπαταρία, πριν το σηκώσετε ή το μεταφέρετε. Η μεταφορά ενός ηλεκτρικού εργαλείου με το δάχτυλό σας στον διακόπτη ή η ενεργοποίηση ενός ηλεκτρικού εργαλείου που έχει τον διακόπτη στη θέση ενεργοποίησης μπορεί να προκαλέσει σοβαρό τραυματισμό.

Αφαιρέστε οποιοδήποτε κλειδί ρύθμισης ή κλειδί πριν θέσετε σε λειτουργία το ηλεκτρικό εργαλείο. Ένα κλειδί ή κλειδί που παραμένει προσαρτημένο σε ένα περιστρεφόμενο μέρος του ηλεκτρικού εργαλείου μπορεί να προκαλέσει σοβαρό τραυματισμό.

Μην το παρακάνετε με το χέρι ή το τέντωμα. Διατηρείτε πάντα σωστή στάση σώματος και ισορροπία. Αυτό θα σας επιτρέψει να ελέγχετε καλύτερα το ηλεκτρικό εργαλείο σε απρόβλεπτες καταστάσεις κατά την εργασία.

Ντυθείτε κατάλληλα. Μην φοράτε φαρδιά ρούχα ή κοσμήματα. Κρατήστε τα μαλλιά και τα ρούχα σας μακριά από τα κινούμενα μέρη του ηλεκτρικού εργαλείου. Τα φαρδιά ρούχα, τα κοσμήματα ή τα μακριά μαλλιά μπορεί να πιαστούν στα κινούμενα μέρη.

Εάν ο εξοπλισμένος είναι εξοπλισμένος για σύνδεση σε συστήματα αναρρόφησης ή συλλογής σκόνης, βεβαιωθείτε ότι είναι συνδεδεμένοι και χρησιμοποιούνται σωστά. Η χρήση αναρρόφησης σκόνης μειώνει τον κίνδυνο κινδύνων που σχετίζονται με τη σκόνη.

Μην αφήσετε την εμπειρία που αποκτήσατε από τη συχνή χρήση εργαλείων να σας κάνει να γίνετε απρόσεκτοι και να αγνοήσετε τους κανόνες ασφαλείας. Οι απρόσεκτες ενέργειες μπορούν να προκαλέσουν σοβαρούς τραυματισμούς σε κλάσματα δευτερολέπτου.

Χρήση και φροντίδα ηλεκτρικών εργαλείων

Μην υπερφορτώνετε ένα ηλεκτρικό εργαλείο. Χρησιμοποιήστε το σωστό ηλεκτρικό εργαλείο για την προβλεπόμενη εφαρμογή. Το σωστό ηλεκτρικό εργαλείο θα εκτελέσει την εργασία καλύτερα και ασφαλέστερα όταν χρησιμοποιείται στην προβλεπόμενη χωρητικότητά του.

Μην χρησιμοποιείτε ηλεκτρικό εργαλείο εάν ο διακόπτης δεν το ενεργοποιεί και δεν το απενεργοποιεί. Οποιοδήποτε εργαλείο που δεν μπορεί να ελεγχθεί με τον διακόπτη είναι επικίνδυνο και πρέπει να επισκευαστεί.

Αποσυνδέστε το φως από την πρίζα ή/και αφαιρέστε την μπαταρία, εάν είναι αποσπώμενη, από το ηλεκτρικό εργαλείο πριν κάνετε οποιοδήποτε ρυθμίσεις, αλλάξτε αξεσουάρ ή αποθηκεύσετε τα ηλεκτρικά εργαλεία. Αυτές οι προφυλάξεις θα αποτρέψουν την τυχαία ενεργοποίηση του ηλεκτρικού εργαλείου.

Κρατήστε το εργαλείο μακριά από παιδιά. Μην επιτρέπετε σε άτομα που δεν είναι εξοικειωμένα με τα ηλεκτρικά εργαλεία ή με αυτές τις οδηγίες να το χειρίζονται. Τα ηλεκτρικά εργαλεία είναι επικίνδυνα στα χέρια μη εκπαιδευμένων χρηστών.

Συντηρείτε τα ηλεκτρικά εργαλεία και τα αξεσουάρ. Ελέγξτε το εργαλείο για τυχόν κακή ευθυγράμμιση ή μπλοκάρισμα

κινούμενων μερών, σπασμένα εξαρτήματα και οποιαδήποτε άλλη κατάσταση που μπορεί να επηρεάσει τη λειτουργία του ηλεκτρικού εργαλείου. Επισκευάστε τυχόν ζημιές πριν χρησιμοποιήσετε το ηλεκτρικό εργαλείο. Πολλά ατυχήματα προκαλούνται από κακώς συντηρημένα ηλεκτρικά εργαλεία.

Διατηρείτε τα εργαλεία κοπής καθαρά και αιχμηρά. Τα σωστά συντηρημένα εργαλεία κοπής με αιχμηρές άκρες είναι λιγότερο πιθανό να μπλοκάρουν και είναι πιο εύκολο να τα ελέγχετε κατά τη λειτουργία.

Χρησιμοποιήστε ηλεκτρικά εργαλεία, αξεσουάρ, εξαρτήματα κ.λπ. σύμφωνα με αυτές τις οδηγίες, λαμβάνοντας υπόψη τον τύπο και τις συνθήκες εργασίας. Η χρήση εργαλείων για εργασία διαφορετική από αυτά που προορίζονται μπορεί να δημιουργήσει επικίνδυνη κατάσταση.

Διατηρείτε τις λαβές και τις επιφάνειες λαβής στεγνές, καθαρές και απαλλαγμένες από λάδια και γράσα. Οι ολισθηρές λαβές και οι επιφάνειες λαβής εμποδίζουν την ασφαλή λειτουργία και τον έλεγχο του εργαλείου σε επικίνδυνες καταστάσεις.

Επισκευές

Αναθέστε την επισκευή του ηλεκτρικού εργαλείου σας μόνο σε εξουσιοδοτημένα συνεργεία επισκευών που χρησιμοποιούν μόνο γνήσια ανταλλακτικά. Αυτό θα διασφαλίσει τη σωστή λειτουργία του ηλεκτρικού εργαλείου.

ΕΠΙΠΛΕΟΝ ΟΔΗΓΙΕΣ ΑΣΦΑΛΕΙΑΣ ΓΙΑ ΠΛΑΝΕΣ

Περιμένετε να σταματήσει η λεπίδα πριν αφήσετε το εργαλείο κάτω. Μια εκτεθειμένη περιστρεφόμενη λεπίδα θα μπορούσε να πιαστεί στο έδαφος, προκαλώντας απώλεια ελέγχου και σοβαρό τραυματισμό.

Κρατάτε το ηλεκτρικό εργαλείο μόνο από τις μονωμένες επιφάνειες, ειδικά το στοιχείο κοπής μπορεί να έρθει σε επαφή με το καλώδιο τροφοδοσίας. Το κόψιμο ενός ηλεκτροφόρου καλωδίου μπορεί να θέσει τα μεταλλικά μέρη του ηλεκτρικού εργαλείου υπό τάση και να προκαλέσει ηλεκτροπληξία στον χειριστή.

Χρησιμοποιήστε σφιγκτήρες ή άλλα μέσα για να ασφαλίσετε το τεμάχιο εργασίας σε μια σταθερή επιφάνεια. Το κράτημα του τεμαχίου εργασίας με το χέρι ή με οποιοδήποτε άλλο μέρος του σώματος είναι ασταθές και μπορεί να οδηγήσει σε απώλεια ελέγχου.

ΕΓΚΑΤΑΣΤΑΣΗ ΣΤΟΙΧΕΙΩΝ ΕΞΟΠΛΙΣΜΟΥ

Προειδοποίηση! Η εγκατάσταση αξεσουάρ επιτρέπεται μόνο όταν η παραγωγή ρεύματος είναι αποσυνδεδεμένη. Βεβαιωθείτε ότι το καλώδιο τροφοδοσίας είναι αποσυνδεδεμένο από την πρίζα!

Σημείωση: Είναι πάντα απαραίτητο να αντικαθιστάτε όλες τις λεπίδες σε μια πλάνη. Ποτέ μην χρησιμοποιείτε το εργαλείο χωρίς να είναι εγκατεστημένες όλες οι λεπίδες. Το τύμπανο περιστρέφεται με υψηλή ταχύτητα και είναι ειδικά ισορροπημένο για να λειτουργεί με όλες τις λεπίδες εγκατεστημένες. Η μη εγκατάσταση όλων των λεπίδων μπορεί να προκαλέσει ζημιά στην πλάνη κατά τη λειτουργία, η οποία θα μπορούσε να οδηγήσει σε σοβαρό τραυματισμό.

Αντικατάσταση του μίαντα κίνησης (II)

Αφαιρέστε το κάλυμμα του μίαντα κίνησης. Χρησιμοποιώντας ένα φαρδύ, επίπεδο κατασβίδι, τραβήξτε προσεκτικά την άκρη του μίαντα κοντά στη μικρότερη τροχαλία, περιστρέφοντας ταυτόχρονα τον μίαντα χρησιμοποιώντας τη μεγαλύτερη τροχαλία μέχρι οι μίαντας να γλιστρήσει από τη μικρότερη τροχαλία.

Τοποθετήστε τον νέο μίαντα στη μεγαλύτερη τροχαλία, φροντίζοντας οι νευρώσεις στο εσωτερικό του μίαντα να εμπλέκονται στις αυλακώσεις της τροχαλίας. Ενώ σύρετε τον μίαντα στη μικρότερη τροχαλία, περιστρέψτε ταυτόχρονα τον μίαντα χρησιμοποιώντας τη μεγαλύτερη τροχαλία μέχρι οι μίαντας να εμπλακεί στη μικρότερη τροχαλία. Βεβαιωθείτε ότι όλες οι νευρώσεις στο εσωτερικό του μίαντα εμπλέκονται στις αντίστοιχες αυλακώσεις της τροχαλίας.

Εγκατάσταση και αντικατάσταση μαχαιριών

Πριν από την αντικατάσταση των λεπίδων, συνιστάται η αφαίρεση του καλύμματος του μίαντα κίνησης. Αυτό θα διευκολύνει τον χειρισμό του τυμπάνου κατά την εγκατάσταση της λεπίδας. Οι λεπίδες πρέπει να αφαιρούνται μία κάθε φορά για να διασφαλιστεί η σωστή εγκατάσταση.

Για να αφαιρέσετε τη λεπίδα, σφίξτε τις βίδες στερέωσης της βάσης λεπίδας (III). Αφαιρέστε τη βάση (IV) και, στη συνέχεια, σύρετε τη λεπίδα έξω από τη βάση (V). Καθαρίστε σχολαστικά την περιοχή στήριξης της λεπίδας, τη λεπίδα και όλα τα εξαρτήματα στήριξης από τυχόν σκόνη που δημιουργείται κατά τη λειτουργία, για παράδειγμα, χρησιμοποιώντας μια βούρτσα με μαλακές τρίχες. Τοποθετήστε τη νέα λεπίδα στη θήκη. Η λεπίδα έχει μια εγκοπή που επιτρέπει τη σωστή εγκατάσταση της λεπίδας. Στη συνέχεια, τοποθετήστε τη θήκη στην υποδοχή του τυμπάνου. Προσέξτε τη σωστή κατεύθυνση εγκατάστασης, περιστρέψτε το τύμπανο και τοποθετήστε τη θήκη με τη λεπίδα με τον ίδιο τρόπο όπως και οι άλλες λεπίδες. Ξεβιδώστε εναλλακτικά τις βίδες στερέωσης της θήκης λεπίδας για να ασφαλίσετε τη θήκη με τη λεπίδα στην υποδοχή του τυμπάνου.

Η θήκη μαχαιριού διαθέτει βίδες που επιτρέπουν την ισοπέδωση του μαχαιριού. Οι θήκες είναι εργοστασιακά ισοπεδωμένες και θα πρέπει να ρυθμίζονται μόνο εάν παρατηρείται ανομοιόμορφη φθορά του μαχαιριού. Η άκρη της θήκης μαχαιριού πρέπει να είναι παράλληλη με την άκρη της υποδοχής του τυμπάνου (VI).

Επαναλάβετε τη διαδικασία για όλα τα υπόλοιπα μαχαιρία. Αντικαθιστάτε πάντα ολόκληρο το σετ μαχαιριών. Περιστρέψτε το τύμπανο με τα εγκατεστημένα μαχαιρία μερικές πλήρεις περιστροφές μπρος-πίσω, φροντίζοντας να μην πιαστούν τα μαχαιρία ή τα στοιχεία στήριξης στη δομή του εργαλείου.

Τοποθετήστε το κάλυμμα του μίαντα κίνησης.

Προειδοποίηση! Απαγορεύεται η χρήση της πλάνης χωρίς να έχει τοποθετηθεί το κάλυμμα του ιμάντα κίνησης.

ΠΡΟΕΤΟΙΜΑΣΙΑ ΓΙΑ ΕΡΓΑΣΙΑ

Πριν ξεκινήσετε την εργασία, ελέγξτε το περιβλήμα και το καλώδιο τροφοδοσίας για τυχόν ζημιές. Εάν εντοπιστεί οποιαδήποτε ζημιά, μην συνεχίσετε την εργασία.

Προειδοποίηση! Όλες οι εργασίες που σχετίζονται με την αντικατάσταση των λεπίδων, του ιμάντα κίνησης, των καλυμμάτων και των οδηγών στερέωσης, τις ρυθμίσεις κ.λπ. πρέπει να εκτελούνται με την παροχή ρεύματος στο εργαλείο απενεργοποιημένη, επομένως πριν ξεκινήσετε αυτές τις εργασίες: Αποσυνδέστε το εργαλείο από την πρίζα!

Πριν χρησιμοποιήσετε την πλάνη για πρώτη φορά, ελέγξτε τη ρύθμιση και την ασφαλή στερέωση των λεπίδων και του άξονα κοπής.

Ρύθμιση του βάθους πλανίσματος (VII)

Γυρίστε το κουμπί για να ρυθμίσετε το επιθυμητό βάθος πλανίσματος. Η ρύθμιση μπορεί να διαβαστεί από την κλίμακα γύρω από το κουμπί.

Εξόρυξη τσιπς

Κατά την εργασία θα πρέπει πάντα να χρησιμοποιείται ένα εξωτερικό σύστημα αναρρόφησης σκόνης. Η χρήση ενός εξωτερικού συστήματος αναρρόφησης σκόνης βελτιώνει την αποτελεσματικότητα και την ασφάλεια στην εργασία. Συνδέστε το άκρο του εξωτερικού συστήματος αναρρόφησης σκόνης στο ακροφύσιο έτσι ώστε να μην παρεμβαίνει στην εργασία και να μην εμποδίζει την ορατότητα του χώρου εργασίας. Οι οικιακές ηλεκτρικές σκούπες δεν πρέπει να χρησιμοποιούνται ως συστήματα αναρρόφησης σκόνης. Οι οικιακές ηλεκτρικές σκούπες δεν έχουν σχεδιαστεί για να αναρροφούν τη σκόνη που παράγεται κατά τη λειτουργία του εργαλείου και η χρήση αυτή μπορεί να προκαλέσει ζημιά στην ηλεκτρική σκούπα.

Η πλάνη διαθέτει έναν διακόπτη που σας επιτρέπει να επιλέξετε την εξαγωγή σκόνης από οποιαδήποτε πλευρά του εργαλείου. Γυρίστε το ακροφύσιο σε μία από τις ακραίες θέσεις (VIII). Μην ρυθμίσετε το κουμπί σε ενδιάμεση θέση μεταξύ των ακραίων θέσεων. Το σύστημα εξαγωγής σκόνης πρέπει να είναι συνδεδεμένο προς την κατεύθυνση της εκροής των ρινισμάτων, όπως υποδεικνύεται από το βέλος στο ακροφύσιο.

ΧΡΗΣΗ ΤΟΥ ΕΡΓΑΛΕΙΟΥ

ΠΡΟΕΙΔΟΠΟΙΗΣΗ! Να φοράτε πάντα προστατευτικά ακοής, προστατευτικά γυαλιά και προστατευτικά γάντια όταν χειρίζεστε μια πλάνη.

Συμβουλές ασφαλείας

Κατά την εργασία, να φοράτε ατομικό προστατευτικό εξοπλισμό, όπως προστασία ματιών, προστασία ακοής, προστατευτικά γάντια, προστατευτικά ρούχα και υποδήματα ασφαλείας. Πρέπει επίσης να φοράτε μάσκες σκόνης για την προστασία της ανώτερης αναπνευστικής οδού.

Μόνο τα καλά ακονισμένα μαχαίρια εξασφαλίζουν καλό αποτέλεσμα πλανίσματος και παρατείνουν τη διάρκεια ζωής του εργαλείου. Μην φορτώνετε το αεροπλάνο σε τέτοιο βαθμό που να σταματήσει.

Μην επιχειρήσετε ποτέ να σχεδιάσετε επιφάνειες που περιέχουν μεταλλικά στοιχεία (καρφιά, βίδες, συνδετήρες κ.λπ.).

Χρησιμοποιείτε μόνο δοκιμασμένα κοπτικά εργαλεία που είναι εγκεκριμένα για τις ταχύτητες που αναγράφονται στο εργαλείο.

Η πλάνη πρέπει να τοποθετείται στο τεμάχιο εργασίας μόνο αφού έχει ξεκινήσει.

Κατά το πλάνισμα, ολόκληρη η επιφάνεια του επιπέδου πρέπει να βρίσκεται σε σταθερή επαφή με την επιφάνεια που πρόκειται να υποστεί επεξεργασία.

Όταν εργάζεστε, να χρησιμοποιείτε πάντα και τα δύο χέρια για να οδηγείτε την πλάνη.

Η ομοιομορφή μετακίνησης της πλάνης κατά το πλάνισμα παρατείνει τη διάρκεια ζωής των μαχαιριών και μειώνει τον κίνδυνο ατυχημάτων.

Μην βάζετε ποτέ τα δάχτυλά σας στη θύρα εξαγωγής ρινισμάτων. Εάν η θύρα φράξει, αποσυνδέστε το εργαλείο από την πρίζα και χρησιμοποιήστε ένα ξύλινο ραβδί για να καθαρίσετε τη θύρα από τυχόν συσσωρευμένα ρινίσματα.

Συνδέετε πάντα ένα εξωτερικό σύστημα αναρρόφησης σκόνης.

Κάντε τακτικά διαλείμματα ενώ εργάζεστε.

Το εργαλείο δεν πρέπει να υπερφορτώνεται, η θερμοκρασία των εξωτερικών επιφανειών δεν πρέπει ποτέ να υπερβαίνει τους 60 ° C. Η πλάνη δεν πρέπει να χρησιμοποιείται ως σταθερή συσκευή.

Ακολουθείτε πάντα τις γενικές οδηγίες ασφαλείας για την εργασία με ηλεκτρικά εργαλεία.

Μετά την ολοκλήρωση της εργασίας, η πλάνη πρέπει να τοποθετηθεί στην άκρη μόνο αφού αποσυνδεθεί από την παροχή ρεύματος και η κεφαλή κοπής έχει σταματήσει εντελώς. Στη συνέχεια, θα πρέπει να εκτελεστούν εργασίες συντήρησης και επιθεώρησης.

Επιφανειακή επίπδωση (IX)

Πιάστε την πλάνη και με τα δύο χέρια, τοποθετώντας το ένα χέρι στη λαβή και το άλλο στη βοηθητική λαβή. Υιοθετήστε μια σταθερή και σταθερή στάση. Τοποθετήστε την πλάνη με το μπροστινό μέρος της προστατευτικής πλάκας στο τεμάχιο εργασίας, διασφαλίζοντας ότι οι λεπίδες δεν έρχονται σε επαφή με το τεμάχιο εργασίας σε κανένα σημείο. Ο διακόπτης της πλάνης ασφαλιζεται από τυχάια ενεργοποίηση με μια κλειδαριά. Για να ξεκινήσετε την πλάνη, πατήστε παρατεταμένα το κουμπί κλειδώματος και, στη συνέχεια, πατήστε τον διακόπτη. Μόλις ξεκινήσει ο κινητήρας, δεν χρειάζεται πλέον να κρατάτε πατημένο το κουμπί κλειδώματος.

Περιμένετε μέχρι οι λεπίδες να φτάσουν στην πλήρη ταχύτητα και, στη συνέχεια, μετακινήστε προσεκτικά την πλάνη προς τα εμπρός. Ο διακόπτης δεν μπορεί να κλειδωθεί στη θέση ενεργοποίησης.

Στην αρχή του πλαναρίσματος, ασκήστε πίεση στο μπροστινό μέρος του αεροπλάνου και στο τέλος του πλαναρίσματος, ασκήστε πίεση στο πίσω μέρος του αεροπλάνου.

Για πρόχειρη επιπέδωση, το βάθος επιπέδωσης μπορεί να αυξηθεί, αλλά για να επιτευχθεί βέλτιστη ποιότητα επιφάνειας, το βάθος επιπέδωσης θα πρέπει να μειωθεί και το επίπεδο να κινείται πιο αργά.

Το πλάνο διαθέτει ένα στήριγμα στο πίσω άκρο της βάσης το οποίο, όταν το πίσω μέρος της βάσης ανυψώνεται, θα πέσει προς τα κάτω και όταν το πλάνο τοποθετηθεί ξανά προς τα κάτω, θα εμποδίσει τα μαχαίρια να έρθουν σε επαφή με το υπό επεξεργασία υλικό. Πριν συνεχίσετε την εργασία, ανυψώστε το στήριγμα. Κατά την κανονική λειτουργία, το στήριγμα θα ανυψώνεται αυτόματα καθώς οδηγείτε το επίπεδο πάνω από το τεμάχιο εργασίας. Σημείωση: Μην αφήνετε το επίπεδο με περιστρεφόμενες λεπίδες στο στήριγμα. Η πλάνη θα σταματήσει όταν αφήσετε τον διακόπτη. Οι λεπίδες ενδέχεται να συνεχίσουν να περιστρέφονται για κάποιο χρονικό διάστημα μετά το σβήσιμο του κινητήρα.

Πλάνισμα των άκρων (X)

Η πλάκα βάσης της πλάνης έχει αυλακώσεις ποικίλου βάθους για να διευκολύνει το λοξόμημα των άκρων του τεμαχίου εργασίας. Ρυθμίστε το κουμπί βάθους πλάνισματος. Τοποθετήστε την πλάκα βάσης της πλάνης έτσι ώστε η αυλάκωση να ευθυγραμμίζεται με την άκρη του τεμαχίου εργασίας. Προχωρήστε σαν να πλανίζετε μια επιφάνεια.

Σημείωση: Ανάλογα με το βάθος της αυλάκωσης, ενδέχεται να μην είναι διαθέσιμο το πλήρες εύρος βάθους πλάνισματος. Μόνο η κεντρική αυλάκωση επιτρέπει την αξιοποίηση του πλήρους εύρους βάθους πλάνισματος.

Πλαισιώνοντας

Η οδοντωτή ράγα περιλαμβάνει τη μερική μείωση της επιφάνειας του τεμαχίου εργασίας και μπορεί να χρησιμοποιηθεί για να διευκολύνει την επικάλυψη ξύλινων στοιχείων. Το επίπεδο έχει σχεδιαστεί για να δημιουργεί οδοντωτές ράγες χρησιμοποιώντας οδηγούς που είναι τοποθετημένοι στο πλευρικό άνοιγμα του σώματος. Πριν ξεκινήσετε την εργασία, συνιστάται να σημειώσετε το πλάτος της οδοντωτής ράγας, για παράδειγμα, χρησιμοποιώντας μια γραμμή με μολύβι. Μετά την εγκατάσταση του κατάλληλου εξαρτήματος, η οδοντωτή ράγα εκτελείται όπως το τυπικό πλάνισμα κατά μήκος της άκρης του τεμαχίου εργασίας, με το πλάτος και το βάθος της οδοντωτής ράγας να καθορίζονται από τις ρυθμίσεις του εξαρτήματος και του εργαλείου. Συνιστάται η εμβάθυνση της οδοντωτής ράγας σε πολλά περάσματα μέχρι να επιτευχθεί το απαιτούμενο βάθος.

ΣΥΝΤΗΡΗΣΗ ΚΑΙ ΑΠΟΘΗΚΕΥΣΗ

ΠΡΟΣΟΧΗ! Πριν από οποιαδήποτε ρύθμιση, σέρβις ή συντήρηση, αποσυνδέστε το εργαλείο από την ηλεκτρική πρίζα. Μετά την ολοκλήρωση της εργασίας, ελέγξτε την τεχνική κατάσταση του ηλεκτρικού εργαλείου ελέγχοντας οπτικά το σώμα και τη λαβή, το ηλεκτρικό καλώδιο με το φις και την ανακούφιση τάσης, τη λειτουργία του ηλεκτρικού διακόπτη, τις ανεμπόδιστες σχισμές εξαερισμού, τους σπινθήρες των βουρτσών, το επίπεδο θορύβου των ρουλεμάν και των γραναζιών, την εκκίνηση και την ομαλή λειτουργία. Κατά τη διάρκεια της περιόδου εγγύησης, ο χρήστης δεν επιτρέπεται να προσθέσει εξαρτήματα ή να αντικαταστήσει υποσυγκροτήματα ή εξαρτήματα, καθώς αυτό θα ακυρώσει την εγγύηση. Οποιοσδήποτε ανωμαλίες παρατηρηθούν κατά την επιθεώρηση ή κατά τη λειτουργία αποτελούν σήμα για επίσκεψη σε κέντρο σέρβις. Μετά την ολοκλήρωση της εργασίας, καθαρίστε το περίβλημα, τις σχισμές εξαερισμού, τους διακόπτες, τη βοηθητική λαβή και τα προστατευτικά, για παράδειγμα, με πίδακα αέρα (με πίεση που δεν υπερβαίνει τα 0,3 MPa), μια βούρτσα ή ένα στεγνό πανί χωρίς τη χρήση χημικών ουσιών ή υγρών καθαρισμού. Καθαρίστε τα εργαλεία και τις λαβές με ένα στεγνό, καθαρό πανί.

Το μηχανήμα πρέπει να φυλάσσεται σε ξηρό, θερμοκρασιακά σταθερό δωμάτιο, απαλλαγμένο από συμπύκνωση και υπερβολική υγρασία (>80%). Η συσκευή πρέπει να προστατεύεται από τις βροχοπτώσεις, το ηλιακό φως, τη θερμότητα και τους κραδασμούς. Συνιστάται η αποθήκευση του μηχανήματος στην αρχική του συσκευασία, η οποία θα πρέπει επίσης να χρησιμοποιείται για τυχόν μετακινήσεις. Οι λεπτομερείς απαιτήσεις θερμοκρασίας αποθήκευσης παρέχονται στον πίνακα τεχνικών παραμέτρων.

ХАРАКТЕРИСТИКИ НА ИНСТРУМЕНТА

Тази ръчна електрическа рендосваща машина за дърво е стандартен електрически инструмент, изолиран от клас II, пред-назначен за рендосване, скосяване и фалцване на дърво и дървесни материали. Инструментът е снабден с регулируема дълбочина на рендосване, водач и отвор за изсмукване на стружки и прах с възможност за промяна на посоката на изхвърляне. При никакви обстоятелства инструментът не трябва да се използва за обработка на материали, различни от дърво. Правилната, надеждна и безопасна работа на инструмента зависи от правилната му употреба, следователно:

Преди да използвате инструмента, прочетете цялото ръководство и го запазете.

Доставчикът не носи отговорност за каквито и да е щети, произтичащи от неспазване на правилата за безопасност и препоръките на това ръководство.

ОБОРУДВАНЕ

Фабричната опаковка трябва да съдържа: ренде и резервни остриета.

ТЕХНИЧЕСКИ ПАРАМЕТРИ

Параметър	Мерна единица	Стойност
Каталожен номер		УТ-82142
Мрежово напрежение	[V~]	220-240
Честота на мрежата	[Hz]	50-60
Номинална мощност	[W]	650
Обороти на празен ход (обороти на празен ход)	[min ⁻¹]	16 000
Дълбочина на рендосване	[mm]	0 - 2
Максимална ширина на рендосване	[mm]	82
Ниво на шум		
- звуково налягане $L_{pa} \pm K$	[dB]	88,0 ± 3,0
- мощност $L_{wa} \pm K$	[dB]	96,0 ± 3,0
Ниво на вибрации $a_n \pm K$	[m/s ²]	7,15 ± 1,5
Маса	[kg]	2,85
Степен на защита		IP20
Клас на изолация		II
Работна температура	[°C]	-20 - +40
Температура на съхранение	[°C]	+5 - +40

Декларираната стойност на шумовите емисии е измерена с помощта на стандартен метод за изпитване и може да се използва за сравняване на един инструмент с друг. Декларираната стойност на шумовите емисии може да се използва при предварителна оценка на експозицията.

Декларираната обща стойност на вибрациите е измерена с помощта на стандартен метод за изпитване и може да се използва за сравняване на един инструмент с друг. Декларираната обща стойност на вибрациите може да се използва при предварителна оценка на експозицията.

Забележка: Емисиите на вибрации и шум по време на работа на инструмента може да се различават от декларираната стойност в зависимост от начина на употреба на инструмента.

Забележка: Мерките за безопасност за защита на оператора трябва да бъдат установени и да се основават на оценка на експозицията при реални условия на употреба (включително всички части на работния цикъл, като например времената, когато инструментът е изключен или работи на празен ход, и времената за активиране).

ОБЩИ ПРЕДУПРЕЖДЕНИЯ ЗА БЕЗОПАСНОСТ ПРИ РАБОТА С ЕЛЕКТРОИНСТРУМЕНТИ

Внимание! Прочетете всички предупреждения за безопасност, илюстрации и спецификации, предоставени с този електрически инструмент. Неспазването им може да доведе до токов удар, пожар или сериозни наранявания.

Запазете всички предупреждения и инструкции за бъдещи справки.

Терминът „електрически инструмент“, използван в предупрежденията, се отнася за всички електрически инструменти, както с кабел, така и без кабел.

Безопасност на работното място

Поддържайте работното си място добре осветено и чисто. Безпорядъкът и лошото осветление могат да причинят злополуки.

Не работете с електрически инструменти в експлозивна атмосфера, например в присъствието на запалими течности, газове или изпарения. Електроинструментите създават искри, които могат да запалят праха или изпаренията.

Дръжте деца и странични наблюдатели далеч от работната си зона. Загубата на концентрация може да доведе до загуба на контрол.

Електрическа безопасност

Щепселът на захранващия кабел трябва да е в контакта. Не модифицирайте щепсела по никакъв начин. Не използвайте адаптери за щепсели със заземени електрически инструменти. Немодифициран щепсел, който е в контакта, намалява риска от токов удар.

Избягвайте телесен контакт със заземени повърхности, като тръби, радиатори и хладилници. Заземяването на тялото ви увеличава риска от токов удар.

Не излагайте електрическите инструменти на валежи или влага. Попадането на вода или влага в електрическия инструмент увеличава риска от токов удар.

Не претоварвайте захранващия кабел. Не използвайте захранващия кабел за носене, дърпане или изключване на щепсела от контакта. Дръжте захранващия кабел далеч от топлина, масло, остри ръбове и движещи се части.

Повреден или заплитан захранващ кабел увеличава риска от токов удар.

Когато работите на открито, използвайте удължителни кабели, предназначени за употреба на открито. Използването на удължителен кабел, подходящ за употреба на открито, намалява риска от токов удар.

Ако използването на електрически инструмент във влажна среда е неизбежно, използвайте дефектнотокова защита (RCD) като защита срещу захранващото напрежение. Използването на RCD намалява риска от токов удар.

Лична безопасност

Бъдете бдителни, внимавайте какво правите и използвайте здравия разум, когато работите с електрически инструмент. Не използвайте електрически инструмент, докато сте уморени или под влиянието на наркотици, алкохол или лекарства. Дори момент на невнимание по време на работа с електрически инструмент може да доведе до сериозни телесни наранявания.

Използвайте лични предпазни средства. Винаги носете предпазни очила. Използването на лични предпазни средства, като например маски за прах, предпазни обувки против хлъзгане, защитни каски и предпазни средства за слуха, намалява риска от сериозни наранявания.

Предотвратете случайно стартиране. Уверете се, че превключвателят е в изключено положение, преди да свържете електрическия инструмент към източник на захранване и/или батерия, да го повдигнете или да го носите. Носенето на електрически инструмент с пръст върху превключвателя или включването на електрически инструмент, който е във включено положение, може да доведе до сериозно нараняване.

Отстранете всички регулиращи ключове или гаечни ключове, преди да включите електрическия инструмент. Гаечен ключ или ключ, оставен прирепен към въртящата се част на електрическия инструмент, може да доведе до сериозно нараняване.

Не се пренатягайте и не се разтягайте прекалено. Поддържайте правилна стойка и равновесие през цялото време. Това ще ви позволи да контролирате по-добре електрическия инструмент в неочаквани ситуации по време на работа.

Обличайте се подходящо. Не носете широки дрехи или бижута. Дръжте косата и дрехите далеч от движещите се части на електрическия инструмент. Широките дрехи, бижутата или дългата коса могат да бъдат захванати от движещите се части.

Ако оборудването е оборудвано за свързване към системи за прахоулавяне или събиране на прах, уверете се, че те са свързани и се използват правилно. Използването на прахоулавяне намалява риска от опасности, свързани с праха.

Не позволявайте на натрупания опит от честата употреба на инструменти да ви доведе до невнимание и пренебрегване на правилата за безопасност. Невнимателните действия могат да причинят сериозни наранявания за части от секундата.

Използване и грижа за електрически инструменти

Не претоварвайте електрическия инструмент. Използвайте правилния електрически инструмент за предвиденото приложение. Правилният електрически инструмент ще изпълнява работата по-добре и по-безопасно, когато се използва с проектирания си капацитет.

Не използвайте електрически инструмент, ако превключвателят не го включва и изключва. Всеки инструмент, който не може да се управлява с превключвателя, е опасен и трябва да бъде ремонтиран.

Изключете щепсела от контакта и/или извадете батерията, ако е подвижна, от електрическия инструмент, преди да правите каквито и да е настройки, да сменят аксесоари или да съхраняват електрически инструменти. Тези предпазни мерки ще предотвратят случайно включване на електрическия инструмент.

Дръжте инструмента далеч от деца. Не позволявайте на лица, които не са запознати с електрическите инструменти или не са запознати с тези инструкции, да работят с инструмента. Електроинструментите са опасни в ръцете на необучени потребители.

Поддържайте електрическите инструменти и аксесоарите. Проверявайте инструмента за неправилно подравняване или заклинване на движещите се части, счупване на части и всякакви други състояния, които могат да

повлияят на работата му. Поправете всички повреди, преди да използвате електрическия инструмент. Много инциденти са причинени от лошо поддържани електрически инструменти.

Поддържайте режещите инструменти чисти и остри. Правилно поддържаните режещи инструменти с остри ръбове е по-малко вероятно да се заклеят и са по-лесни за контролиране по време на работа.

Използвайте електрически инструменти, аксесоари, приставки и др. в съответствие с тези инструкции, като вземете предвид вида и условията на работа. Използването на инструменти за работа, различна от предназначенияте, може да създаде опасна ситуация.

Поддържайте дръжките и повърхностите за захващане сухи, чисти и без масло и мазнини. Хлъзгавите дръжки и повърхности за захващане пречат на безопасната работа и контрол на инструмента в опасни ситуации.

Ремонти

Ремонтирайте електрическия си инструмент само в оторизирани сервиси, като използвате само оригинални резервни части. Това ще гарантира правилната работа на електрическия инструмент.

ДОПЪЛНИТЕЛНИ ИНСТРУКЦИИ ЗА БЕЗОПАСНОСТ ЗА ФРЕНДЕТА

Изчакайте острието да спре, преди да оставите инструмента. Открито въртящо се острие може да се закачи за земята, причинявайки загуба на контрол и сериозни наранявания.

Дръжте електрическия инструмент само за изолирани повърхности, тъй като режещият елемент може да се докосне до захранващия кабел. Срязването на захранващ кабел може да постави металните части на електрическия инструмент под напрежение и да причини токов удар на оператора.

Използвайте скоби или други средства, за да закрепите здраво детайла към стабилна повърхност. Държането на детайла с ръка или с друга част на тялото е нестабилно и може да доведе до загуба на контрол.

МОНТАЖ НА ЕЛЕМЕНТИ НА ОБОРУДВАНЕТО

Внимание! Аксесоарите могат да се монтират само когато захранването е изключено. Уверете се, че захранващият кабел е изваден от контакта!

Забележка: Винаги е необходимо да сменяте всички ножове на ренде. Никога не използвайте инструмента, без да са монтирани всички ножове. Барабанът се върти с висока скорост и е специално балансиран, за да работи с всички монтирани ножове. Ако не монтирате всички ножове, това може да доведе до повреда на рендето по време на работа, което може да доведе до сериозни наранявания.

Смяна на задвижващия ремък (II)

Свалете капака на задвижващия ремък. С помощта на широка, плоска отвертка внимателно повдигнете ръба на ремъка близо до по-малката ролка, като едновременно с това завъртите ремъка с по-голямата ролка, докато се изплъзне от по-малката ролка.

Поставете новия ремък върху по-голямата ролка, като се уверите, че ребрата от вътрешната страна на ремъка се захващат с каналите на ролката. Докато плъзгате ремъка върху по-малката ролка, едновременно с това завъртете ремъка, използвайки по-голямата ролка, докато ремъкът се захване с по-малката ролка. Уверете се, че всички ребра от вътрешната страна на ремъка се захващат със съответните канали на ролката.

Монтаж и подмяна на ножове

Преди да смените ножовете, се препоръчва да свалите капака на задвижващия ремък. Това ще улесни маневрирането на барабана по време на монтажа на ножовете. Ножовете трябва да се свалят едно по едно, за да се осигури правилен монтаж. За да свалите острието, затегнете монтажните винтове на държача на острието (III). Извадете държача (IV) и след това издърпайте острието от държача (V). Почистете старателно зоната за монтиране на острието, острието и всички монтажни компоненти от прах, образуван по време на работа, например с помощта на четка с меки влакна.

Поставете новото острие в държача. Острието има жлеб, който позволява правилното му монтиране. След това поставете държача в слота на барабана. Обърнете внимание на правилната посока на монтаж, завъртете барабана и монтирайте държача с острието по същия начин, както другите остриета. Развийте последователно монтажните винтове на държача на острието, за да го заключите с острието в слота на барабана.

Държачът на ножа има винтове, които позволяват нивелиране на ножа. Държачите са фабрично нивелирани и трябва да се регулират само ако се наблюдава неравномерно износване на ножа. Ръбът на държача на ножа трябва да е успореден на ръба на слота на барабана (VI).

Повторете операцията за всички останали ножове. Винаги сменяйте пълния комплект ножове. Завъртете барабана с монтираните ножове с няколко пълни оборота напред-назад, като се уверите, че ножовете или монтажните елементи не се закачат за конструкцията на инструмента.

Монтирайте капака на задвижващия ремък.

Внимание! Забранено е използването на рендето без монтиран капак на задвижващия ремък.

ПОДГОТОВКА ЗА РАБОТА

Преди да започнете работа, проверете корпуса и захранващия кабел за повреди. Ако откриете някакви повреди, не продължавайте работа.

Внимание! Всички дейности, свързани със смяна на остриетата, задвижващия ремък, монтажа на кондензаторите и водачите, регулирането и др., трябва да се извършват при изключено захранване на инструмента, затова преди да започнете тези дейности: Изключете инструмента от контакта!

Преди да използвате рендето за първи път, проверете регулирането и сигурното закрепване на ножовете и вала на режещия инструмент.

Настройка на дълбочината на рендосване (VII)

Завъртете копчето, за да настроите желаната дълбочина на рендосване. Настройката може да се отчете от скалата около копчето.

Извличане на чипове

Винаги трябва да се използва външна система за прахоулавяне по време на работа. Използването на външна система за прахоулавяне подобрява ефективността и безопасността на работата. Свържете края на външната система за прахоулавяне към крайника, така че да не пречи на работата и да не закрива видимостта на работната зона. Домашните прахосмукачки не трябва да се използват като системи за прахоулавяне. Домашните прахосмукачки не са предназначени за изсмукване на прах, генериран по време на работа на инструмента, и подобна употреба може да повреди прахосмукачката. Рендосвачката има превключвател, който ви позволява да изберете прахоулавяне от всяка страна на инструмента. Завъртете дюзата в едно от крайните положения (VIII). Не настройвайте копчето в междинно положение между крайните положения. Системата за прахоулавяне трябва да бъде свързана в посока на изхвърляне на стружките, както е показано от стрелката на дюзата.

ИЗПОЛЗВАНЕ НА ИНСТРУМЕНТА

ПРЕДУПРЕЖДЕНИЕ! Винаги носете предпазни средства за слуха, предпазни средства за очите и предпазни ръкавици, когато работите с ренде.

Съвети за безопасност

По време на работа носете лични предпазни средства, като предпазни очила, предпазни средства за слуха, предпазни ръкавици, предпазно облекло и предпазни обувки. Трябва да се носят и противопроахови маски за защита на горните дихателни пътища.

Само добре заострените ножове осигуряват добър ефект на рендосване и удължават живота на инструмента.

Не натоварвайте самолета до такава степен, че да спре.

Никога не се опитвайте да рендосвате повърхности, които съдържат метални елементи (пирони, винтове, скоби и др.).

Използвайте само доказани режещи инструменти, одобрени за скоростите, посочени на инструмента.

Рендосвачката трябва да се поставя върху детайла само след като е била стартирана.

При рендосване цялата повърхност на рендето трябва да е здраво в контакт с обработваната повърхност.

Когато работите, винаги използвайте двете си ръце, за да насочвате рендето.

Равномерното движение на рендето по време на рендосване удължава живота на ножовете и намалява риска от инциденти.

Никога не пхайте пръстите си в отвора за изхвърляне на стружки. Ако отворът се запуши, изключете инструмента от контакта и използвайте дървена пръчка, за да почистите отвора от натрупаните стружки.

Винаги свързвайте външната система за прахоулавяне.

Правете редовни почивки, докато работите.

Инструментът не трябва да се претоварва, температурата на външните повърхности никога не трябва да надвишава 60 °C. Рендосвачката не трябва да се използва като стационарно устройство.

Винаги спазвайте общите инструкции за безопасност при работа с електрически инструменти.

След приключване на работата, рендето трябва да се прибира само след като е било изключено от захранването и режещата глава е спряла напълно. След това трябва да се извърши поддръжка и проверка.

Рендосване на повърхността (IX)

Хванете рендето с две ръце, като поставите едната ръка върху дръжката, а другата - върху допълнителната дръжка. Заемете твърда и стабилна стойка. Поставете рендето с предната част на предпазната плоча върху детайла, като се уверите, че остриетата не са в контакт с детайла в нито една точка. Превключвателят на рендето е обезопасен срещу случайно задействане с ключалка. За да стартирате рендето, натиснете и задръжте бутона за заключване, след което натиснете превключвателя. След като двигателят стартира, вече не е необходимо да държите бутона за заключване. Изчакайте, докато остриетата достигнат пълна скорост, след което внимателно преместете рендето напред. Превключвателят не може да се заключи във включено положение.

В началото на рендосването, натиснете предната част на рендето, а в края на рендосването - задната му част.

За грубо рендосване дълбочината на рендосване може да се увеличи, но за да се получи оптимално качество на повърхността, дълбочината на рендосване трябва да се намали и рендосването да се движи по-бавно. Рендето има опора в задния ръб на основата, която, когато задната част на основата се повдигне, ще падне надолу, а когато рендето се постави обратно надолу, ще предотврати контакта на ножовете с обработвания материал. Преди да възобновите работа, повдигнете опората. По време на нормална работа опората ще се повдигне автоматично, докато насочвате рендето върху детайла. **Забележка:** Не оставяйте рендето с въртящи се остриета върху опората. Рендосвачката ще спре, когато отпуснете превключвателя. Ножовете могат да продължат да се въртят известно време след изключване на двигателя.

Рендосване на ръбове (X)

Основната плоча на рендето има канали с различна дълбочина, за да се улесни скосяването на ръбовете на детайла. Регулирайте копчето за дълбочина на рендосване. Позиционирайте основната плоча на рендето така, че каналът да се подравни с ръба на детайла. Продължете, сякаш рендосвате повърхност. **Забележка:** В зависимост от дълбочината на канала, пълният диапазон на дълбочина на рендосване може да не е наличен. Само централният канал позволява използването на пълния диапазон на дълбочина на рендосване.

Рамкиране

Фалцирането включва частично спускане на повърхността на детайла и може да се използва за улесняване на припокриването на дървени елементи. Ренделото е предназначено за създаване на фалцови с помощта на направляващи приставки, монтирани в страничния отвор на тялото. Преди започване на работа се препоръчва да се маркира ширината на фалца, например с помощта на линия с молив. След монтиране на подходящата приставка, фалцирането се извършва като стандартно рендосване по ръба на детайла, като ширината и дълбочината на фалца се определят от настройките на приставката и инструмента. Препоръчително е фалцът да се задълбочава на няколко пъти, докато се постигне необходимата дълбочина.

ПОДДРЪЖКА И СЪХРАНЕНИЕ

ВНИМАНИЕ! Преди да извършвате каквито и да е настройки, обслужване или поддръжка, изключете инструмента от електрическия контакт. След приключване на работата проверете техническото състояние на електрическия инструмент, като огледате визуално корпуса и дръжката, електрическия кабел с щепсела и облекчението на опъна, работата на електрическия превключвател, свободните вентилационни отвори, искренето на четките, нивото на шум от лагерите и зъбните козела, стартирането и плавната работа. По време на гаранционния период потребителят не може да добавя никакви компоненти или да заменя каквито и да било подвъзли или части, тъй като това ще анулира гаранцията. Всякакви нередности, наблюдавани по време на проверката или по време на работа, са сигнал за ремонт в сервизен център. След приключване на работата почистете корпуса, вентилационните отвори, превключвателите, спомагателната дръжка и предпазителите, например с въздушна струя (с налягане не по-голямо от 0,3 МРа), четка или суха кърпа, без да използвате химикали или почистващи течности. Почиствайте инструментите и дръжките със суха, чиста кърпа.

Машината трябва да се съхранява в сухо, отопляемо помещение, без конденз и прекомерна влажност (>80%). Устройството трябва да се предпазва от валежи, слънчева светлина, топлина и удари. Препоръчително е машината да се съхранява в оригиналната ѝ опаковка, която трябва да се използва и при евентуални премествания. Подробни изисквания за температура на съхранение са посочени в таблицата с технически параметри.

CARACTERÍSTICAS DA FERRAMENTA

O plainador elétrico manual para madeira é uma ferramenta elétrica comum, isolamento de classe II, concebida para plainar, chanfrar arestas e estruturas de plaina em madeira e materiais à base de madeira. A ferramenta tem uma profundidade de plaina ajustável, um guia e um conector para extração de chips e poeira, com possibilidade de alterar a direção de ejeção. Em nenhuma circunstância a ferramenta deve ser usada para processar materiais que não sejam madeira. O funcionamento correto, fiável e seguro da ferramenta depende do funcionamento correto, portanto:

Antes de usares a ferramenta, lê e guarda o manual completo.

O fornecedor não se responsabiliza pelos danos resultantes do incumprimento das normas e recomendações de segurança deste manual.

EQUIPAMENTO

A embalagem de fábrica deve incluir: uma plaina e facas intercambiáveis.

PARÂMETROS TÉCNICOS

Parâmetro	Unidade de medida	Valor
Número da peça		YT-82142
Tensão da rede elétrica	[V~]	220-240
Frequência da rede	[Hz]	50-60
Energia	[W]	650
RPM (ralenti)	[min ⁻¹]	16 000
Profundidade de planeamento	[mm]	0 - 2
Max. Largura de plaina	[mm]	82
Ruído		
- pressão sonora $L_{pa} \pm K$	[dB]	88,0 ± 3,0
- Energia $L_{wa} \pm K$	[dB]	96,0 ± 3,0
Nível de vibração $a_h \pm K$	[m/s ²]	7,15 ± 1,5
Missa	[kg]	2,85
Proteção		IP20
Classe de isolamento		II
Temperatura de Funcionamento	[°C]	-20 - +40
Temperatura de armazenamento	[°C]	+5 - +40

O valor declarado de emissão sonora foi medido através de um método de teste padrão e pode ser usado para comparar uma ferramenta com outra. O valor declarado de emissão sonora pode ser utilizado na avaliação inicial de exposição.

O valor total de vibração declarado foi medido através de um método de teste padrão e pode ser usado para comparar uma ferramenta com outra. O valor total declarado de vibração pode ser utilizado na avaliação inicial da exposição.

Observação! A vibração e a emissão de ruído durante o funcionamento da ferramenta podem diferir do valor declarado, dependendo da forma como a ferramenta é utilizada.

Observação! Devem ser definidas medidas de segurança para proteger o operador baseadas numa avaliação da exposição em condições reais de utilização (incluindo todas as partes do ciclo de trabalho, como o momento em que a ferramenta está desligada ou em marcha lenta e o momento da ativação).

AVISOS GERAIS PARA A SEGURANÇA DAS FERRAMENTAS ELÉTRICAS

Aviso! Consulte todos os avisos de segurança, ilustrações e especificações fornecidos com esta ferramenta elétrica. A falta de observação pode levar a choque elétrico, incêndio ou ferimentos graves.

Guarde todos os avisos e instruções para referência futura.

O termo „ferramenta elétrica” usado nos avisos refere-se a todas as ferramentas elétricas, tanto com fio como sem fios.

Segurança no local de trabalho

Mantenha o local de trabalho bem iluminado e limpo. A desordem e a má iluminação podem ser a causa de acidentes.

Não opere ferramentas elétricas em ambientes com risco acrescido de explosão, contendo líquidos, gases ou vapores inflamáveis. As ferramentas elétricas geram faíscas que podem incendiar pó ou fumos.

Crianças e transeuntes não devem ser autorizados a entrar no local de trabalho. A perda de concentração pode fazer com que percas o controle.

Segurança elétrica

A ficha do cabo elétrico tem de corresponder à tomada AC. Não debes modificar o plugin de forma alguma. Não use nenhum adaptador de ficha com ferramentas elétricas ligadas à terra. Uma ficha não modificada que encaixa na tomada reduz o risco de choque elétrico.

Evite o contacto com superfícies ligadas à terra, como tubos, aquecedores e frigoríficos. Aterrar o corpo aumenta o risco de choque elétrico.

Não exponha ferramentas elétricas à precipitação ou à humidade. A água e a humidade que entra na ferramenta elétrica aumentam o risco de choque elétrico.

Não sobrecarregue o cabo de alimentação. Não use o cabo de alimentação para transportar, puxar ou desligar a ficha da tomada AC. Evite o contacto do cabo de alimentação com calor, óleos, arestas afiadas e partes móveis. Danos ou emaranhamentos no cabo de alimentação aumentam o risco de choque elétrico.

Ao trabalhar fora de espaços fechados, utilize extensões desenhadas para uso em espaços fechados. O uso de uma extensão adequada para uso exterior reduz o risco de choque elétrico.

Se o uso da ferramenta elétrica num ambiente húmido for inevitável, deve ser utilizado um dispositivo de corrente residual (RCD) como proteção contra a tensão de alimentação. O uso de RCDs reduz o risco de choque elétrico.

Segurança pessoal

Mantenha-se alerta, preste atenção ao que está a fazer e use o bom senso ao operar uma ferramenta elétrica. Não use a ferramenta elétrica enquanto estiver cansado ou sob o efeito de drogas, álcool ou medicação. Mesmo um momento de desatenção durante o trabalho pode levar a lesões pessoais graves.

Use equipamento de proteção individual. Use sempre proteção ocular. O uso de equipamentos de proteção individual, como máscaras anti-pó, calçados antiderrapantes, capacetes e protetores auditivos, reduz o risco de lesões pessoais graves.

Evite arranques acidentais. Certifica-te de que o interruptor de energia está na posição „desligado” antes de ligar à bateria e/ou ao pacote de baterias, levantar ou mover a ferramenta elétrica. Transportar a ferramenta elétrica com o dedo no interruptor ou ligar a ferramenta enquanto o interruptor está na posição „ligado” pode causar lesões graves.

Antes de ligar a ferramenta elétrica, retire quaisquer chaves inglesas e outras ferramentas que tenham sido usadas para a ajustar. Uma chave inglesa deixada em componentes rotativos pode causar ferimentos graves.

Não estendas a mão nem te inclines demasiado. Mantenha sempre a postura correta e o equilíbrio. Isto facilitará o controle da ferramenta elétrica em caso de situações inesperadas durante o funcionamento.

Vista-te adequadamente. Não use roupa larga nem joias. Mantenha o cabelo e a roupa afastados das partes móveis da ferramenta elétrica. Roupa larga, joias ou cabelo comprido podem ficar presos por partes móveis.

Se os dispositivos forem concebidos para ligar a extração ou recolha de pó, certifique-se de que estão ligados e usados corretamente. A utilização de extração de pó reduz o risco de riscos de pó.

Não deixes que a experiência adquirida ao usar frequentemente a ferramenta te leve a ser descuidado e a ignorar as regras de segurança. Agir de forma descuidada pode causar ferimentos graves num instante.

Utilização e cuidado da ferramenta elétrica

Não sobrecarregue a ferramenta elétrica. Use a ferramenta elétrica para a aplicação específica. A ferramenta elétrica certa proporcionará uma operação melhor e mais segura se for usada para a carga projetada.

Não use a ferramenta elétrica se o interruptor não permitir ligar e desligar. Uma ferramenta que não pode ser controlada pelo interruptor de rede é perigosa e tem de ser reparada.

Desligue a ficha da tomada e/ou remova a bateria se esta for destacável da ferramenta elétrica antes de ajustar, substituir acessórios ou guardar a ferramenta. Estas medidas preventivas evitam ligações acidentais da ferramenta elétrica.

Mantenha a ferramenta fora do alcance das crianças, não permita que pessoas que não conheçam o funcionamento da ferramenta elétrica ou estas instruções a utilizem. As ferramentas elétricas são perigosas nas mãos de utilizadores não treinados.

Mantenha ferramentas elétricas e acessórios. Inspeccione a ferramenta quanto a desalinhamento ou encravamento de peças móveis, danos nas peças e quaisquer outras condições que possam afetar o desempenho da ferramenta elétrica. Os danos devem ser reparados antes de usar a ferramenta elétrica. Muitos acidentes são causados por ferramentas de manutenção inadequadas.

Mantém as ferramentas de corte limpas e afiadas. Ferramentas de corte devidamente mantidas com arestas afiadas têm menos probabilidade de encravamento e são mais fáceis de controlar durante a operação.

Use ferramentas elétricas, acessórios, ferramentas de inserção, etc., de acordo com estas instruções, tendo em conta o tipo e as condições de funcionamento. O uso de ferramentas para trabalhos diferentes das concebidas pode resultar numa situação perigosa.

Mantenha as pegas e as superfícies de agarrão secas, limpas e livres de óleo e gordura. Pegas escorregadias e superfícies de aderência não permitem manuseamento e controlo seguros da ferramenta em situações perigosas.

Reparação

Repare apenas a ferramenta elétrica de instalações autorizadas utilizando apenas peças sobressalentes originais. Isto garantirá a segurança adequada da ferramenta elétrica.

INSTRUÇÕES ADICIONAIS DE SEGURANÇA PARA PLAINAS

Espera que a lâmina pare antes de colocar a ferramenta. Uma lâmina rotativa exposta pode prender-se no chão, o que pode causar perda de controlo da ferramenta e ferimentos graves.

Segure a ferramenta apenas por superfícies isoladas, pois o elemento de corte pode entrar em contacto com o cabo de alimentação da ferramenta. Cortar um cabo elétrico pode fazer com que as partes metálicas da ferramenta elétrica fiquem ativas, o que pode causar choque ao operador.

Use grampos ou outros meios para fixar a peça de trabalho de forma segura a um solo estável. Segurar a peça com a mão ou outra parte do corpo não proporciona estabilidade e pode levar à perda de controlo.

INSTALAÇÃO DE ELEMENTOS DE EQUIPAMENTO

Aviso! O equipamento só pode ser instalado quando a tensão de alimentação for desligada. Certifica-te de que a ficha do cabo de alimentação está retirada da tomada!

Observação! É sempre necessário substituir todas as facas com que a plaina está equipada. É proibido usar a ferramenta sem todas as facas instaladas. O tambor gira a alta velocidade e é especialmente equilibrado para funcionar com todas as facas instaladas. Se nem todas as facas estiverem instaladas, o arado pode ser danificado durante a operação, o que pode causar ferimentos graves.

Substituição da correia de transmissão (II)

Remova a tampa da correia de transmissão. Fazendo cuidadosamente alavanca na borda da correia perto da polia menor com uma chave de fendas larga e plana, ao mesmo tempo roda a correia com a polia maior, até que a correia deslize da polia mais pequena. Coloca a correia nova na polia maior, certifica-te de que os calços no interior da correia tocam nas ranhuras da polia. Ao deslizar a correia para a polia mais pequena, rode simultaneamente a correia com a polia maior até que a correia se sobreponha à polia menor. Certifique-se de que todos os calços na superfície interior da correia tocam nas ranhuras correspondentes das polias.

Instalação e substituição de facas

Recomenda-se remover a proteção da correia de transmissão antes de substituir as lâminas, o que facilitará a manobra do tambor na instalação da faca. As facas devem ser desmontadas uma de cada vez, isso permitirá manter o padrão de montagem correta. Para remover a faca, aparafuse-se os parafusos que seguram o cabo da faca (III). Remova o cabo (IV) e depois deslize a lâmina para fora do cabo (V). Limpe bem a área de montagem da faca, a lâmina e todos os fixadores do pó gerado durante a operação, por exemplo, com uma escova de cerdas macias.

Insira a nova faca no cabo, a faca tem uma ranhura que permite montá-la na direção correta. Depois desliza a pega para a ranhura do tambor. Preste atenção à direção correta de instalação, rode o tambor e instale o cabo com a faca da mesma forma que outras facas. Alternativamente, remove os parafusos que fixam o cabo da faca, tranca o suporte da faca na ranhura do tambor. O cabo da faca tem parafusos que permitem nivelar a faca. As pegas foram niveladas de fábrica e os ajustes só devem ser feitos se houver desgaste desigual da faca. A aresta do cabo da faca deve estar paralela à borda da ranhura do tambor (VI).

Repita a operação para todas as outras facas. Substitua sempre um conjunto de facas. Roda o tambor com as lâminas montadas algumas voltas completas para a frente e para trás e certifica-te de que as facas ou fixadores não se prendem na estrutura da ferramenta. Instale a tampa da correia de transmissão.

Aviso! É proibido usar a plaina sem a tampa da correia de transmissão instalada.

PREPARAÇÃO

Antes de começar a trabalhar, verifique se a carcaça e o cabo de alimentação não estão danificados. Se forem encontrados danos, é proibido continuar a trabalhar.

Aviso! Todas as atividades relacionadas com a substituição de facas, correia de transmissão, instalação de guardas e guias, ajustes, etc. Deve ser feito com a fonte de alimentação da ferramenta desligada, por isso, antes de prosseguir: Retire a ficha do cabo de alimentação da tomada elétrica!

Antes de usar a plaina pela primeira vez, verifique se as facas e o cabo da faca estão ajustados e bem fixados.

Definição da profundidade de plaina (VII)

Roda o botão para definir a profundidade de plaina desejada. O ponto de ajuste pode ser lido a partir da escala em torno do botão.

Extração de chips

Um sistema externo de extração de pó deve ser sempre utilizado durante a operação. A utilização de um sistema externo de extração de pó melhora a eficiência e a segurança operacional. Ligue a extremidade do sistema externo de extração de pó ao

conector de forma a que não interfira com o trabalho e não obstrua a visão da área de trabalho. Aspiradores domésticos não devem ser usados como sistemas de extração de pó. Os aspiradores domésticos não foram concebidos para extrair o pó gerado durante o funcionamento com a ferramenta e tal utilização pode causar danos ao aspirador.

A plaina tem um interruptor que permite seleccionar a extração de pó de um lado ou do outro da ferramenta. Ao rodar a torneira, deve ser ajustada para uma das posições extremas (VIII). É proibido colocar o botão numa posição intermédia entre posições extremas. O sistema de extração de pó deve estar ligado de acordo com a direcção de saída do chip indicada na seta no sto.

USAR A FERRAMENTA

OBSERVAÇÃO! Use sempre protecção auditiva, protecção ocular e luvas de protecção ao usar a plaina.

Dicas de Segurança

Devem ser usados equipamentos de protecção individual, como protecção ocular, protecção auditiva, luvas de protecção, roupa de protecção e calçados de segurança durante o trabalho. Máscaras anti-pó também devem ser usadas para proteger o trato respiratório superior.

Apenas facas bem afiadas garantem um bom efeito de plaina e prolongam a vida útil da ferramenta.

Não carregue o jato ao ponto de ele parar.

Nunca aplaine superfícies onde componentes metálicos (pregos, parafusos, grampos, etc.) estejam presos.

Use apenas facas comprovadas aprovadas para as velocidades indicadas na ferramenta.

A plaina deve ser aplicada à peça apenas depois de esta ter sido iniciada.

Durante o aplainamento, o plainador deve aderir firmemente a toda a superfície do deslizante à superfície processada.

Guie sempre a plaina com ambas as mãos durante a operação.

Mover a plaina de forma uniforme durante a plaina prolonga a vida útil das facas e reduz o risco de acidentes.

Nunca insiras os dedos no orifício de ejeção do chip. Se o orifício estiver obstruído, desligue as ferramentas da fonte de alimentação e limpe o buraco dos aparos acumulados com um bastão de madeira.

Ligue sempre um sistema externo de extração de pó.

Faça pausas regulares durante o trabalho.

A ferramenta não deve estar sobrecarregada, a temperatura das superfícies externas nunca deve exceder 60°C.

Não use o plainador como dispositivo estacionário.

Siga sempre as instruções gerais para o uso seguro das ferramentas elétricas.

Após o trabalho, a plaina só pode ser colocada depois de ter sido desligada da corrente principal e o rolo da faca ter parado completamente. Deve então ser realizada manutenção e inspeção visual.

Planeamento de Superfície (IX)

Agarre a plaina com ambas as mãos, coloque uma mão no cabo e a outra no cabo adicional. Adote uma postura confiante e estável. Coloque a plaina com a frente do patinador na superfície da peça, certificando-se de que as lâminas não entram em contacto com a peça em nenhum ponto. O interruptor da plaina está protegido contra pressionamentos acidentais através de uma fechadura. O arado é ativado quando o botão de bloqueio é pressionado e mantido e depois o interruptor é pressionado. Depois de o motor arrancar, não é necessário manter o botão de bloqueio pressionado mais. Espere até que as lâminas atinjam a velocidade máxima e depois mova cuidadosamente o plainador para a frente. O interruptor não pode ser bloqueado na posição ligada.

No início da plaina, aplique pressão na parte frontal da plaina e, no final, na parte traseira.

Para a pré-plaina, pode aumentar a profundidade de plaina, enquanto para uma qualidade ótima da superfície, é necessário reduzir a profundidade e mover a plaina mais lentamente.

A plaina tem um suporte na borda traseira da base, que cai quando a parte traseira da base é levantada e impede que as facas entrem em contacto com a peça quando a plaina for colocada novamente.

Levante o cavalete antes de retomar o trabalho. Durante o arranque normal, o suporte será levantado automaticamente ao guiar o arado sobre a peça. Observação! É proibido deixar um arado com facas de fiar no suporte.

O limpa-neves para quando a pressão no interruptor for libertada. As pás podem continuar a girar durante algum tempo depois de o motor ser desligado.

Plaina de arestas (X)

O pé da plaina tem ranhuras de diferentes profundidades recortadas para facilitar o corte das bordas da peça. Ajuste a espessura do aplainamento com o botão. Coloque o pé do plainador de forma a que a ranhura toque na borda da peça de trabalho. Comece a trabalhar como se estivesse a aplainar uma superfície.

Observação! Dependendo da profundidade do sulco, pode não estar disponível toda a gama de profundidades de plaina. Só a ranhura do meio permite usar toda a gama de profundidades de plaina.

Reaming

O reaming consiste em baixar parcialmente a superfície usinada e pode ser usado como facilitação ao unir elementos de madeira para sobreposição. A plaina é adaptada para fabricar estruturas usando fixações guia montadas na abertura lateral do corpo. Antes de começar a trabalhar, recomenda-se marcar a largura da moldura, por exemplo, com uma linha desenhada a lápis. Uma

vez instalado o fixador adequado, o remate é realizado como uma plaina padrão ao longo das bordas da superfície usinada, com a largura e profundidade da estrutura determinadas pelas configurações do acessório e da ferramenta. Recomenda-se dragar a estrutura em várias passagens até atingir a profundidade necessária.

MANUTENÇÃO & ARMAZENAMENTO

OBSERVAÇÃO! Antes de fazer ajustes, manutenção ou conservação, retire a ficha da ferramenta da tomada da rede. Após o trabalho, o estado técnico da ferramenta elétrica deve ser verificado por inspeção e avaliação externas: carroçaria e maçaneta, cabo elétrico com ficha e curva, funcionamento do interruptor elétrico, percurso das folgas de ventilação, faíscas das escovas, ruído do rolamento e da caixa de engrenagens, arranque e uniformidade de funcionamento. Durante o período de garantia, o utilizador não deve instalar ferramentas elétricas nem substituir quaisquer componentes ou componentes, pois isso anularia os direitos de garantia. Quaisquer irregularidades observadas durante a inspeção ou durante a operação são um sinal para realizar reparações no ponto de serviço. Após o trabalho, a carcaça, as ranhuras de ventilação, interruptores, alavanca auxiliar e protetores devem ser limpos, por exemplo, com um jato de ar (com pressão não superior a 0,3 MPa), uma escova ou um pano seco sem o uso de químicos ou líquidos de limpeza. Limpe as ferramentas e os cabos com um pano seco e limpo.

A máquina deve ser armazenada numa sala seca e aquecida, em condições livres de condensação e humidade excessiva (>80%). O dispositivo deve ser protegido contra precipitação, radiação solar, aquecimento e choques. Recomenda-se armazenar a máquina na sua embalagem original, que também deve ser usada para qualquer movimento da máquina. Os requisitos detalhados para as condições de temperatura de armazenamento são apresentados na tabela de parâmetros técnicos.

KARAKTERISTIKE ALATA

Ova ručna električna blanjatica za drvo standardni je električni alat, izoliran klase II, dizajniran za blanjanje, skošavanje i udubljivanje drva i materijala na bazi drva. Alat ima podesivu dubinu blanjanja, vodilicu i otvor za usisavanje strugotine i prašine s mogućnošću promjene smjera izbacivanja. Ni pod kojim uvjetima alat se ne smije koristiti za obradu materijala koji nisu drvo. Ispravan, pouzdan i siguran rad alata ovisi o pravilnoj upotrebi, stoga:

Prije upotrebe alata pročitajte cijeli priručnik i sačuvajte ga.

Dobavljač ne odgovara za bilo kakvu štetu nastalu zbog nepoštivanja sigurnosnih propisa i preporuka ovog priručnika.

OPREMA

Tvorničko pakiranje treba sadržavati: blanju i zamjenske oštrice.

TEHNIČKI PARAMETRI

Parametar	Mjerna jedinica	Vrijednost
Broj kataloga		YT-82142
Mrežni napon	[V~]	220-240
Frekvencija mreže	[Hz]	50-60
Nazivna snaga	[W]	650
O/min (u praznom hodu)	[min ⁻¹]	16 000
Dubina blanjanja	[mm]	0 - 2
Maks. širina blanjanja	[mm]	82
Razina buke		
- zvučni tlak $L_{pa} \pm K$	[dB]	88,0 ± 3,0
- snaga $L_{wa} \pm K$	[dB]	96,0 ± 3,0
Razina vibracija $a_h \pm K$	[m/s ²]	7,15 ± 1,5
Masa	[kg]	2,85
Stupanj zaštite		IP20
Klasa izolacije		II
Radna temperatura	[°C]	-20 - +40
Temperatura skladištenja	[°C]	+5 - +40

Deklarirana vrijednost emisije buke izmjerena je standardnom metodom ispitivanja i može se koristiti za usporedbu jednog alata s drugim. Deklarirana vrijednost emisije buke može se koristiti u preliminarnoj procjeni izloženosti.

Deklarirana ukupna vrijednost vibracija izmjerena je standardnom metodom ispitivanja i može se koristiti za usporedbu jednog alata s drugim. Deklarirana ukupna vrijednost vibracija može se koristiti u preliminarnoj procjeni izloženosti.

Napomena: Emisije vibracija i buke tijekom rada alata mogu se razlikovati od deklarirane vrijednosti ovisno o načinu korištenja alata. Napomena: Sigurnosne mjere za zaštitu operatera moraju se utvrditi i temelje se na procjeni izloženosti u stvarnim uvjetima upotrebe (uključujući sve dijelove radnog ciklusa, kao što su vremena kada je alat isključen ili u praznom hodu i vremena aktivacije).

OPĆA SIGURNOSNA UPOZORENJA ZA ELEKTRIČNE ALATE

Upozorenje! Pročitajte sva sigurnosna upozorenja, ilustracije i specifikacije koje ste dobili s ovim električnim alatom. Nepoštivanje istih može uzrokovati strujni udar, požar ili ozbiljne ozljede.

Sačuvajte sva upozorenja i upute za buduću upotrebu.

Izraz „električni alat” koji se koristi u upozorenjima odnosi se na sve električne alate, i one s kabelom i bežične.

Sigurnost na radnom mjestu

Održavajte svoje radno mjesto dobro osvijetljenim i čistim. Nered i loša rasvjeta mogu uzrokovati nesreće.

Ne koristite električne alate u eksplozivnim atmosferama, kao što je prisutnost zapaljivih tekućina, plinova ili para. Električni alati stvaraju iskre koje mogu zapaliti prašinu ili pare.

Držite djecu i promatrače podalje od svog radnog područja. Gubitak koncentracije može rezultirati gubitkom kontrole.

Električna sigurnost

Utikač kabela za napajanje mora odgovarati utičnici. Nemojte ni na koji način modificirati utikač. Nemojte koristiti adap-

tere za utikač s uzemljenim električnim alatima. Nemodificirani utikač koji odgovara utičnici smanjuje rizik od strujnog udara. Izbjegavajte kontakt tijela s uzemljenim površinama poput cijevi, radijatora i hladnjaka. Uzemljenje tijela povećava rizik od strujnog udara.

Ne izlažite električne alate oborinama ili vlazi. Voda ili vlaga koja ulazi u električni alat povećavaju rizik od strujnog udara.

Ne preopterećivajte kabel za napajanje. Ne koristite kabel za napajanje za nošenje, povlačenje ili iskopčavanje utikača iz zidne utičnice. Držite kabel za napajanje dalje od topline, ulja, oštrih rubova i pokretnih dijelova. Oštećen ili zapetljan kabel za napajanje povećava rizik od strujnog udara.

Prilikom rada na otvorenom koristite produžne kabele namijenjene za vanjsku upotrebu. Korištenje produžnog kabela prikladnog za vanjsku upotrebu smanjuje rizik od strujnog udara.

Ako je korištenje električnog alata u vlažnom okruženju neizbježno, koristite zaštitni prekidač struje (RCD) kao zaštitu od napona napajanja. Korištenje RCD-a smanjuje rizik od strujnog udara.

Osobna sigurnost

Budite oprezni, pazite što radite i koristite zdrav razum prilikom rada s električnim alatom. Nemojte koristiti električni alat dok ste umorni ili pod utjecajem droga, alkohola ili lijekova. Čak i trenutak nepažnje tijekom rada s električnim alatom može rezultirati ozbiljnim tjelesnim ozljedama.

Koristite osobnu zaštitnu opremu. Uvijek nosite zaštitu za oči. Korištenje osobne zaštitne opreme kao što su maske za prašinu, protuklizne zaštitne cipele, zaštitne kacige i zaštita za sluh smanjuje rizik od ozbiljnih tjelesnih ozljeda.

Spriječite slučajno pokretanje. Prije spajanja na izvor napajanja i/ili bateriju, podizanja ili nošenja električnog alata provjerite je li prekidač u isključenom položaju. Nošenje električnog alata s prstom na prekidaču ili uključivanje električnog alata koji ima prekidač u uključenom položaju može uzrokovati ozbiljne ozljede.

Prije uključivanja električnog alata uklonite sve ključeve za podešavanje ili ključeve za odvrtnje. Ključ ili ključ ostavljen pričvršćen za rotirajući dio električnog alata može uzrokovati ozbiljne ozljede.

Nemojte se previše naprezati ili ispružati. Uvijek održavajte pravilno držanje i ravnotežu. To će vam omogućiti bolju kontrolu električnog alata u neočekivanim situacijama tijekom rada.

Odjenite se prikladno. Ne nosite široku odjeću ili nakit. Držite kosu i odjeću dalje od pokretnih dijelova električnog alata. Široka odjeća, nakit ili duga kosa mogu se zaplesti u pokretne dijelove.

Ako je oprema opremljena za spajanje na sustave za usisavanje ili skupljanje prašine, provjerite jesu li ispravno spojeni i koriste se. Korištenje sustava za usisavanje prašine smanjuje rizik od opasnosti povezanih s prašinom.

Ne dopustite da iskustvo stečeno čestom upotrebom alata uzrokuje nepažnju i zanemarivanje sigurnosnih pravila. Nepažljive radnje mogu uzrokovati ozbiljne ozljede u djeliću sekunde.

Korištenje i briga o električnim alatima

Ne preopterećujte električni alat. Koristite ispravan električni alat za namjeravanu primjenu. Ispravan električni alat će bolje i sigurnije obavljati posao kada se koristi s predviđenim kapacitetom.

Ne koristite električni alat ako ga prekidač ne uključuje i isključuje. Svaki alat koji se ne može kontrolirati prekidačem je opasan i treba ga popraviti.

Prije bilo kakvih podešavanja, promjene pribora ili pohranjivanja električnog alata, isključite utikač iz utičnice i/ili izvadite bateriju, ako se može odvojiti, iz električnog alata. Ove mjere opreza spriječit će slučajno uključivanje električnog alata.

Alat držite izvan dohvata djece. Ne dopustite osobama koje nisu upoznate s električnim alatima ili ovim uputama da rukuju alatom. Električni alati su opasni u rukama neobučениh korisnika.

Održavajte električne alate i pribor. Provjerite alat na neusklađenost ili blokiranje pokretnih dijelova, lom dijelova i bilo koje drugo stanje koje može utjecati na rad električnog alata. Popravite svu štetu prije upotrebe električnog alata. Mnoge nesreće uzrokovane su loše održanim električnim alatima.

Alate za rezanje održavajte čistima i oštima. Pravilno održavani alati za rezanje s oštrim rubovima manje su sklони zaglavlivanju i lakše ih je kontrolirati tijekom rada.

Koristite električne alate, pribor, nastavke itd. u skladu s ovim uputama, uzimajući u obzir vrstu i uvjete rada. Korištenje alata za rad koji nije namijenjen može stvoriti opasnu situaciju.

Ručke i površine za hvatanje držite suhima, čistima i bez ulja i masti. Klizave ručke i površine za hvatanje sprječavaju siguran rad i kontrolu alata u opasnim situacijama.

Popravci

Popravak električnog alata prepustite samo ovlaštenim servisima koristeći samo originalne rezervne dijelove. To će osigurati pravilan rad električnog alata.

DODATNE SIGURNOSNE UPUTE ZA RABLJE

Pričekajte da se oštrica zaustavi prije nego što odložite alat. Izložena rotirajuća oštrica mogla bi se zaglaviti na tlu, uzrokujući gubitak kontrole i ozbiljne ozljede.

Držite električni alat samo za izolirane površine, jer rezni element može doći u kontakt s kabelom za napajanje. Rezanjem

kabela za napajanje metalni dijelovi električnog alata mogu biti pod naponom i rukovatelj može pretrpjeti strujni udar. **Koristite stezaljke ili druga sredstva za sigurno pričvršćivanje obratka na stabilnu površinu.** Držanje obratka rukom ili bilo kojim drugim dijelom tijela je nestabilno i može dovesti do gubitka kontrole.

UGRADNJA ELEMENATA OPREME

Upozorenje! Pribor se smije ugrađivati samo kada je napajanje isključeno. Provjerite je li kabel za napajanje isključen iz utičnice! **Napomena:** Uvijek je potrebno zamijeniti sve noževe u blanj. Nikada ne koristite alat bez svih ugrađenih noževa. Bubanj se okreće velikom brzinom i posebno je uravnotežen za rad sa svim ugrađenim noževima. Ako se ne instaliraju svi noževi, blanja može oštetiti stroj tijekom rada, što može uzrokovati ozbiljne ozljede.

Zamjena pogonskog remena (II)

Skinite poklopac pogonskog remena. Širokim, ravnim odvijačem pažljivo podignite rub remena blizu manje remenice dok istovremeno okrećete remen pomoću veće remenice dok remen ne sklizne s manje remenice.

Postavite novi remen na veću remenicu, pazeci da rebra s unutarnje strane remena zahvate utore remenice. Dok klizite remen na manju remenicu, istovremeno okrećete remen pomoću veće remenice dok se remen ne zahvati u manju remenicu. Pazite da sva rebra s unutarnje strane remena zahvate odgovarajuće utore remenice.

Ugradnja i zamjena noževa

Prije zamjene noževa preporučuje se uklanjanje poklopca pogonskog remena. To će olakšati manevriranje bubnjem tijekom ugradnje noževa. Noževe treba uklanjati jednu po jednu kako bi se osigurala pravilna ugradnja.

Za uklanjanje oštrice, zategnite vijke za montažu držača oštrice (III). Izvadite držač (IV), a zatim izvucite oštricu iz držača (V). Temeljito očistite područje montaže oštrice, oštricu i sve komponente za montažu od prašine nastale tijekom rada, na primjer, četkom s mekim vlaknima.

Umetnite novu oštricu u držač. Oštrica ima zarez koji omogućuje pravilnu ugradnju oštrice. Zatim umetnite držač u utor bubnja. Obratite pozornost na ispravan smjer ugradnje, okrenite bubanj i ugradite držač s oštricom na isti način kao i ostale oštrice. Naizmjениčno odvrnite vijke za montažu držača oštrice kako biste ga učvrstili s oštricom u utoru bubnja.

Držač noža ima vijke koji omogućuju niveliranje noža. Držači su tvornički nivelirani i treba ih podesiti samo ako se primijeti neravnomjerno trošenje noža. Rub držača noža treba biti paralelan s rubom utora bubnja (VI).

Ponovite postupak za sve preostale noževe. Uvijek zamijenite cijeli set noževa. Okrenite bubanj s ugrađenim noževima nekoliko punih okretaja naprijed-natrag, pazeci da noževi ili elementi za montažu ne zakače za strukturu alata.

Ugradite poklopac pogonskog remena.

Upozorenje! Zabranjeno je koristiti blanju bez ugrađenog poklopca pogonskog remena.

PRIPREMA ZA RAD

Prije početka rada provjerite kućište i kabel za napajanje ima li oštećenja. Ako se pronađu bilo kakva oštećenja, nemojte nastaviti s radom.

Upozorenje! Sve aktivnosti vezane uz zamjenu oštrica, pogonskog remena, montažu poklopca i vodilica, podešavanja itd. moraju se izvoditi s isključenim napajanjem alata, stoga prije početka ovih aktivnosti: Isključite alat iz električne utičnice!

Prije prve upotrebe blanje provjerite podešavanje i sigurno pričvršćivanje noževa i osovine rezača.

Podešavanje dubine blanjanja (VII)

Okrenite gumb za postavljanje željene dubine blanjanja. Postavka se može očitati na skali oko gumba.

Vađenje strugotine

Prilikom rada uvijek treba koristiti vanjski sustav za usisavanje prašine. Korištenje vanjskog sustava za usisavanje prašine poboljšava učinkovitost i sigurnost rada. Spojite kraj vanjskog sustava za usisavanje prašine na mlaznicu tako da ne ometa rad i ne zaklanja pogled na radno područje. Kućanski usisavači ne smiju se koristiti kao sustavi za usisavanje prašine. Kućanski usisavači nisu namijenjeni za usisavanje prašine koja se stvara tijekom rada alata i takva upotreba može oštetiti usisavač.

Blanjalica ima prekidač koji vam omogućuje odabir usisavanja prašine s bilo koje strane alata. Okrenite mlaznicu u jedan od krajnjih položaja (VIII). Nemojte postavljati gumb u međupoložaj između krajnjih položaja. Sustav za usisavanje prašine treba biti spojen u smjeru izbacivanja strugotine, kao što je naznačeno strelicom na mlaznici.

KORIŠTENJE ALATA

UPOZORENJE! Uvijek nosite zaštitu za sluh, zaštitu za oči i zaštitne rukavice prilikom rada s blanjalicom.

Sigurnosni savjeti

Tijekom rada nosite osobnu zaštitnu opremu kao što su zaštitna za oči, zaštitna za sluh, zaštitne rukavice, zaštitna odjeća i zaštitne

cipele. Također treba nositi maske za prašinu kako biste zaštitili gornje dišne putove.

Samo dobro naoštreni noževi osiguravaju dobar učinak blanjanja i produžuju vijek trajanja alata.

Ne opterećujte avion do te mjere da se zaustavi.

Nikada ne pokušavajte blanjati površine koje sadrže metalne elemente (čavle, vijke, spajalice itd.).

Koristite samo provjerene rezače odobrene za brzine navedene na alatu.

Blanjalicu treba postaviti na obradak tek nakon što je pokrenuta.

Prilikom blanjanja, cijela površina blanjalice mora biti čvrsto u kontaktu s površinom koja se obrađuje.

Prilikom rada uvijek koristite obje ruke za vođenje blanjalice.

Ravnomjerno pomicanje blanjalice tijekom blanjanja produžuje vijek trajanja noževa i smanjuje rizik od nezgoda.

Nikada ne stavljajte prste u otvor za izbacivanje strugotine. Ako se otvor začepi, isključite alat iz struje i drvenim štapom očistite otvor od nakupljene strugotine.

Uvijek spojite vanjski sustav za usisavanje prašine.

Redovito uzimajte pauze tijekom rada.

Alat se ne smije preopteretiti, temperatura vanjskih površina nikada ne smije prijeći 60 °C.

Blanjalica se ne smije koristiti kao stacionarni uređaj.

Uvijek slijedite opće sigurnosne upute za rad s električnim alatima.

Nakon završetka rada, blanjalicu treba spremiti tek nakon što je isključena iz napajanja i rezna glava se potpuno zaustavi. Nakon toga treba provesti održavanje i pregled.

Površinsko blanjanje (IX)

Uхватite blanju s obje ruke, stavljajući jednu ruku na ručku, a drugu na pomoćnu ručku. Zauzmite čvrst i stabilan stav. Postavite blanju s prednjom stranom zaštitne ploče na radni komad, pazeći da oštrice ni u jednoj točki nisu u dodiru s radnim komadom. Prekidač blanje osiguran je od slučajnog aktiviranja bravom. Za pokretanje blanje pritisnite i držite gumb za zaključavanje, a zatim pritisnite prekidač. Nakon što se motor pokrene, više nije potrebno držati gumb za zaključavanje. Pričekajte dok oštrice ne postignu punu brzinu, a zatim pažljivo pomaknite blanju naprijed. Prekidač se ne može zaključati u uključenom položaju.

Na početku blanjanja pritisnite na prednji dio ravne, a na kraju blanjanja pritisnite na stražnji dio ravne.

Za grubo blanjanje, dubina blanjanja može se povećati, ali za postizanje optimalne kvalitete površine, dubinu blanjanja treba smanjiti, a blanja se pomicati sporije.

Blanjalica ima oslonac na stražnjem rubu baze koji će, kada se stražnji dio baze podigne, pasti dolje, a kada se blanjalica vrati natrag, spriječit će noževe da dodiruju materijal koji se obrađuje.

Prije nastavka rada, podignite oslonac. Tijekom normalnog rada, oslonac će se automatski podići dok vodite blanju preko obratka.

Napomena: Ne ostavljajte blanju s rotirajućim noževima na osloncu.

Blanja će se zaustaviti kada otpustite prekidač. Oštrice se mogu nastaviti okretati neko vrijeme nakon što se motor isključi.

Blanjanje rubova (X)

Osnovna ploča blanjalice ima otore različitih dubina kako bi se olakšalo skošavanje rubova obratka. Podesite gumb za dubinu blanjanja. Postavite osnovnu ploču blanjalice tako da se otvor poravnava s rubom obratka. Nastavite kao da blanjate površinu.

Napomena: Ovisno o dubini otora, puni raspon dubine blanjanja možda neće biti dostupan. Samo središnji otvor omogućuje korištenje punog raspona dubine blanjanja.

Uokvirivanje

Žljebljenje uključuje djelomično spuštanje površine obratka i može se koristiti za olakšavanje preklapanja drvenih elemenata. Blanja je dizajnirana za izradu žljebova pomoću vodilica ugrađenih u bočni otvor tijela. Prije početka rada preporučuje se označavanje širine žljeba, na primjer, pomoću olovke. Nakon ugradnje odgovarajućeg nastavka, žljebljenje se izvodi kao standardno blanjanje duž ruba obratka, pri čemu se širina i dubina žljeba određuju postavkama nastavka i alata. Preporučuje se produbljivanje žljeba u nekoliko prolaza dok se ne postigne potrebna dubina.

ODRŽAVANJE I SKLADIŠTENJE

OPREZ! Prije bilo kakvih podešavanja, servisiranja ili održavanja, isključite alat iz električne utičnice. Nakon završetka rada provjerite tehničko stanje električnog alata vizualnim pregledom tijela i ručke, električnog kabela s utikačem i zateznim rasterećenjem, rada električne sklopke, neometanih ventilacijskih otvora, iskrenja četkica, razine buke ležajeva i zupčanika, pokretanja i nesmetanog rada. Tijekom jamstvenog roka korisnik ne smije dodavati nikakve komponente ili mijenjati bilo kakve podsklopove ili dijelove, jer će to poništiti jamstvo. Sve nepravilnosti uočene tijekom pregleda ili rada znak su za popravak u servisnom centru. Nakon završetka rada očistite kućište, ventilacijske otvore, prekidače, pomoćnu ručku i štitnike, na primjer, miazom zraka (pod tlakom koji ne prelazi 0,3 MPa), četkom ili suhom krpom bez upotrebe kemikalija ili tekućina za čišćenje. Alate i ručke očistite suhom, čistom krpom.

Stroj treba skladištiti u suhoj, grijanoj prostoriji, bez kondenzacije i prekomjerne vlage (>80%). Uređaj mora biti zaštićen od oborina, sunčeve svjetlosti, topline i udaraca. Preporučuje se skladištenje stroja u originalnoj ambalaži, koja bi se trebala koristiti i za eventualna premještanja. Detaljni zahtjevi za temperaturu skladištenja navedeni su u tablici tehničkih parametara.

هذه المشقة الكهربائية المحمولة باليد هي أداة كهربائية قياسية، معزولة من الفئة الثانية، مصممة لتسوية وتشطيب وتعديل الخشب والمواد الخشبية. تتميز الأداة بعمق تسوية قابل للتعديل، ودليل، ومنفذ لاستخراج الرقائق والغبار مع إمكانية تغيير اتجاه التفريغ. لا يُنصح باستخدامها في معالجة مواد أخرى غير الخشب، مهما كانت الظروف. يعتمد التشغيل السليم والموثوق والأمن للأداة على الاستخدام السليم، لذلك:

قبل استخدام الأداة، اقرأ الدليل كاملاً واحتفظ به.

لا يتحمل المورد مسؤولية أي ضرر ينتج عن عدم الامتثال لقواعد السلامة والتوصيات الواردة في هذا الدليل.

معدات

يجب أن تحتوي عوة المصنع على: طائرة وشفرات بديلة.

المعايير الفنية

المعلنة	وحدة القياس	قيمة
رقم الكatalog		٨٢١٤٢-٧٢
جهد التيار الكهربائي	[~V]	٢٤٠-٢٢٠
تردد الشبكة	[هرتز]	٦٠٥٠
الطاقة المقترنة	[W]	٦٥٠
دورة في الدقيقة (خامل)	[دقيقة ^{-١}]	١٦,٠٠٠
عمق التخطيط	[م]	٢٠٠
أقصى عرض للتخطيط	[م]	٨٢
مستوى الضوضاء		
- ضغط الصوت $L_{pA} \pm K$	[ديسبل]	$٣,٠ \pm ٨٨,٠$
- الفترة $L_{pA} \pm K$	[ديسبل]	$٣,٠ \pm ٩٦,٠$
مستوى الاهتزاز $a_{hV} \pm K$	[م/ث ^٢]	$١,٥ \pm ٧,١٥$
كتلة	[كجم]	٢,٨٥
درجة الحماية		IP٢٠
فئة العزل		الثاني
درجة حرارة التشغيل	[°C]	٤٠+ - ٢٠-
درجة حرارة التخزين	[°C]	٤٠+ - ٥+

تم قياس قيمة انبعاث الضوضاء المعلنه باستخدام طريقة اختبار قياسية، ويمكن استخدامها لمقارنة أداة بأخرى. كما يمكن استخدام قيمة انبعاث الضوضاء المعلنه في تقييم التعرض الأولي. تم قياس القيمة الإجمالية للاهتزاز المعلنه باستخدام طريقة اختبار قياسية، ويمكن استخدامها لمقارنة أداة بأخرى. كما يمكن استخدام القيمة الإجمالية للاهتزاز المعلنه في تقييم التعرض الأولي.

ملاحظة: قد تختلف انبعاثات الاهتزاز والضوضاء أثناء تشغيل الأداة عن القيمة المعلنه اعتماداً على كيفية استخدام الأداة. ملاحظة: يجب وضع تدابير السلامة لحماية المشغل، ويجب أن تستند هذه التدابير إلى تقييم التعرض في ظل ظروف الاستخدام الفعلية (بما في ذلك جميع أجزاء دورة التشغيل، مثل الأوقات التي يتم فيها إيقاف تشغيل الأداة أو وضعها في وضع الحمول، وأوقات التنشيط).

تحذيرات السلامة العامة لأدوات الطاقة

تحذير! اقرأ جميع تحذيرات السلامة والرسوم التوضيحية والمواصفات المرفقة بهذه الأداة الكهربائية. قد يؤدي عدم اتباعها إلى صدمة كهربائية أو حريق أو إصابة خطيرة.

احتفظ بجميع التحذيرات والتعليمات للرجوع إليها في المستقبل.

يشير مصطلح «أداة الطاقة» المستخدم في التحذيرات إلى جميع أدوات الطاقة الكهربائية، سواء السلكية أو اللاسلكية.

السلامة في مكان العمل

حافظ على إضاءة جيدة ونظافة منطقة عملك، الفوضى والإضاءة الضعيفة قد تسبب حوادث. لا تشغل الأدوات الكهربائية في أجواء متفجرة، مثل وجود سائل أو غازات أو أبخرة قابلة للاشتعال. تولد الأدوات الكهربائية شرارات قد تشعل الغبار أو الأبخرة. أبق الأطفال والمارة بعيداً عن منطقة عملك. فقدان التركيز قد يؤدي إلى فقدان السيطرة.

السلامة الكهربائية

يجب أن يتوافق قابس سلك الطاقة مع المقبس. لا تُجرى أي تعديلات على القابس. لا تستخدم أي محولات قابس مع أدوات كهربائية مؤرضة. يُنقل القابس غير المعدل والمتوافق مع المقبس من خطر التعرض لصدمة كهربائية.

تجنب ملامسة جسدك للأسطح المورضة، مثل الأنابيب والمشعات والطلاءات. يزيد تأريض جسدك من خطر التعرض لصدمة كهربائية.

لا تُعرض الأدوات الكهربائية للأمتار أو الرطوبة. دخول الماء أو الرطوبة إلى الأداة يزيد من خطر التعرض لصدمة كهربائية.

لا تُحتمل سلك الطاقة أكثر من طاقته. لا تستخدم سلك الطاقة لحمله أو سحبه أو فصله من مقبس الحائط. أبق سلك الطاقة بعيداً عن الحرارة والزيت والحواف الحادة والأجزاء المتحركة. سلك الطاقة التالف أو المشابك يزيد من خطر التعرض لصدمة كهربائية.

عند العمل في الهواء الطلق، استخدم أسلاك تمديد مخصصة للاستخدام الخارجي. استخدم أسلاك تمديد مناسب يقلل من خطر التعرض لصدمة كهربائية. إذا كان استخدام أداة كهربائية في بيئة رطبة أمراً لا مفر منه، فاستخدم جهاز حماية من التيار المتبقي (RCD) للحماية من جهد التغطية. يقلل استخدام جهاز الحماية من التيار المتبقي من خطر التعرض لصدمة كهربائية.

السلامة الشخصية

كن متيقظاً، وانتبه لما تفعله، وتوخَّ الحذر عند تشغيل أداة كهربائية. لا تستخدم أداة كهربائية وأنت متعب أو تحت تأثير المخدرات أو الكحول أو الأدوية. حتى لحظة غفلة أثناء تشغيل أداة كهربائية قد تسبب إصابة شخصية خطيرة.

استخدم معدات الوقاية الشخصية. ارتد دائماً واقياً للعينين. استخدم معدات الوقاية الشخصية، مثل أغطية الغبار، وأحذية السلامة المانعة للانزلاق، والخوذات الواقية، وواقيات السمع، يقلل من خطر الإصابات الشخصية الخطيرة.

تجنب التشغيل غير المقصود. تأكد من أن المفتاح، ارتد دائماً واقياً للعينين. استخدم معدات الوقاية الشخصية، مثل أغطية الغبار، وأحذية السلامة المانعة للانزلاق، والخوذات الواقية، وواقيات السمع، يقلل من خطر الإصابات الشخصية الخطيرة.

الترع أي مفتاح ضبط أو مفتاح ربط قبل تشغيل الأداة الكهربائية. قد يؤدي ترك المفتاح أو المفتاح متصلاً بجزء دوار من الأداة الكهربائية إلى إصابات خطيرة. لا تقرب في يد يدك أو إطلالة ذراعك، حافظ على وضعية الجسم والتوازن السليمين دائماً. هذا يُمكنك من التحكم بالأداة الكهربائية بشكل أفضل في المواقف غير المتوقعة أثناء العمل. ارتد ملابس مناسبة. لا ترتد ملابس فضفاضة أو مجوهرات. أبعِدْ شعرك وملابسك عن الأجزاء المتحركة من الأداة الكهربائية. قد تعلق الملابس الفضفاضة أو المجوهرات أو الشعر الطويل بالأجزاء المتحركة.

إذا كانت المعدات مجهزة للتوصيل بأنظمة شطط أو جمع الغبار، فتأكد من توصيلها واستخدامها بشكل صحيح. يُقلل استخدام شطط الغبار من خطر المخاطر المتعلقة بالغبار. لا تدع الخبيرة المكتسبة من الاستخدام المتكرر للادوات تدفعك إلى الإهمال وتجاهل قواعد السلامة. فالأفعال المتهورفة قد تسبب إصابات خطيرة في لحظة.

استخدام الأدوات الكهربائية والعناية بها

لا تُحمل أداة كهربائية فوق طاقتها. استخدم الأداة الكهربائية المناسبة للاستخدام المخصص. ستؤدي الأداة الكهربائية المناسبة للعمل بشكل أفضل وأكثر أمناً عند استخدامها بسعتها المصممة.

لا تستخدم أداة كهربائية إذا كان المفتاح يُشغّلها ويُطفئها. أي أداة لا يُمكن التحكم بها باستخدام المفتاح تُعدّ خطرة ويجب إصلاحها. فصل القابس من مأخذ الطاقة و/أو انزع البطارية، إن كانت قابلة للفصل، من الأداة الكهربائية قبل إجراء أي تعديلات أو تغيير الملحقات أو تخزين الأدوات الكهربائية. هذه الاحتياطات ستمنع تشغيل الأداة الكهربائية عن طريق الخطأ.

أبقِ الأداة بعيداً عن متناول الأطفال. لا تسمح بتشغيلها لمن لا يعرفون الأدوات الكهربائية أو هذه التعليمات. الأدوات الكهربائية خطيرة على أيدي المستخدمين غير المدربين. صيانة الأدوات الكهربائية وملحقاتها. افحص الأداة بحثاً عن أي خلل في محاذاة الأجزاء المتحركة أو تشابكها، أو أي كسر فيها، أو أي مشكلة أخرى قد تؤثر على تشغيلها. أصلح أي تلف قبل استخدام الأداة. تحدث العديد من الحوادث بسبب سوء صيانة الأدوات الكهربائية.

حافظ على نظافة أدوات القطع وحتمتها. أدوات القطع ذات الحواف الحادة، التي تُصان جيداً، أقل عرضة للانزلاق، ويسهل التحكم فيها أثناء التشغيل. استخدم الأدوات الكهربائية والملحقات والملحقات، وما إلى ذلك، وفقاً لهذه التعليمات، مع مراعاة نوع العمل وظروفه. قد يؤدي استخدام الأدوات في غير الغرض المخصص لها إلى مخاطر.

حافظ على المقابض وأسطح الإمساك جافة ونظيفة وخالية من الزيوت والشحوم. المقابض وأسطح الإمساك الزلقة تمنع التشغيل الآمن والتحكم في الأداة في المواقف الخطرة.

الإصلاحات

أصلح أدايتك الكهربائية لدى ورش صيانة معتمدة فقط، باستخدام قطع غيار أصلية فقط. هذا يضمن تشغيلها بشكل سليم.

تعليمات السلامة الإضافية للمخطنين

انتظر حتى تتوقف الشفرة قبل وضع الأداة. قد تعلق الشفرة الدوارة المكشوفة بالأرض، مما قد يؤدي إلى فقدان السيطرة وإصابة خطيرة. أمسك الأداة الكهربائية من الأسطح المعزولة فقط، فقد يلامس عنصر القطع سلك الطاقة. قد يؤدي قطع سلك كهربائي إلى إحى كبرية الأجزاء المعدنية للاداة الكهربائية، مما قد يعرض المشغل لصدمة كهربائية.

استخدم المشابك أو أي وسيلة أخرى لتثبيت قطعة العمل بإحكام على سطح ثابت. مسك قطعة العمل باليد أو بأي جزء آخر من الجسم غير مستقر وقد يؤدي إلى فقدان السيطرة.

تركيب عناصر المعدات

تحذيراً! لا يُسمح بتركيب الملحقات إلا عند فصل مصدر الطاقة. تأكد من فصل سلك الطاقة عن المقبس! ملاحظة: من الضروري دائماً استبدال جميع شفرات المشططة. لا تستخدم الأداة أبداً بدون تركيب جميع الشفرات. تدور الأسطوانة بسرعة عالية وهي متوازنة خصيصاً للعمل مع جميع الشفرات المثبتة. قد يؤدي عدم تركيب جميع الشفرات إلى تلف المشططة أثناء التشغيل، مما قد يؤدي إلى إصابات خطيرة.

استبدال حزام القيادة (III)

انزع غطاء سير القيادة. باستخدام مفك براغي عريض ومسطح، ارفع حافة السير بحرص بالقرب من البكرة الأصغر، مع تدوير السير باستخدام البكرة الأكبر في نفس الوقت حتى يزيل السير عن البكرة الأصغر.

ضع السير الجديد على البكرة الأكبر، مع التأكد من أن الأضلاع الداخلية للسير تتداخل مع أخاديد البكرة. أثناء تحريك السير على البكرة الأصغر، أدر السير في نفس الوقت باستخدام البكرة الأكبر حتى يتداخل معها. تأكد من أن جميع الأضلاع الداخلية للسير تتداخل مع أخاديد البكرة المقابلة لها.

تركيب واستبدال السكاكين

قبل استبدال الشفرات، يُنصح بإزالة غطاء سير القيادة. هذا يُسهّل تحريك الأسطوانة أثناء تركيب الشفرات. يجب إزالة الشفرات وحادثة ثلو الأخرى لضمان التركيب السليم. لإزالة الشفرة، شد براغي تثبيت حامل الشفرة (III)، ازل الحامل (IV)، ثم اسحب الشفرة للخارج. نظّف منطقة تثبيت الشفرة والشفرة وجميع مكونات التثبيت جيداً من أي غبار ناتج عن التشغيل، على سبيل المثال، باستخدام فرشاة ناعمة الشعيرات.

أدخل الشفرة الجديدة في الحامل. تحتوي الشفرة على شق يسمح بتركيبها بشكل صحيح. ثم أدخل الحامل في فتحة الأسطوانة. انتبه لاتجاه التركيب الصحيح، وأدر الأسطوانة، وركّب الحامل مع الشفرة بنفس طريقة تركيب الشفرات الأخرى. فك براغي تثبيت حامل الشفرة بالتتابع لتثبيت الحامل مع الشفرة في فتحة الأسطوانة.

حامل السكنين مزود بمسامير تسمح بتسوية السكنين. الحوامل مجهزة من المصنع، ويجب تعديلها فقط في حال ملاحظة تأكل غير متساوٍ للسكنين. يجب أن تكون حافة حامل السكنين موازية

لحافة فتحة الأسطوانة (VI).
 كمر العملية مع جميع السكان المتبقية. استبدل دائماً مجموعة السكان كاملةً. أدر الأسطوانة التي تحتوي على السكان المرغبة بضع دورات كاملةً ذهاباً وإياباً، مع التأكد من عدم تعلق السكان أو عناصر التركيب ببيكل الأداة.
 قم بتثبيت غطاء حزام القيادة.
 تحذيراً! يُحظر استخدام المقشطة دون تثبيت غطاء حزام القيادة.

الاستعداد للعمل

قبل بدء العمل، افحص الهيكل وسلك الطاقة بحثاً عن أي تلف. في حال وجود أي تلف، توقف عن العمل.
 تحذيراً! يجب إجراء جميع أعمال استبدال الشفرات، وحزام القيادة، وأغطية التثبيت، والإرشادات، والتعليقات، وما إلى ذلك، مع فصل مصدر الطاقة عن الأداة، قبل البدء بهذه الأعمال، يرجى: فصل الأداة عن مقياس الكهرباء!
 قبل استخدام المخطط لأول مرة، تأكد من ضبط وتثبيت الشفرات وعمود القاطع بشكل آمن.

ضبط عمق التخظيط (VII)

أدر المقبض لضبط عمق التخظيط المطلوب. يُمكن قراءة الإعداد من المقياس المحيط بالمقبض.

استخراج الرفافة

يجب استخدام نظام شطف غبار خارجي دائماً أثناء العمل. يُحسن استخدام نظام شطف الغبار الخارجي كفاءة العمل وسلامته. وصل طرف نظام شطف الغبار الخارجي بالفوهة بحيث لا يتداخل مع العمل ولا يحجب رؤية منطقة العمل. يُمنع استخدام المكاس الكهربائية المنزلية كأنظمة شطف غبار. فهي غير مصممة لشطف الغبار الناتج أثناء تشغيل الأدوات، وقد يؤدي هذا الاستخدام إلى إتلافها.
 تحتوي المقشطة على مفتاح يسمح لك باختيار شطف الغبار من أي من جانبي الأداة. أدر الفوهة إلى أحد الوضوعين المنظرين (VIII). لا تضبط المقبض على وضع وسطي بينهما. يجب توصيل نظام شطف الغبار باتجاه تفريغ الرقائق، كما هو موضح بالسهم الموجود على الفوهة.

استخدام الأداة

تحذيراً! ارتد دائماً واقبات السمع والعين والقفازات الواقية عند تشغيل المقشطة.

نصائح السلامة

أثناء العمل، ارتد معدات الوقاية الشخصية، مثل واقبات العين والأنف والقفازات والملابس الواقية وأحذية السلامة. كما يجب ارتداء أغطية الغبار لحماية الجهاز التنفسي العلوي.
 إن السكان المشحونة جيداً فقط هي التي تضمن تأثير تخظيط جيد وتطيل عمر الأداة.
 لا تقم بتحميل الطائرة إلى حد يجعلها تتوقف.
 لا تحاول أبداً تخظيط الأسطح التي تحتوي على عناصر معدنية (المسامير، والبراغي، والدبابيس، وما إلى ذلك).
 استخدم فقط القواطع المعتمدة والمجرية للسرعات الموضحة على الأداة.
 يجب وضع المخطط على قطعة العمل فقط بعد البدء في تشغيله.
 عند التخظيط، يجب أن يكون كامل سطح الطائرة على اتصال ثابت بالسطح الذي يتم معالجته.
 عند العمل، استخدم دائماً كلتا يديك لتوجيه المخطط.
 يؤدي تحريك المخطط بشكل مسلو أثناء التخظيط إلى إطالة عمر السكان وتقليل خطر الحوادث.
 لا تدخل أصابعك أبداً في منفذ إخراج الرقائق. في حال انسداد المنفذ، افصل الأداة واستخدم عصا خشبية لتنظيف المنفذ من أي رقائق مترابكة.
 قم دائماً بتوصيل نظام شطف الغبار الخارجي.
 خذ قترات راحة منتظمة أثناء العمل.

يجب عدم تحميل الأداة بشكل زائد، ويجب ألا تتجاوز درجة حرارة الأسطح الخارجية ٦٠ °C مئوية أبداً.

لا ينبغي استخدام المخطط كجهاز ثابت.

اتبع دائماً تعليمات السلامة العامة عند العمل بأدوات الطاقة.

بعد الانتهاء من العمل، لا يُعاد تركيب المُشترِّر إلا بعد فصله عن مصدر الطاقة وتوقف رأس القطع تماماً. بعد ذلك، يجب إجراء الصيانة والفحص.

التخظيط السطحي (IX)

امسك المقشطة بكلا يديك، واضعاً إحداهما على المقبض الأخرى على المقبض المساعد. اتخذ وضعية ثابتة وثابتة. ضع المقشطة مع وضعية مقدمة لوحة الانزلاق على قطعة العمل، مع التأكد من عدم ملاصقة الشفرات لها في أي نقطة. مفتاح المقشطة مومن ضد التشغيل غير المقصود بقل. لتشغيل المقشطة، اضغط باستمرار على زر القفل، ثم اضغط على المفتاح بمجرد تشغيل المحرك، لن تحتاج إلى الضغط على زر القفل. انتظر حتى تصل الشفرات إلى أقصى سرعة لها، ثم حرك المقشطة للأمام بحرص. لا يمكن قفل المفتاح في وضع التشغيل. في بداية التخظيط، قم بتطبيق الضغط على مقدمة الطائرة، وفي نهاية التخظيط، قم بتطبيق الضغط على الجزء الخلفي من الطائرة.
 بالنسبة للتسوية الخشنة، يمكن زيادة عمق التسوية، ولكن للحصول على جودة سطح مثالية، يجب تقليل عمق التسوية وتحريك الطائرة بشكل أبطأ.
 تحتوي الطائرة على دعم في الحافة الخلفية للقاعدة، وعندما يتم رفع الجزء الخلفي من القاعدة، فإنها سوف تنسقط، وعندما يتم وضع الطائرة لأسفل مرة أخرى، فإنها ستمسح السكان من ملامسة المواد التي يتم معالجتها.
 قبل استئناف العمل، ارفع الدعامات أثناء التشغيل العادي، سترفع الدعامات تلقائياً عند توجيه المُشترِّر فوق قطعة العمل. ملاحظة: لا تترك المُشترِّر والشفرات الدوارة على الدعامات. ستترقق المقشطة عند تحرير المفتاح. قد تستمر الشفرات في الدوران لبعض الوقت بعد إيقاف تشغيل المحرك.

تخظيط الحواف (X)

تحتوي قاعدة المسطرة على أخاديد بأعماق متفاوتة لتسهيل شطف حواف قطعة العمل. اضبط مقبض عمق المسطرة. ثبت قاعدة المسطرة بحيث يصطف الأخدود مع حافة قطعة العمل. تابع كما لو كنت تقوم بتسوية سطح.
 ملاحظة: قد لا يوفر نطاق عمق التخظيط الكامل حسب عمق الأخدود. الأخدود المركزي فقط هو الذي يسمح باستخدام نطاق عمق التخظيط الكامل.

تتضمن عملية التنقيب خفض سطح قطعة العمل جزئيًا، ويمكن استخدامها لتسهيل تداخل العناصر الخشبية. صُممت المسطرة لإنشاء تنقيبات باستخدام ملحقات توجيه مثبتة في الفتحة الجانبية لجسم الآلة. قبل بدء العمل، يُنصح بتحديد عرض التنقيب، على سبيل المثال، باستخدام خط قلم رصاص. بعد تثبيت الملحق المناسب، يجرى التنقيب كالمسوحة القياسية على طول حافة قطعة العمل، مع تحديد عرض التنقيب وعمقه وفقًا لإعدادات الملحق والأداة. يُنصح بتعميق التنقيب على عدة تمريرات حتى الوصول إلى العمق المطلوب.

الصيانة والتخزين

تتطلب إجراء أي تعديلات أو صيانة أو صيانة أو فصل الأداة عن المقبض الكهربائي. بعد الانتهاء من العمل، تحقق من الحالة الفنية للأداة الكهربائية من خلال الفحص البصري لبيكلها ومقبضها، والسلك الكهربائي مع القابس ومخفف الضغط، وعمل المفتاح الكهربائي، وفتحات التهوية المفتوحة، وصوت شرارات الفرش، ومستوى ضوء المحامل والتروس، وبدء التشغيل، وسلاسة التشغيل. خلال فترة الضمان، لا يجوز للمستخدم إضافة أي مكونات أو استبدال أي مجموعات فرعية أو قطع غيار، لأن ذلك سيؤدي إلى إلغاء الضمان. أي خلل يلاحظ أثناء الفحص أو التشغيل هو إشارة للإصلاح في مركز خدمة. بعد الانتهاء من العمل، نظف البيكل وفتحات التهوية والمفاتيح والمقبض الإضافي والرافعات، على سبيل المثال، باستخدام نفث هواء (بضغط لا يتجاوز ٢،٠ ميجا باسكال)، أو فرشاة، أو قطعة قماش جافة دون استخدام مواد كيميائية أو سوائل تنظيف. نظف الأدوات والمقابض بقطعة قماش جافة ونظيفة. يجب تخزين الجهاز في غرفة جافة ومدفأة، خالية من التلوث والرطوبة الزائدة (أكثر من ٨٠٪). يجب حماية الجهاز من الأمطار وأشعة الشمس والحرارة والصدمات. يُنصح بتخزين الجهاز في عبوته الأصلية، والتي يجب استخدامها أيضًا عند نقله. تتوفر متطلبات درجة حرارة التخزين التفصيلية في جدول المعايير الفنية.

TOYA S.A.
ul. Sołtysowicka 13 - 15
51 - 168 Wrocław
tel.: 071 32 46 200
fax: 071 32 46 373
e-mail: biuro@yato.pl

ODDZIAŁ WARSZAWSKI
Teren ProLogis Park Nadarzyn
al. Kasztanowa 160
05 - 831 Mochów k. Nadarzyna
tel.: 022 73 82 800
fax: 022 73 82 828

TOYA ROMANIA SA
Soseaua Odai 109-123
Sector 1, Bucuresti
www.yato.ro
office@yato.ro
tel: 031 710 8692
fax 0317104008

DEKLARACJA ZGODNOŚCI DECLARATION OF CONFORMITY DECLARAȚIE DE CONFORMITATE

1125/YT-82142/EC/2025

Deklarujemy z pełną odpowiedzialnością, że niżej wymienione wyroby:
We declare and guarantee with full responsibility that the following products:
Declarăm și garantăm pe proprie răspundere că produsele următoare:

Strug elektryczny | Electric planer | Rindea electrica
220-240 V~ 50-60 Hz; 650 W; 16 000 min⁻¹; 0-2 mm; 82 mm; nr kat. | item no. | cod articol. YT-82142

do których odnosi się niniejsza deklaracja, są zgodne z poniższymi normami:
meet requirements of the following European Standards / Technical Specifications:
satisfac cerințele Standardelor europene / Specificațiilor tehnice următoare:

EN 62841-1:2015 + A11:2022
EN IEC 62841-2-14:2015
EN IEC 55014-1:2021
EN IEC 55014-2:2021
EN IEC 61000-3-2:2019 + A1:2021 + A2:2024
EN 61000-3-3:2013 + A1:2019 + A2:2021

i spełniają wymagania dyrektyw:
and fulfill requirements of the following European Directives:
și satisfac cerințele Directivelor europene următoare:

2006/42/EC	Maszyny i urządzenia bezpieczeństwa Machinery and safety elements Directiva pentru utilaje și dispozitive de siguranță (H.G. nr. 1029/2008)
2014/30/EU	Kompatybilność elektromagnetyczna Electromagnetic compatibility (EMC) Directive Directiva privind compatibilitatea electromagnetică (EMC) (H.G. nr. 487/2016)
2011/65/EU	Substancje niebezpieczne w sprzęcie elektrycznym Restriction of the Use of Certain Hazardous Substances Restricția utilizării unor substanțe periculoase (H.G. nr. 322/2013)

Numer seryjny: dotyczy wszystkich numerów seryjnych urządzeń wymienionych w deklaracji
Serial number: concern all serials numbers of item(s) mentioned in this declaration
Număr de serie: se referă la toate numere de serie ale articolelor specificate în această declarație

Nazwisko i adres osoby upoważnionej do przygotowania dokumentacji technicznej:
The person authorized to compile the technical file:
Persoana autorizată să întocmească dosarul tehnic:
Agnieszka Rędział
TOYA S.A., ul. Sołtysowicka 13 - 15, 51-168 Wrocław, Polska | Poland | Polonia

V-CE PREZES ZARZĄDU
JAN SZWIŁT

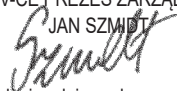

(nazwisko i podpis osoby upoważnionej)

Wrocław, 2025.11.20

(miejsce i data wystawienia)